

- CZ** Nosič zavazadel.
- DK** Bagagebærer.
- DE** Transportbox.
- FI** Kuljetuslaatikot.
- NO** Bagasjebærer.
- PL** Bagażniki.
- SE** Bagagehållare på dragkulan.

TowBox® V5

COMPLETE YOUR CAR

Urban
TV5XNN0 

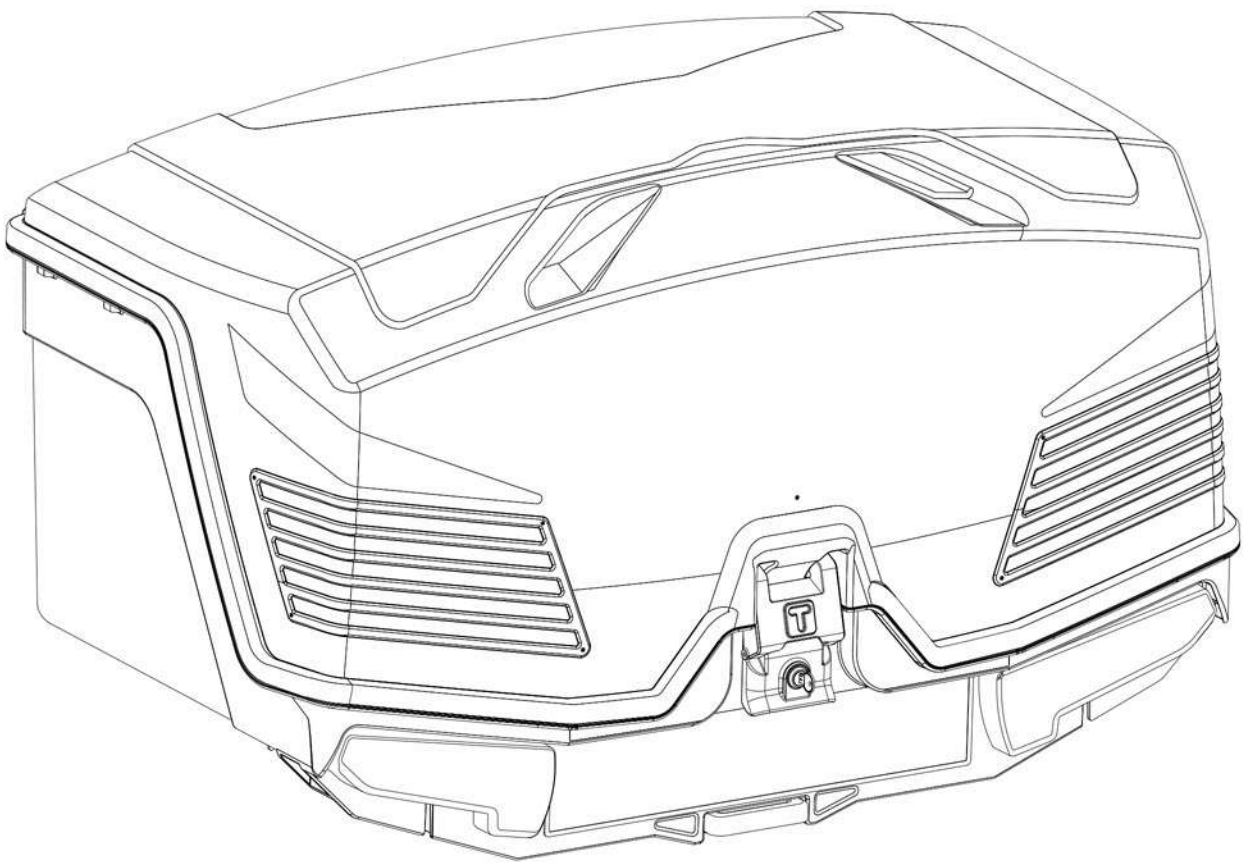

Ø 50mm



EC approval: E13*26R04/00*8678*01

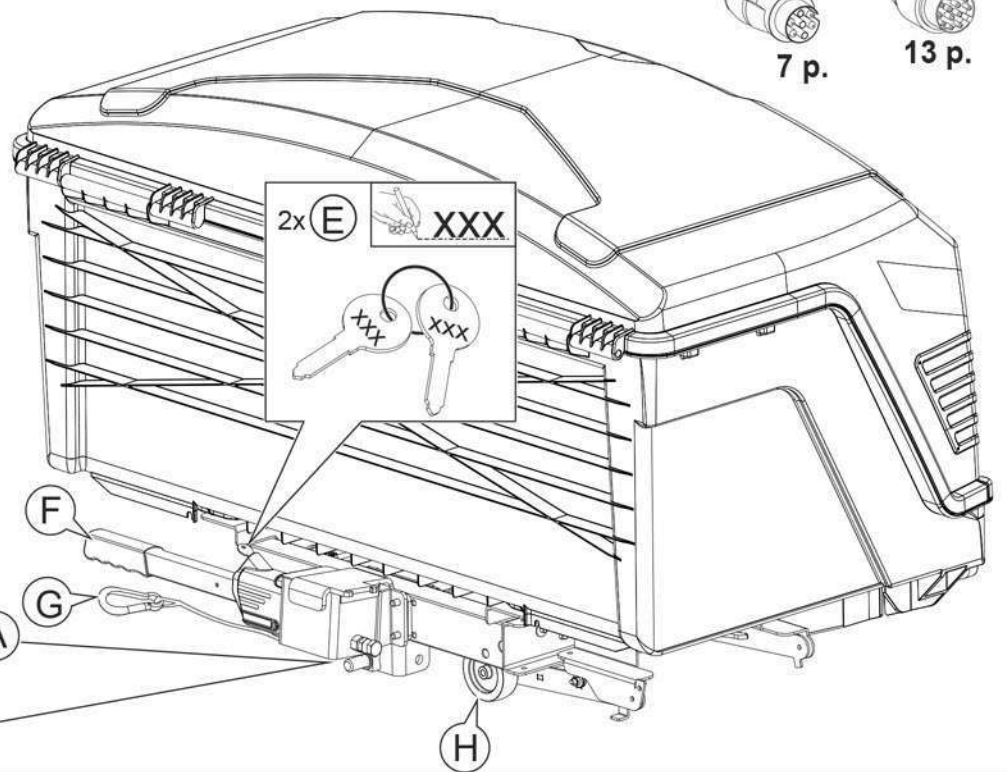
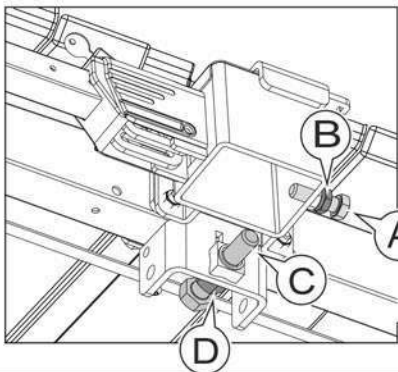
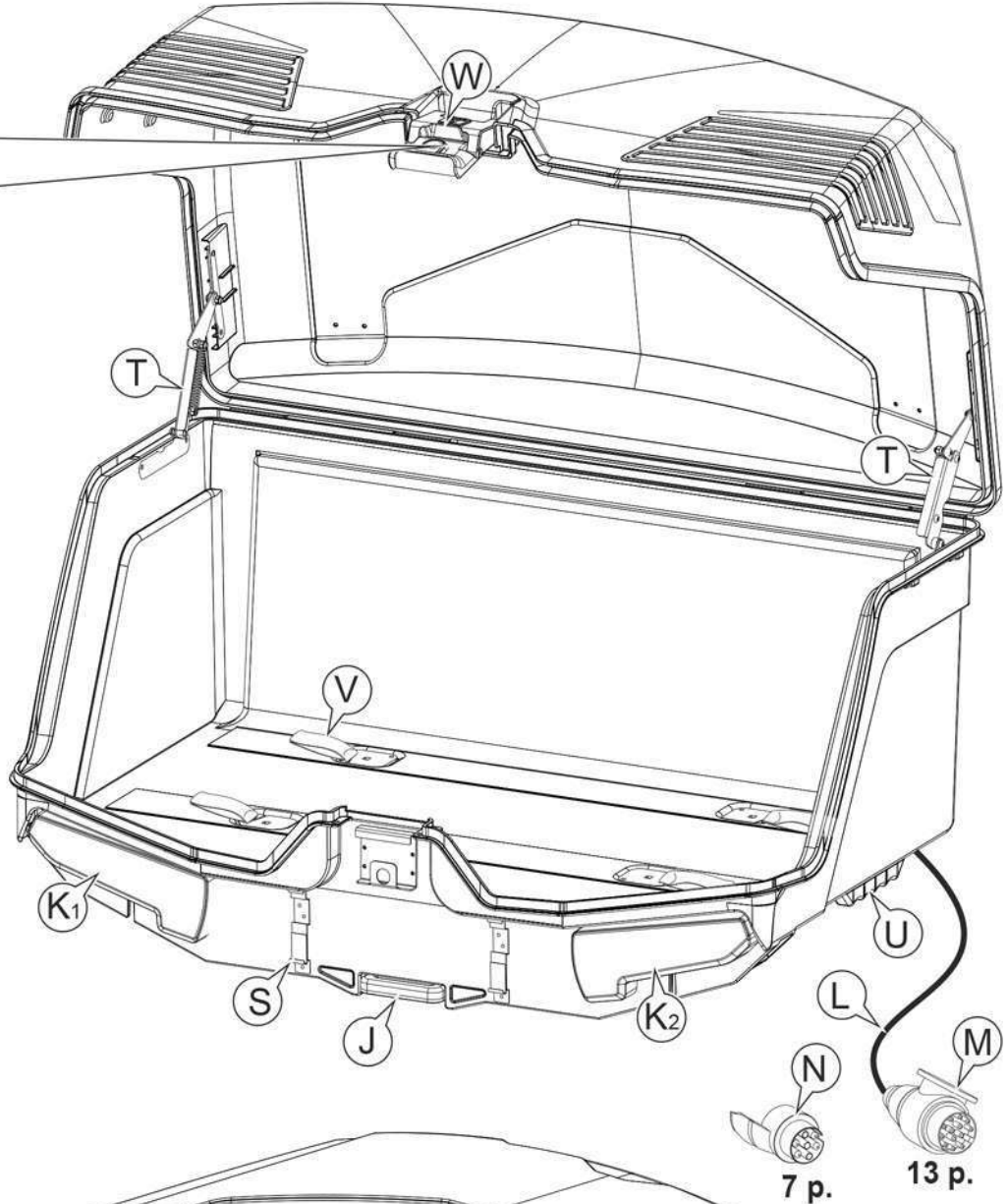
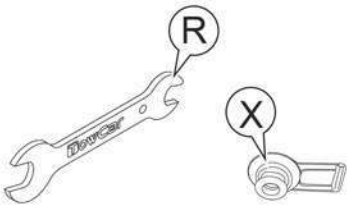
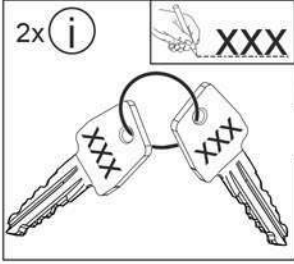

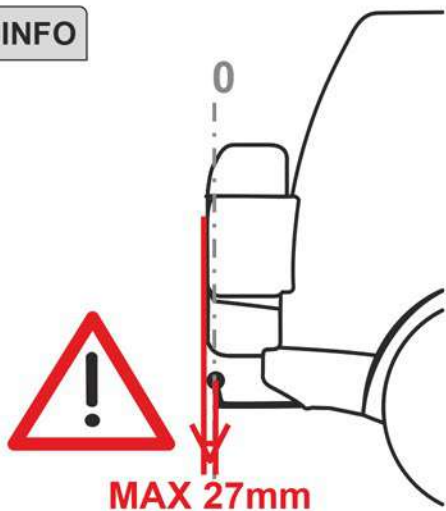
INFO

- CZ** Doporučujeme změřit vzdálenost mezi nejvíce vyčnívající částí vozidla a středem koule. Pokud je koule pod tímto výstupkem, měli byste zkontrolovat, že naměřená hodnota není větší než poloha 3 (27 mm), protože jinak nebude možné TowBox nainstalovat.
- DK** Det anbefales at måle afstanden mellem den mest fremspringende del af dit køretøj og midten af kuglen. Hvis kuglen er under dette fremspring, skal du kontrollere, at målingen ikke er større end position 3 (27 mm), da du så ikke kan montere TowBoxen.
- DE** Es wird empfohlen, den Abstand zwischen dem äußersten Vorsprung des Fahrzeugs und der Mitte der Kupplungskugel zu messen. Steht die Kupplungskugel unter diesem Vorsprung, muss geprüft werden, ob das Maß unter Position 3 (27 mm) liegt, da die TowBox andernfalls nicht eingebaut werden kann.
- FI** On suositeltavaa mitata ajoneuvon ulkonevimman osan ja pallon keskipisteen välinen etäisyys. Jos koula on tämän ulkoneman alapuolella, on tarkistettava, että mita ei ole suurempi kuin 27 mm, kts. kohta 3. Sillä silloin TowBoxia ei voi asentaa.
- NO** Det anbefales å måle avstanden mellom kjøretøyetys ytterste utstikk og midten av koblingskulen. Hvis koblingskulen befinner seg under dette utspringet, må du kontrollere at målingen er under posisjon 3 (27 mm), ellers kan ikke TowBox monteres.
- PL** Zaleca się zmierzenie odległości między najbardziej wystającą częścią pojazdu a środkiem kuli. Jeśli kulka znajduje się poniżej tego występu, należy sprawdzić, czy pomiar nie jest większy niż pozycja 3 (27 mm), ponieważ nie będzie można zainstalować TowBox.
- SE** Vi rekommenderar att du mäter avståndet mellan den mest utskjutande delen av fordonet och kulans centrum. Om kulan sitter under detta utskjutande parti bör du kontrollera att mättet inte är större än position 3 (27 mm), eftersom du då inte kan montera dragboxen.

S: Kg

S: Kg

S: Kg

CZ Zvolte nižší ze dvou vah.
DK Vælg den laveste af de to vægte.
DE Wählen Sie das Niedrigste der beiden Gewichte.
FI Valitse pienempi näistä kahdesta painosta.
NO Velg den laveste av de to vektene.
PL Wybierz niższą z dwóch wag.
SE Välj den lägsta av de två vikterna.

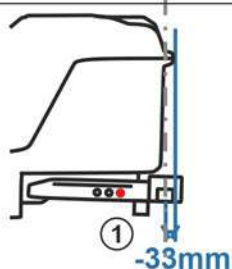

| ① | S Kg | | S Kg | | S Kg | |
|---|------|--------|------|--------|--------|-----------------|
| | 50Kg | 21,5kg | 70Kg | 41,5kg | 86,5Kg | Max 58Kg |
| | 55Kg | 26,5kg | 75Kg | 46,5kg | | |
| | 60Kg | 31,5kg | 80Kg | 51,5kg | | |
| | 65Kg | 36,5kg | 85Kg | 56,5kg | | |

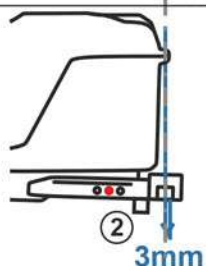

| ② | S Kg | | S Kg | |
|---|------|--------|--------|-----------------|
| | 50Kg | 21,5kg | 70Kg | 41,5kg |
| | 55Kg | 26,5kg | 75Kg | 46,5kg |
| | 60Kg | 31,5kg | 76,5Kg | Max 48Kg |
| | 65Kg | 36,5kg | | |

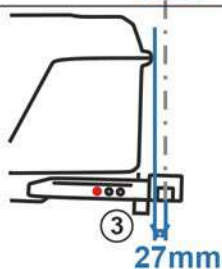

| ③ | S Kg | | S Kg | |
|---|------|--------|--------|-----------------|
| | 50Kg | 21,5kg | 66,5Kg | Max 38Kg |
| | 55Kg | 26,5kg | | |
| | 60Kg | 31,5kg | | |
| | 65Kg | 36,5kg | | |

INFO

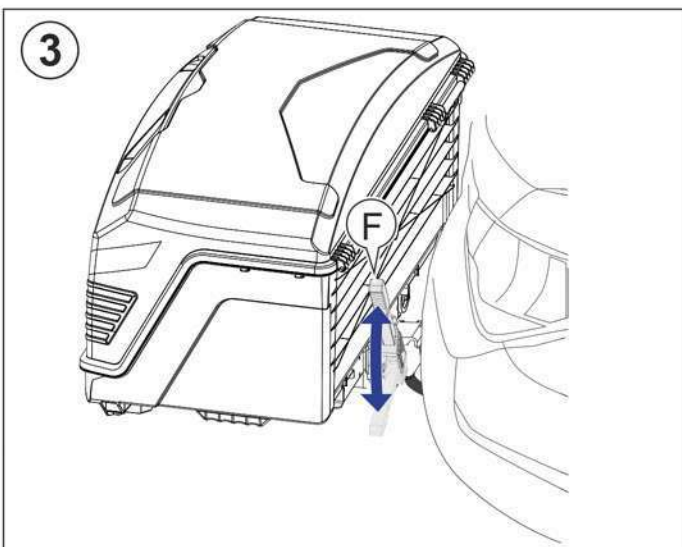
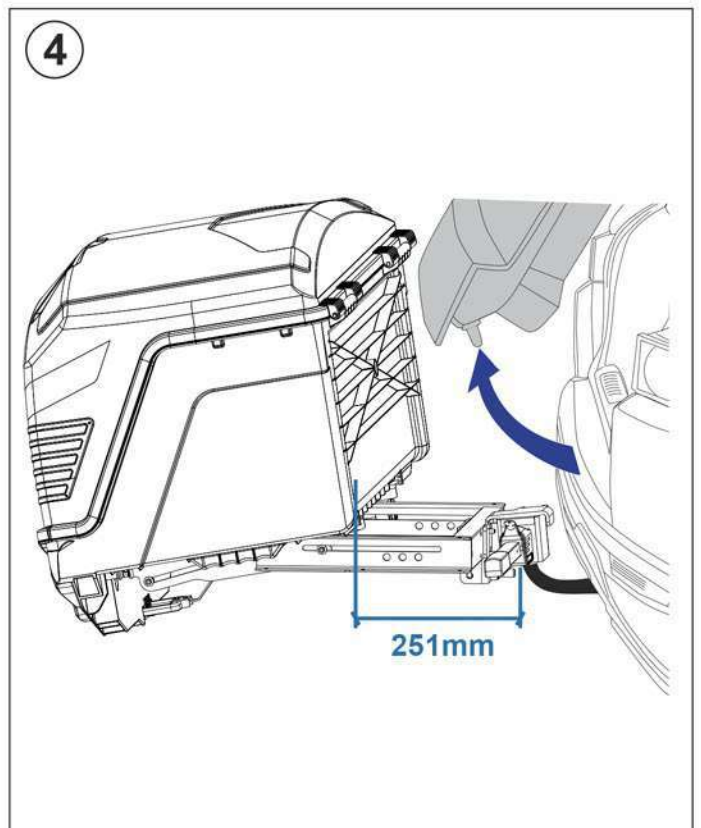
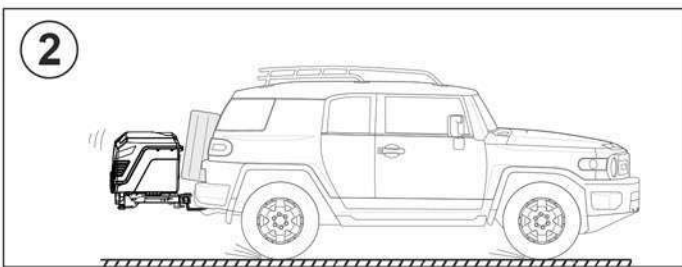
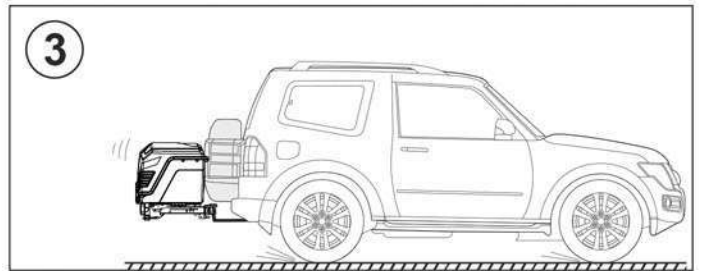
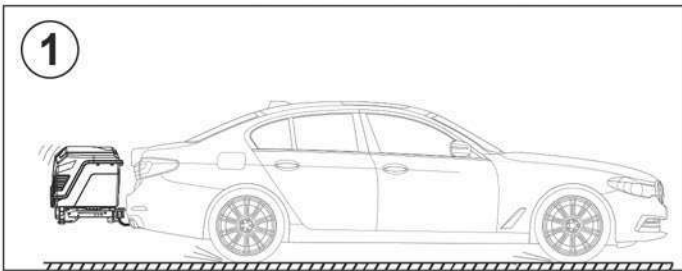
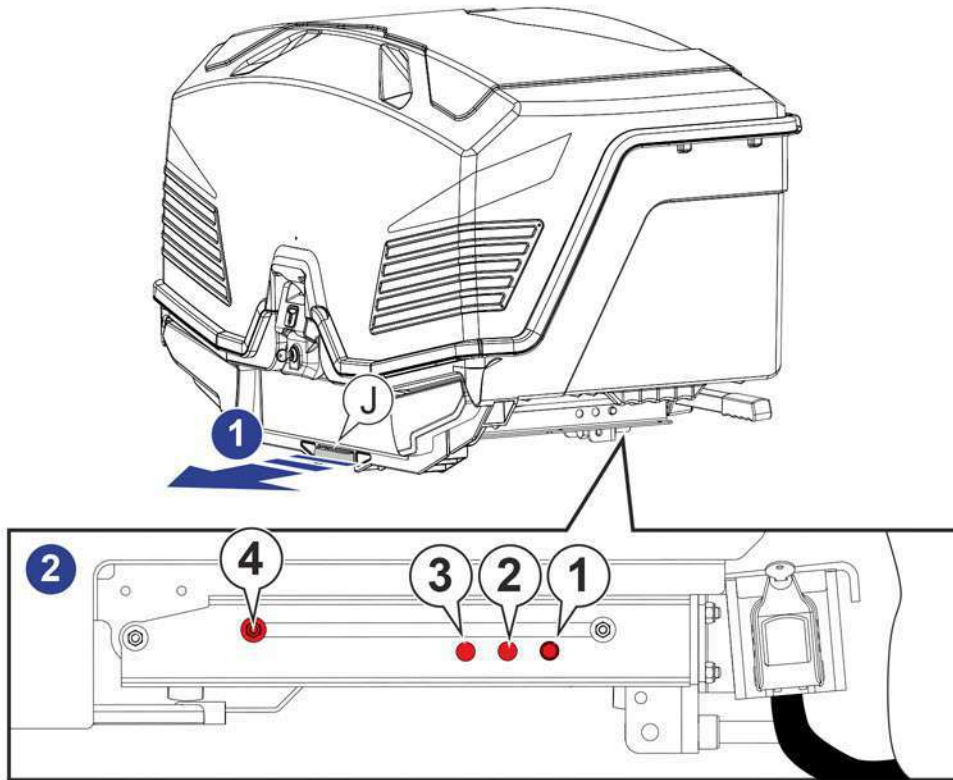

INFO

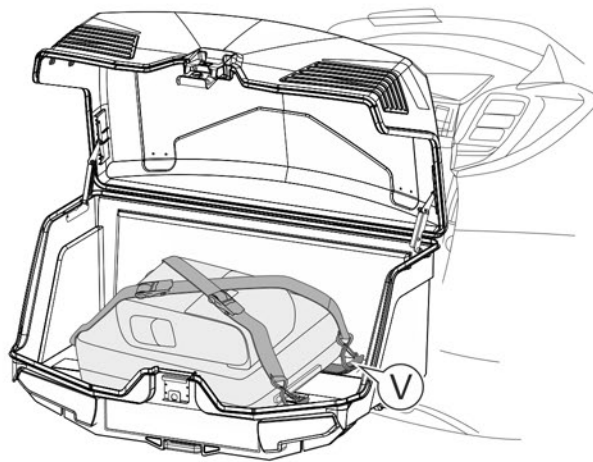

- CZ** Zajištění nákladu během jízdy je povinné. Použijte fixační body (V).
- DK** Det er obligatorisk at sikre lasten under kørsel. Brug anordningerne (V).
- DE** Die Ladung muss beim Fahren befestigt sein. Verwenden Sie die Befestigungspunkte (V).
- FI** Kuorma on sidottava ajon ajaksi (V).
- NO** Lasten må sikres under kjøring. Bruk anordninger (V).
- PL** Zabezpieczenie ładunku podczas jazdy jest obowiązkowe. Należy używać urządzeń (V).
- SE** Det är obligatoriskt att säkra lasten under körning. Använd anordningar (V).

INFO

ES **IT** **PT**

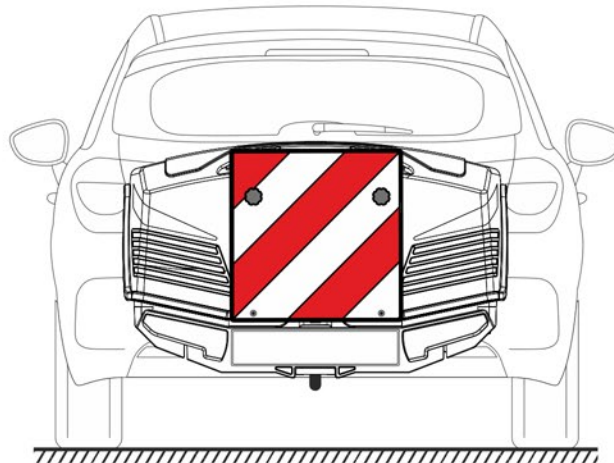

- CZ** Zkontrolujte předpisy pro upevnění homologované tabulky s označením V20. Viz strana 23.
- DK** Tjek reglerne for montering af den godkendte V20-markørplade. Se side 23.
- DE** Vorschrift für die Anbringung des zugelassenen V20-Schildes prüfen. Siehe Seite 23.
- FI** Tarkista hyväksytyyn V20 varoitustaulun kiinnittämistä koskevat maakohtaiset määräykset. Katso sivu 23.
- NO** Kontroller forskriftene for montering av den godkjente V20-platen. Se side 23.
- PL** Sprawdź przepisy dotyczące mocowania zatwierdzonej tablicy znaczników V20. Patrz strona 23.
- SE** Kontrollera föreskrifterna för montering av den godkända V20-markeringsskylten. Se sidan 23.

INFO

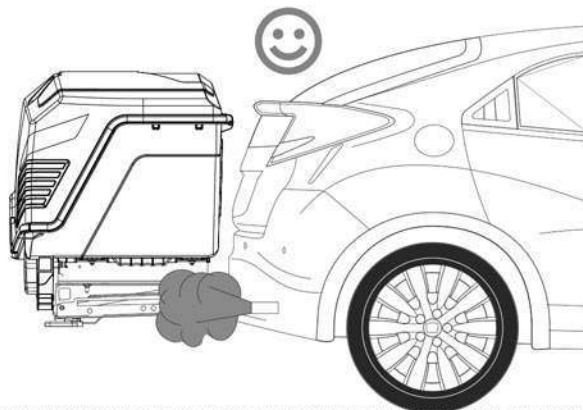
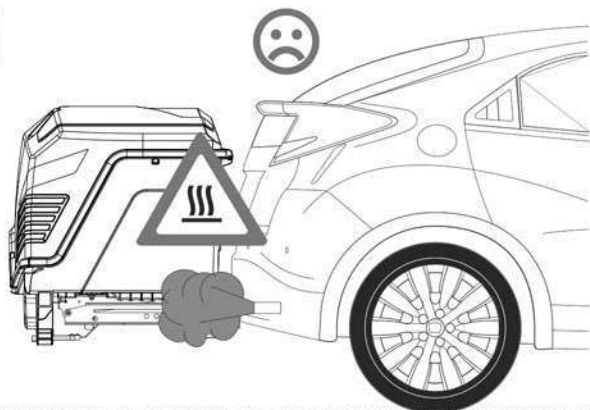

- CZ** Je třeba dbát na to, aby výfukové plyny nesměřovaly proti plastovému materiálu TowBoxu. NEMONTUJTE TowBox, pokud je příliš blízko! Použijte rozšiřovací sadu TBB0021.
- DK** Man skal være opmærksom på at lede udstødningsgasser mod TowBoxens plastmateriale. Hvis den er for tæt på MÅ IKKE SAMLES! Brug løftesæt med reference TBB0021.
- DE** Vorsicht mit dem direkten Austritt der Abgase gegen den Kunststoff der TowBox. Steht er zu nah: NICHT MONTIEREN! Verwenden Sie den Bausatz mit der Artikelnr. TBB0021 zum Anheben.
- FI** Huom! Kiinnitä huomiota mikäli pakokaasut kohdistuvat kuljetuslaatikon muovimateriaaliin. Jos kuljetuslaatikko on liian lähellä, älä asenna sitä. Käytä tällöin erikseen hankittavaa korotussovittinta TBB0021.
- NO** Vær forsiktig med direkte utslipp av eksosgasser mot plasten på TowBox. Hvis den er for nær: MÅ IKKE INSTALLERES! Bruk settet for løfting med delenr. TBB0021.
- PL** Należy zwrócić uwagę na to, aby spaliny nie były kierowane w stronę plastikowego materiału, z którego wykonany jest TowBox. Jeśli jest zbyt blisko NIE MONTOWAĆ! Należy użyć zestawu do podnoszenia o numerze referencyjnym TBB0021.
- SE** Var uppmärksam så att inte avgasröret är riktat mot plastmaterialet på bogseringsboxen. Om avgasröret är för nära MONTERA INTE! Använd lyftkit med referensnr. TBB0021.

INFO

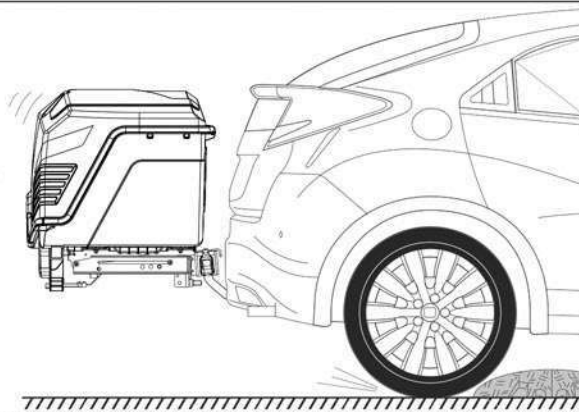

- CZ** Pokud projíždíte hrbolatým, nepevným terénem nebo zpomalovacím prahem, doporučujeme snížit rychlost na 15 km/h.
- DK** Det anbefales, at du sænker hastigheden til 15 km/t, hvis du kører over ujævnt, uasfalteret terræn eller et fartbump.
- DE** Beim Fahren über nicht asphaltiertes Gelände, Schlaglöcher oder Bremsschwellen wird empfohlen, die Geschwindigkeit auf 15 km/h zu senken.
- FI** Nopeutta on suositeltava alentaa 15 km tunnissa mikäli ajat kuoppaisessa tai epätasaisessa maastossa, tai jos tiellä on hidasteita.
- NO** Når du kjører over uasfaltert terreng, jettegryter eller fartshumper, anbefales det at du reduserer hastigheten til 15 km/t.
- PL** Zaleca się zmniejszenie prędkości do 15 km/h w przypadku jazdy po wyboistym, nieutwardzonym terenie lub na wybojach.
- SE** Vi rekommenderar att du sänker hastigheten till 15 km/h om du kör på ojämn, oasfalterad terräng eller över ett farthinder.

0

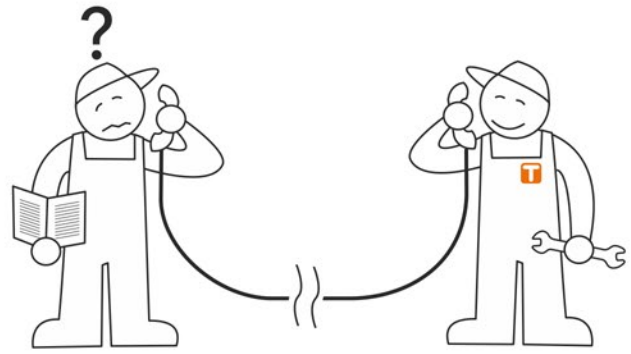

1

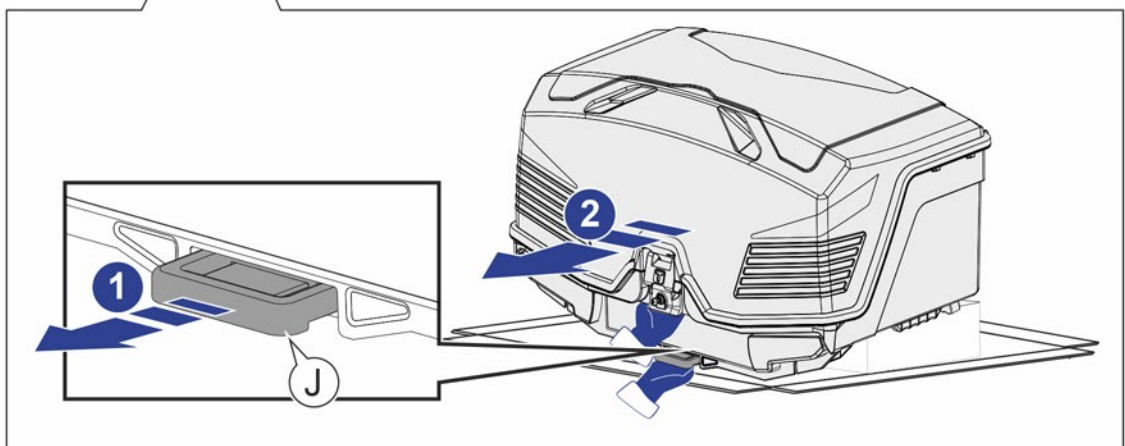
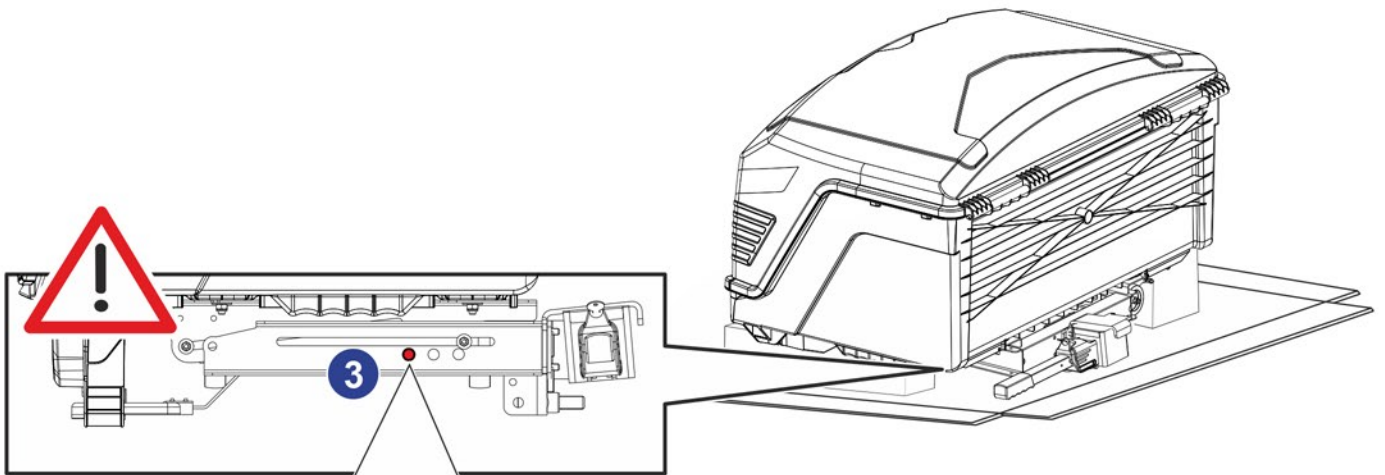
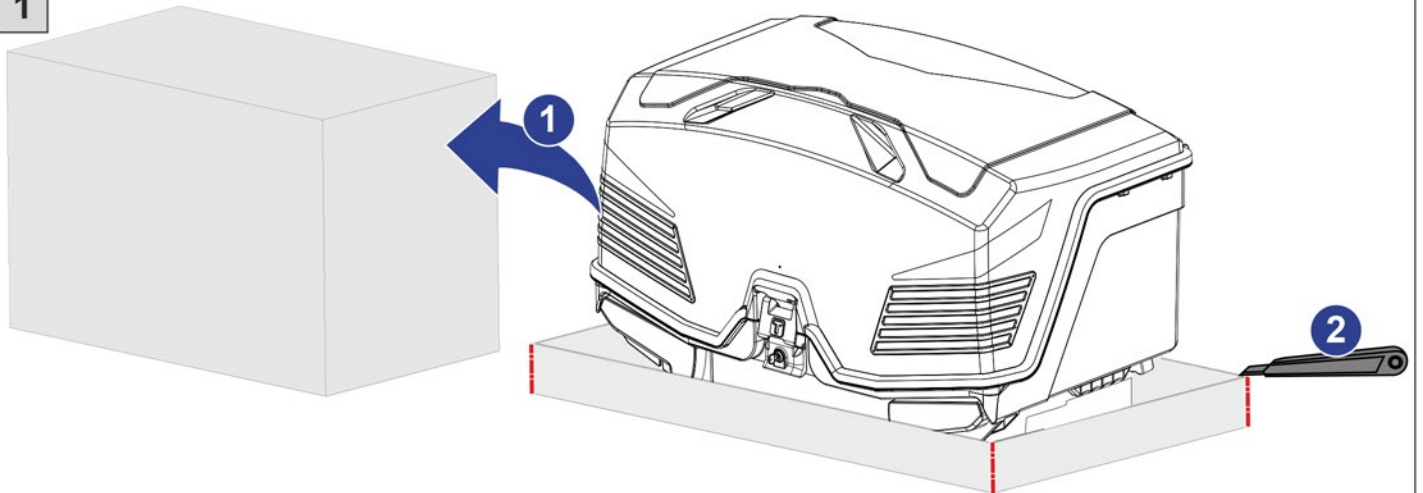

2

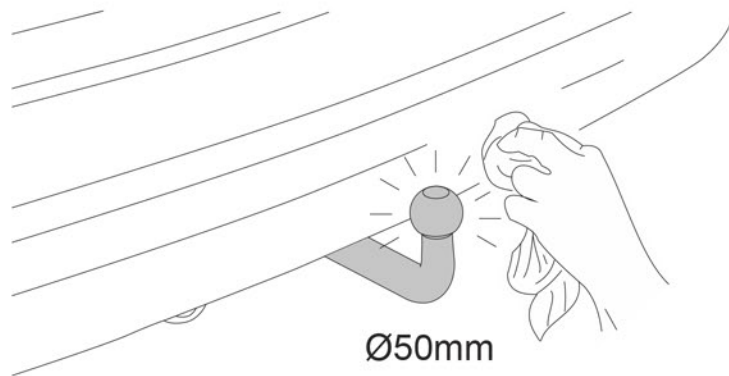

3

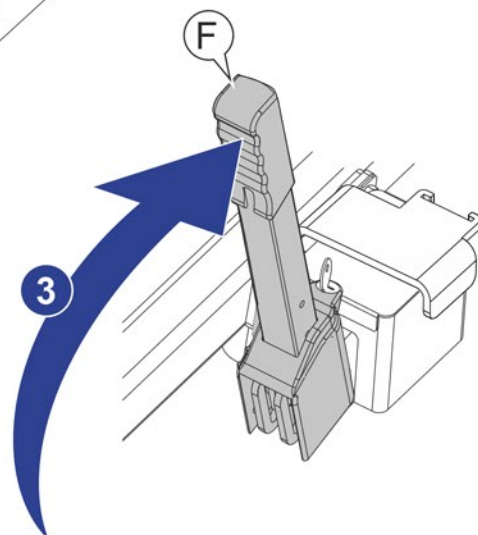
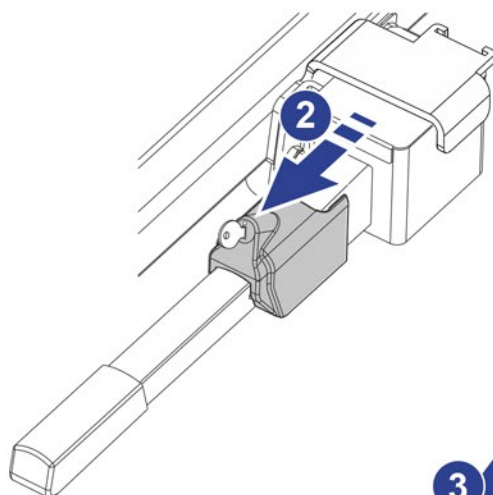
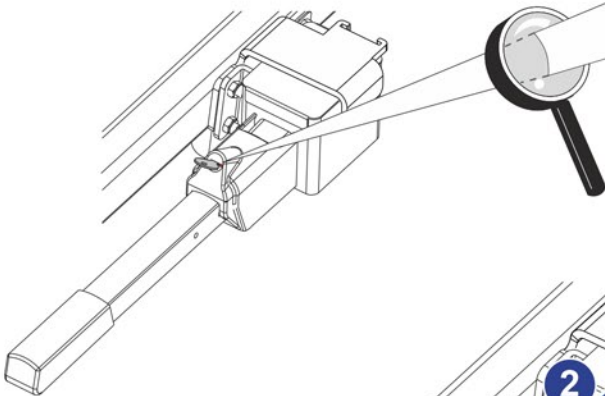
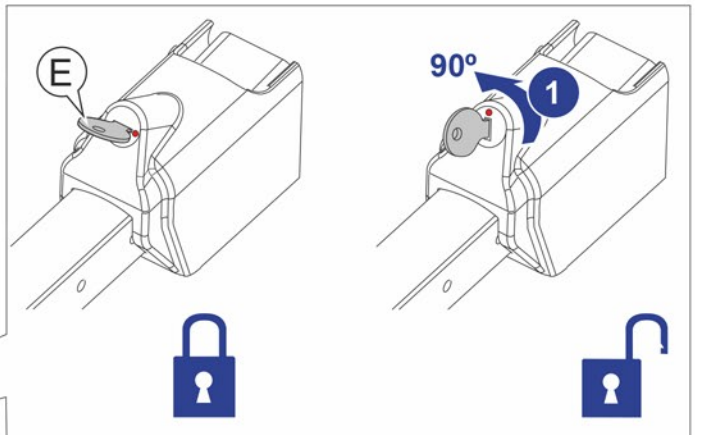
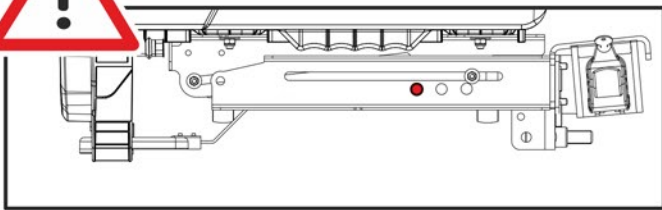

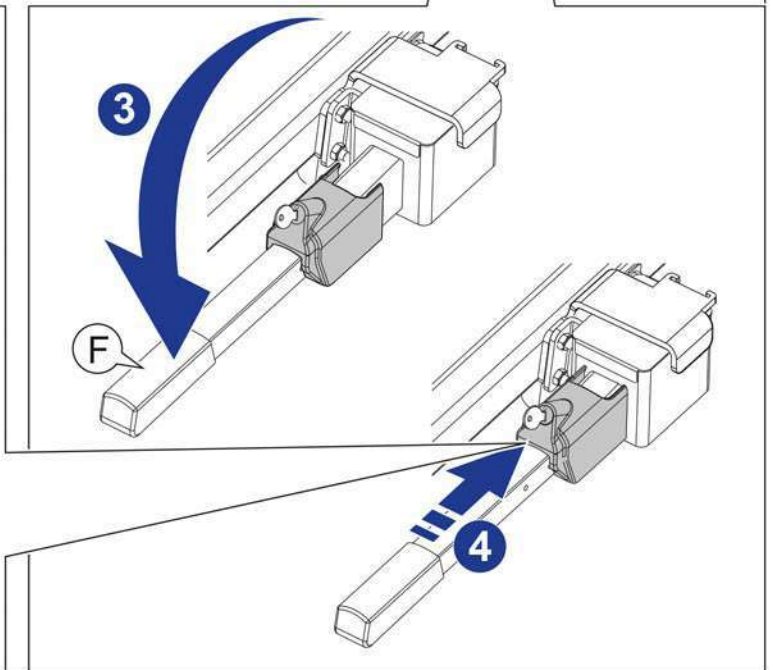
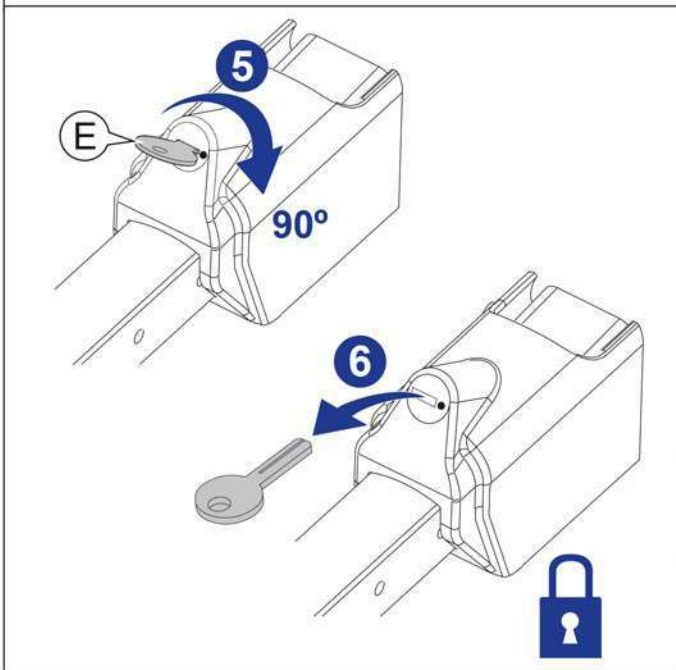
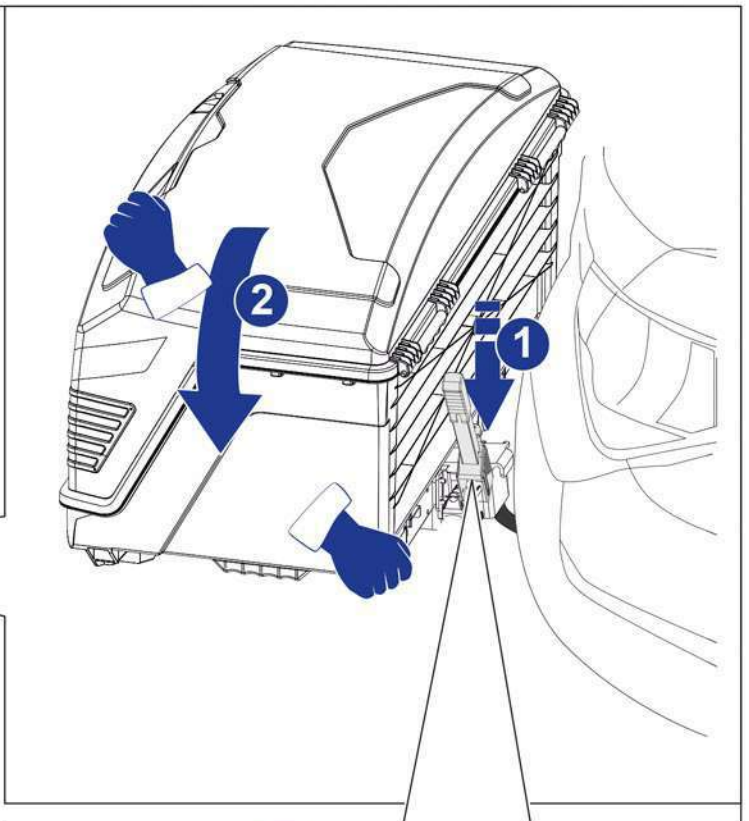
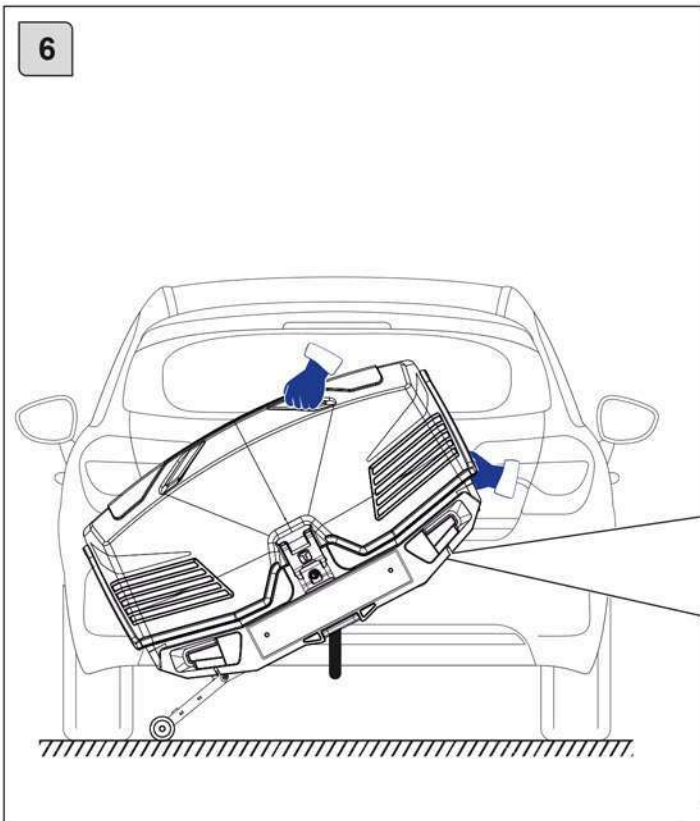
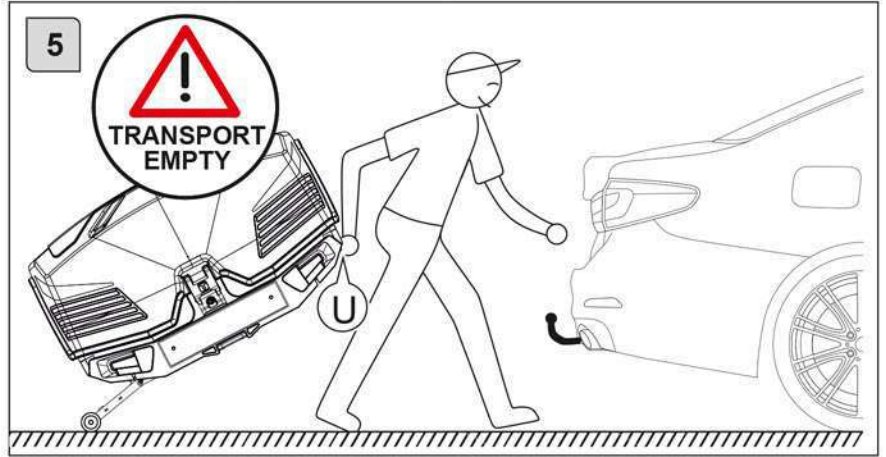
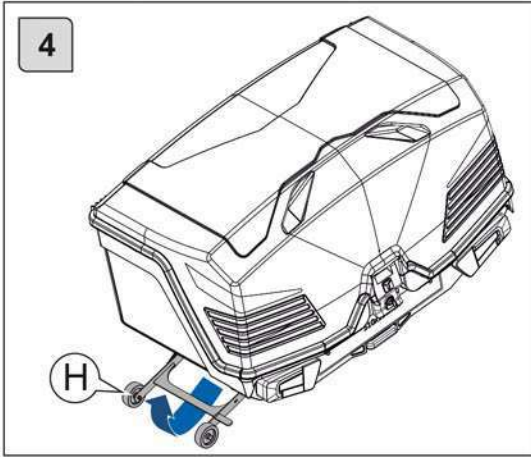

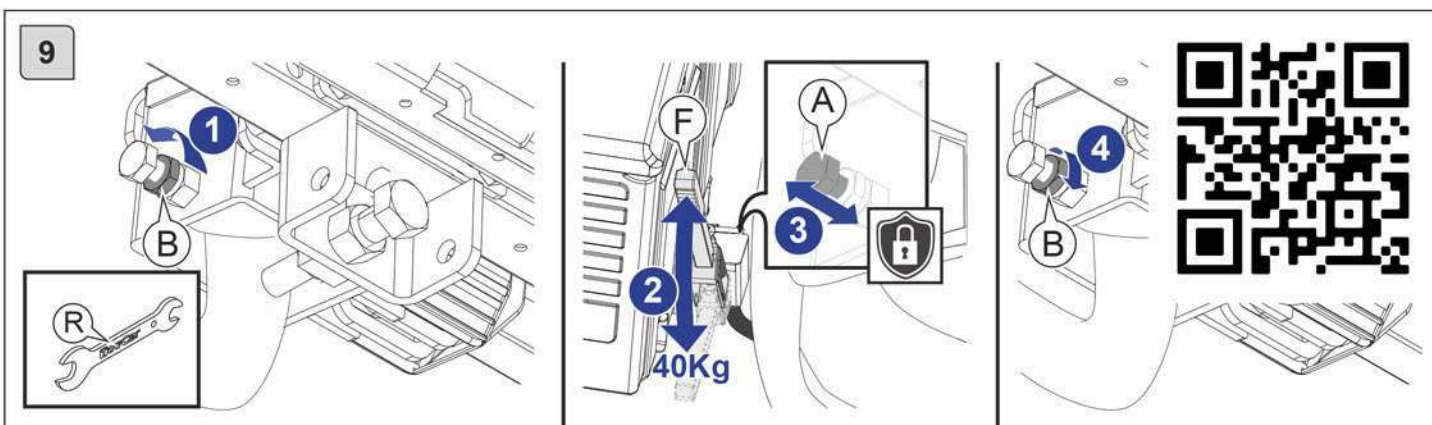
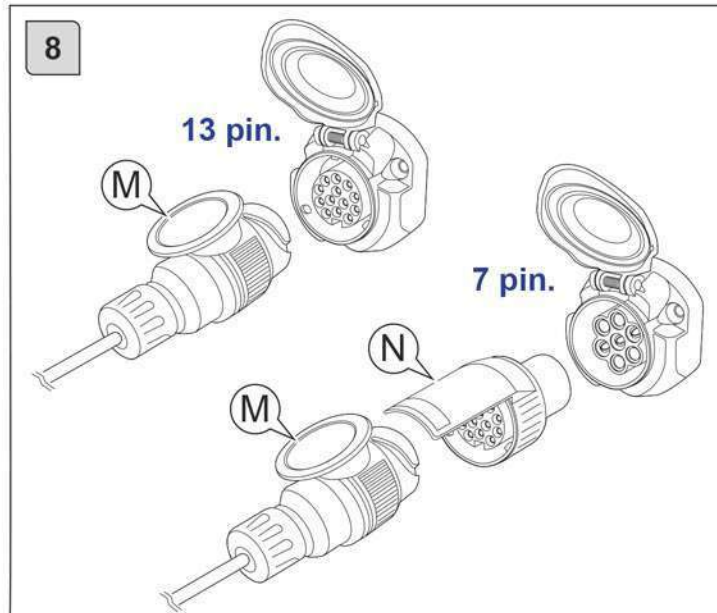
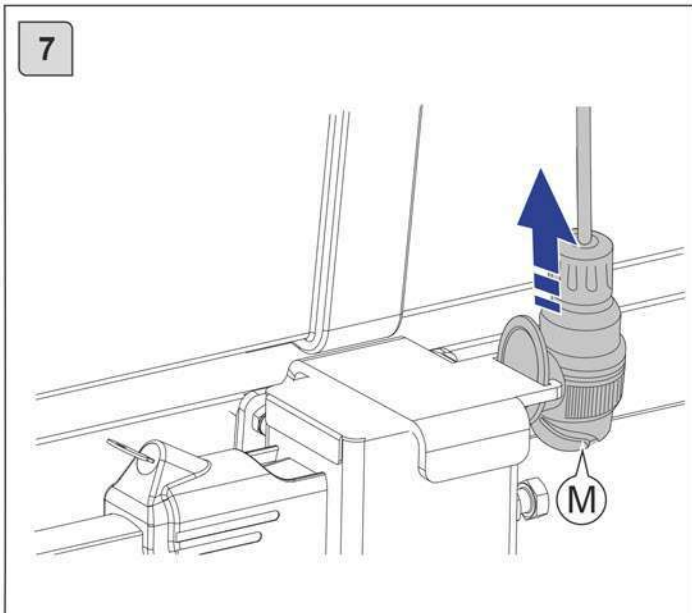

- CZ** Seřízení na kulovém čepu: Povolte pojistnou matici (B), dotáhněte šroub (A), dokud se celý systém nemůže otáčet (v případě, že není možné spustit páku ruční silou, šroub trochu povolte), musí být nastavena tak, aby bylo zapotřebí asi 40 kg ruční síly. Po dosažení požadovaného nastavení utáhněte pojistnou matici (B). Tuto operaci je třeba opakovat pokaždé, když zaznamenáte snížení odporu.
- DK** Hovedjustering: Løsn låsemøtrikken (B), stram skruen (A), indtil hovedet ikke kan dreje (hvis det ikke er muligt at sænke håndtaget med håndkraft, skal skruen løsnes lidt), det skal justeres på en sådan måde, at der er brug for ca. 40 kg håndkraft. Når en god justering er opnået, strammes låsemøtrikken (B). Denne operation skal gentages, hver gang du bemærker et fald i modstanden.
- DE** Einstellung der Kupplungskugel: Kontermutter (B) lockern, Schraube (A) anziehen, bis sich die Kupplungskugel nicht mehr drehen lässt (wenn der Hebel nicht mit der Hand abgesenkt werden kann, Schraube etwas lockern). So einstellen, dass rund 40 kg Kraft mit der Hand notwendig sind. Sobald die richtige Einstellung erreicht ist, Kontermutter (B) anziehen. Dieser Vorgang muss immer dann wiederholt werden, wenn der Widerstand sinkt.
- FI** Kiinnityspesän asennus. Löysää lukkomutteri (B) ja kiristä ruuvi (A), kunnes kiinnityspesä ei pääse pyörimään (jos vipua ei ole mahdollista laskea käsivoimin, niin löysää hieman ruuvia). Kiristykseen tarvitaan kuitenkin noin 40 kg käsivoimaa. Kun istuvuus on saatu asetettua, kiristetään lukkomutteri (B). Tämä toimenpide on toistettava aina, kun havaitset kiristyksen löystyvän.
- NO** Justering av clutchkulen: Løsne låsemutteren (B), stram skruen (A) til clutchkulen ikke kan dreies (hvis spaken ikke kan senkes for hånd, løsner du skruen litt). Juster slik at det kreves ca. 40 kg kraft for hånd. Stram låsemutteren (B) så snart riktig innstilling er oppnådd. Denne prosessen må gjentas hver gang motstanden avtar.
- PL** Regulacja głowicy: Poluzować nakrętkę blokującą (B), dokręcić śrubę (A) do momentu, gdy głowica nie będzie mogła się obracać (w przypadku, gdy nie jest możliwe opuszczenie dźwigni siłą rąk, należy nieco poluzować śrubę). Po uzyskaniu dobrej regulacji należy dokręcić nakrętkę zabezpieczającą (B). Czynność tę należy powtarzać za każdym razem, gdy zauważy się spadek oporu.
- SE** Huvudjustering: Lossa låsmuttern (B), dra åt skruven (A) tills huvudet inte kan rotera (om det inte går att sänka spaken med handkraft, lossa skruven lite), det måste justeras på ett sådant sätt att det krävs ca 40 kg handkraft. När en bra justering har uppnåtts, dra åt låsmuttern (B). Denna operation bör upprepas varje gång du märker att motståndet minskar.

10

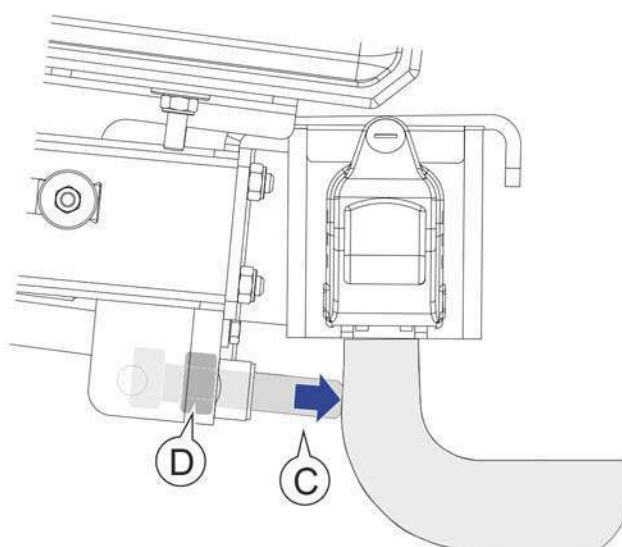
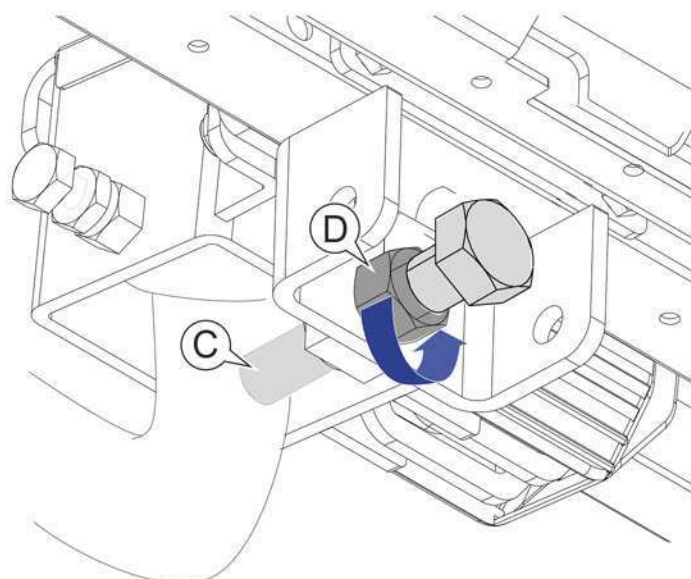
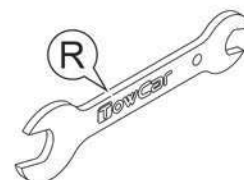
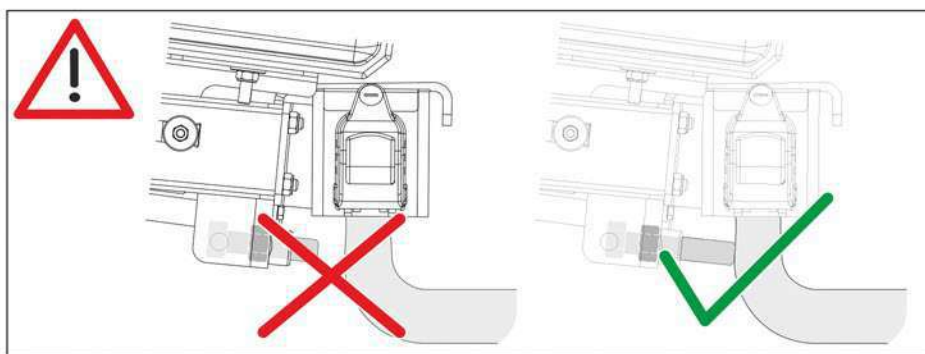

- CZ** Nastavení protiskluzového systému: Povolte pojistnou matici (D) a otáčejte šroubem (C), dokud se nedotkne krku spojovací koule. Znovu utáhněte pojistnou matici (D). Tuto operaci provádějte pouze při první montáži tažného boxu na vozidlo nebo v případě montáže na jiné než naše vozidlo.
- DK** Justering af krængningsstabilisatoren: Løsn låsemøtrikken (D), og drej skruen (C), indtil den kommer i kontakt med halsen på koblingskuglen. Spænd låsemøtrikken (D) igen. Denne handling bør kun udføres første gang, bugseringsboksen monteres på køretøjet, eller hvis den monteres på et andet køretøj end vores eget.
- DE** Einstellung des Stabilisierungssystems: Kontermutter (D) lockern und Schraube (C) drehen, bis sie mit dem Hals der Kupplungskugel in Berührung kommt. Kontermutter (D) wieder anziehen. Dieser Vorgang muss nur beim ersten Anbringen der TowBox am Fahrzeug oder beim Anbringen an einem anderen Fahrzeug als dem eigenen erfolgen.
- FI** Heilumisenestojärjestelmän säätö: Löysää lukkomutteria (D) ja kiristä pulttia (C), kunnes se koskettaa vetokoukun kuulaosan kaulaa. Kiristä lukkomutteri riittävästi (D). Tämä toimenpide tulee tehdä vain kerran, kun kuljetuslaatikko asennetaan ajoneuvokohtaiseen vetokoukkuun. Mikäli kuljetuslaatikko siirretään toiseen vetokoukkuun / ajoneuvoon, on tämä säätö tarkastettava ja tehtävä uudelleen kyseisen vetokoukun kuulaosalle sopivaksi.
- NO** Justering av stabiliseringssystemet: Løsne låsemutteren (D) og drei skruen (C) til den kommer i kontakt med halsen på koblingskulen. Stram låsemutteren (D) igjen. Denne prosedyren må bare utføres når du fester TowBox til kjøretøyet for første gang eller når du fester den til et annet kjøretøy enn ditt eget.
- PL** Regulacja systemu antypoślizgowego: Poluzować nakrętkę zabezpieczającą (D) i obrócić śrubę (C), aż zetknie się z szyjką zaczepu kulowego. Ponownie dokręcić nakrętkę zabezpieczającą (D). Tę czynność należy wykonać tylko przy pierwszym montażu bagażnika TowBox w pojeździe lub jeśli jest on montowany w pojeździe innym niż nasz.
- SE** Justering av krängningshämaren: Lossa låsmuttern (D) och vrid skruven (C) tills den kommer i kontakt med kopplingskulans hals. Dra åt låsmuttern (D) igen. Denna åtgärd bör endast utföras första gången bogseringsboxen monteras på fordonet eller om den monteras på ett nytt fordon.

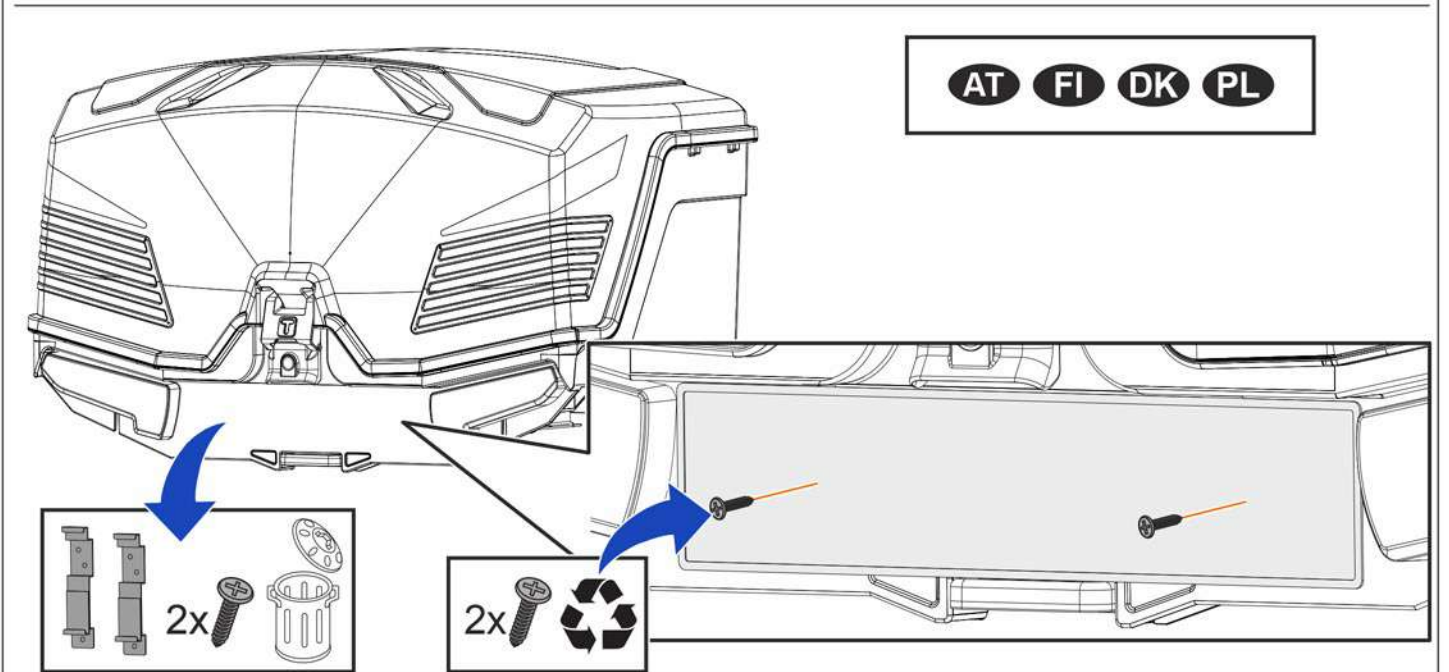
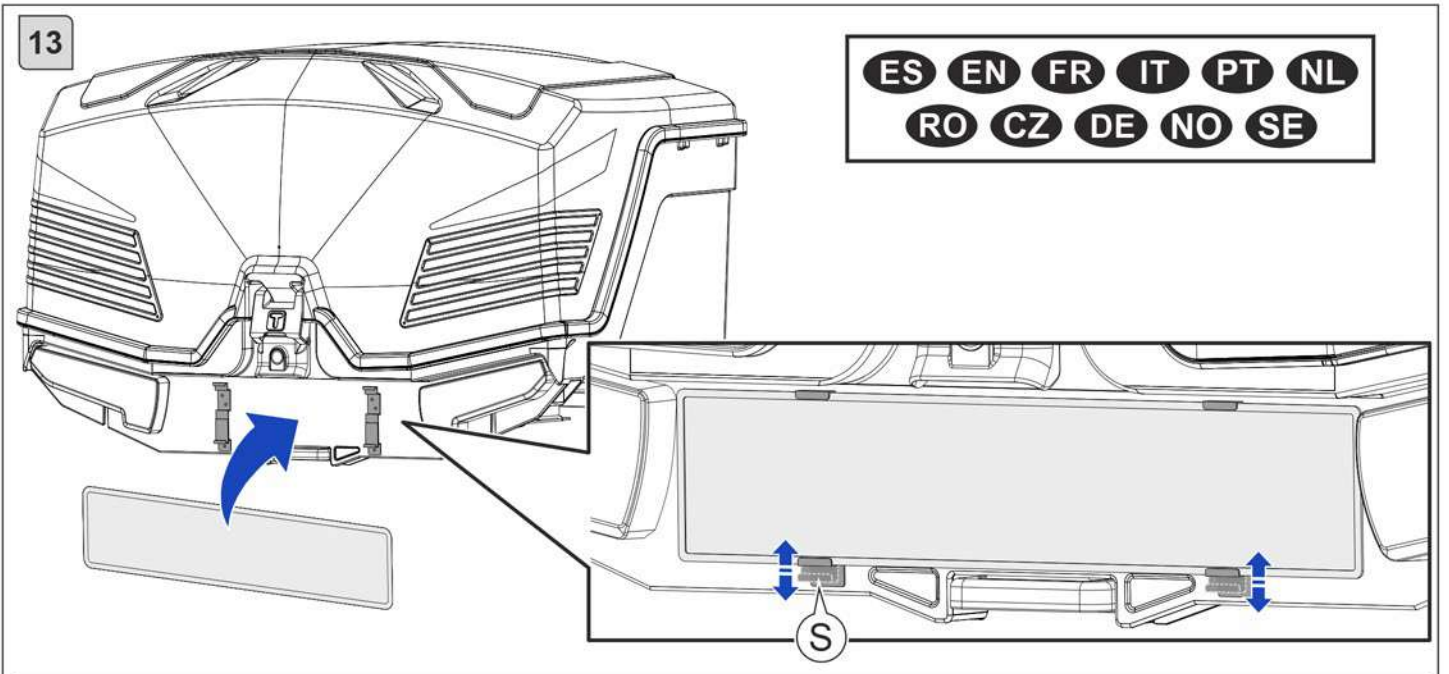
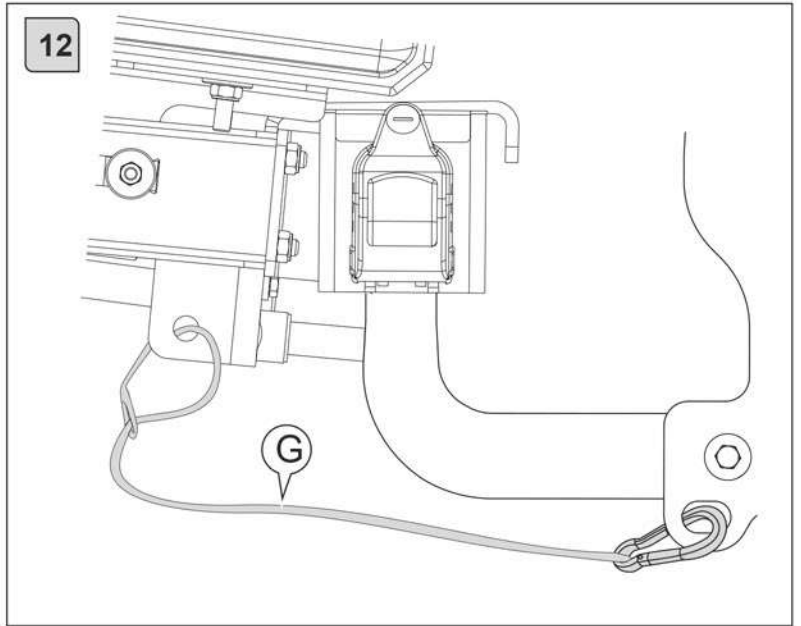
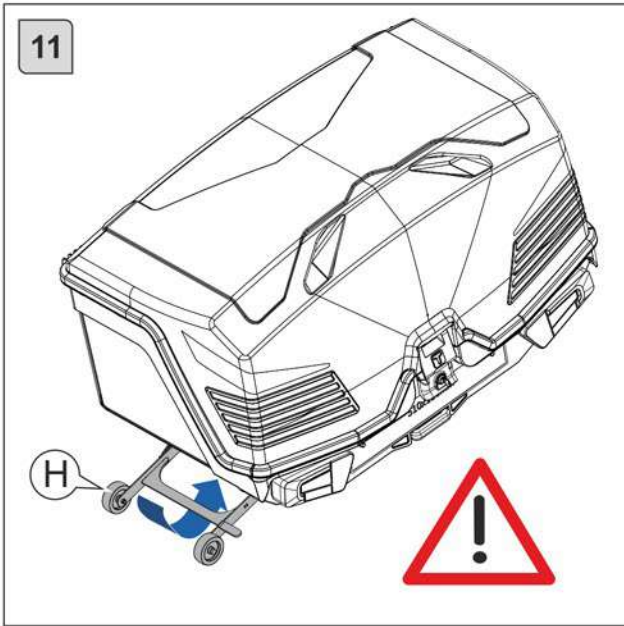

14

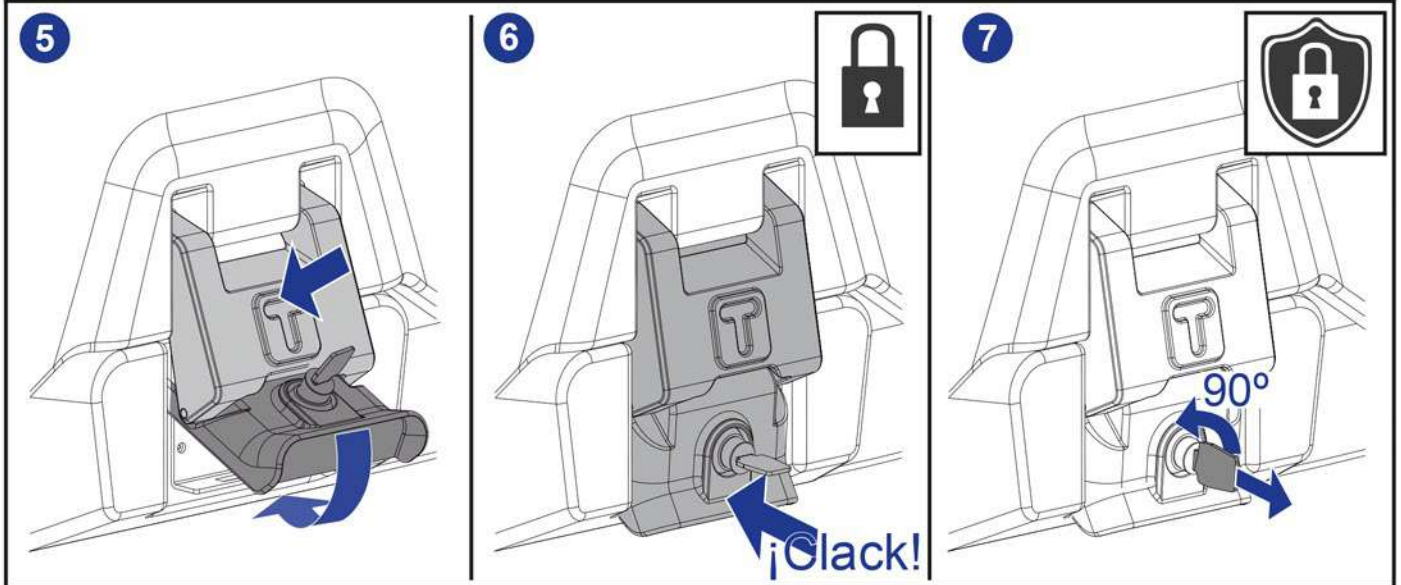
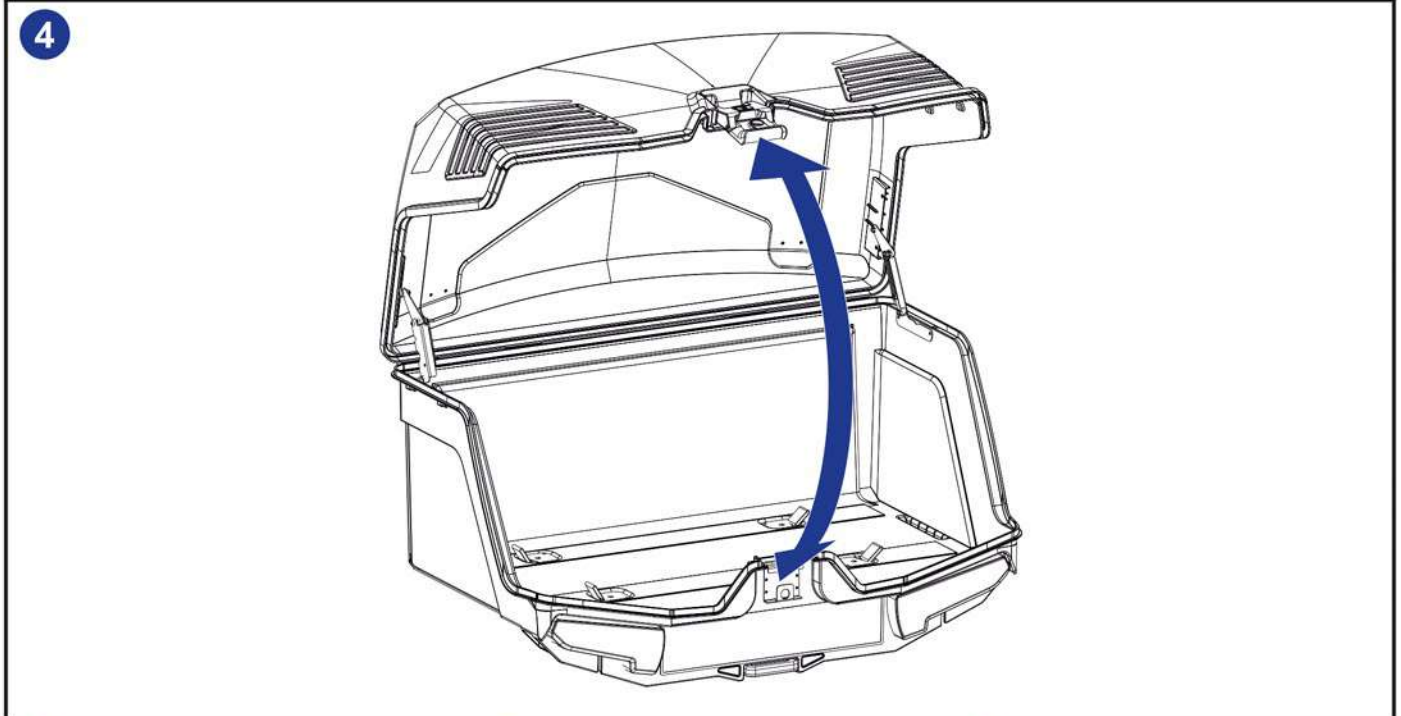
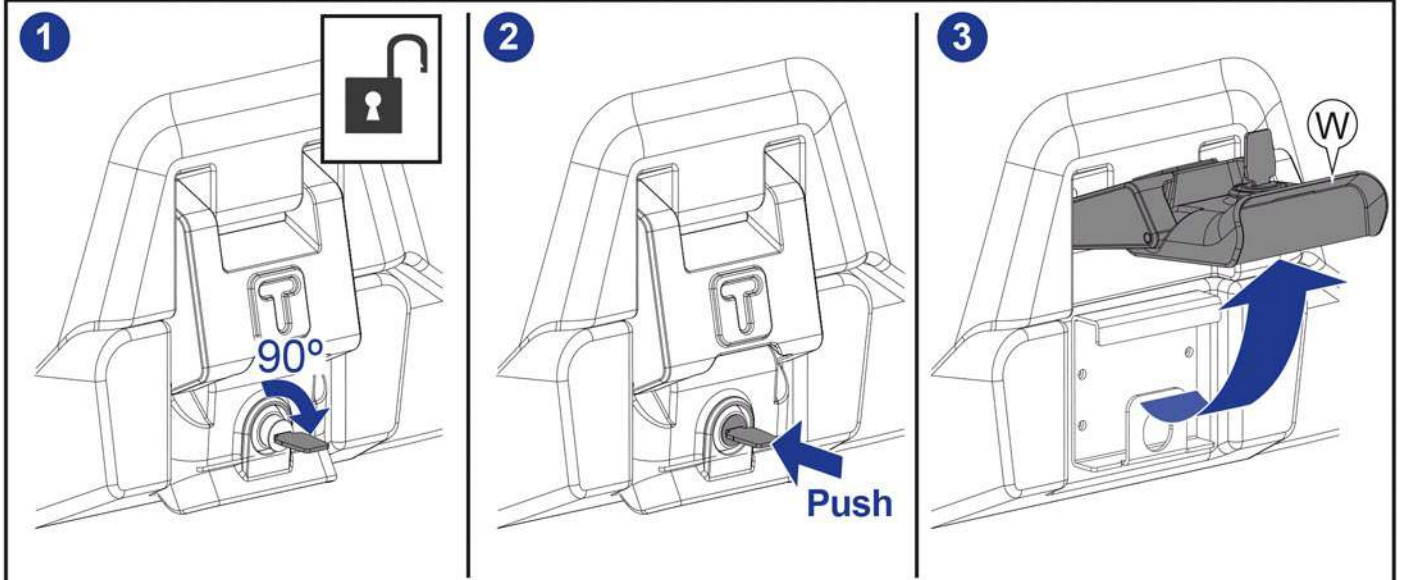

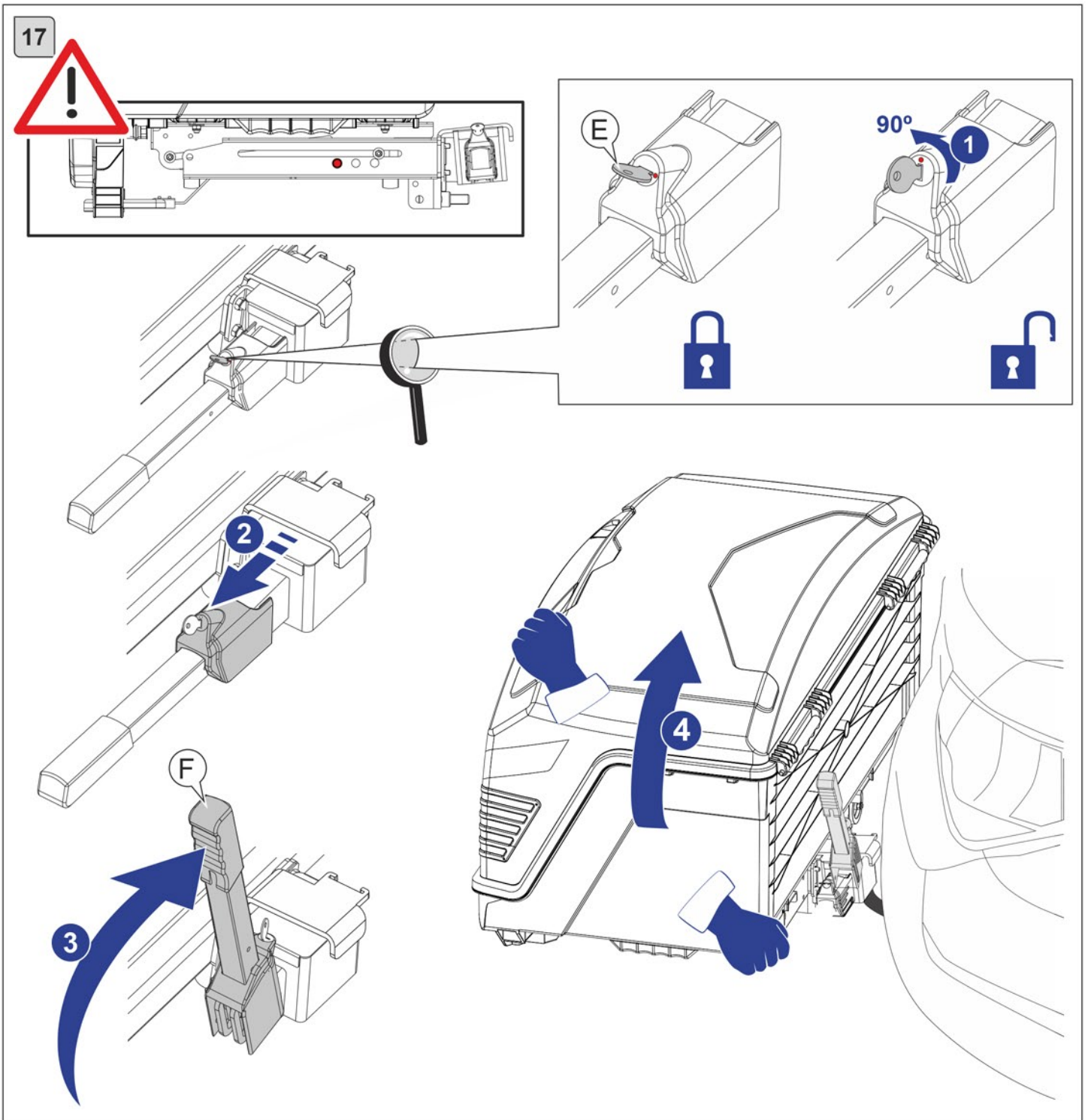
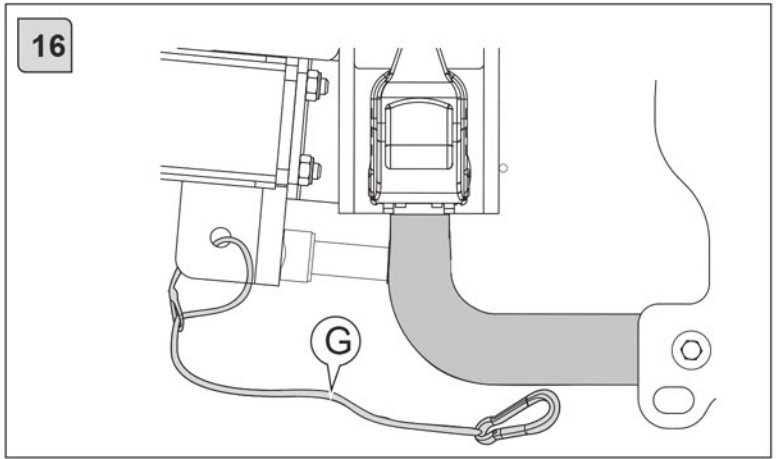
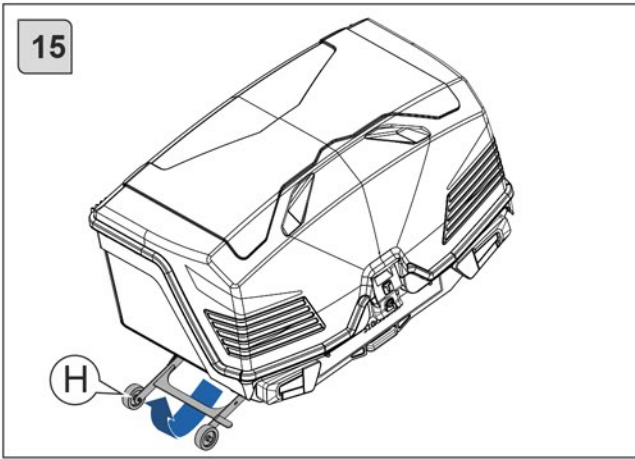

18

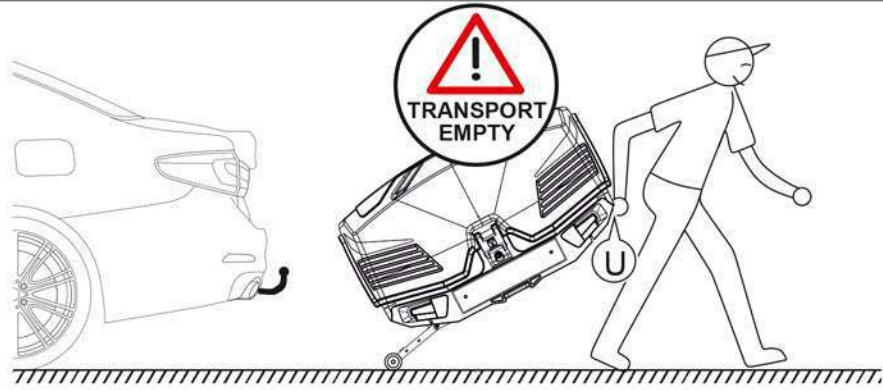

19

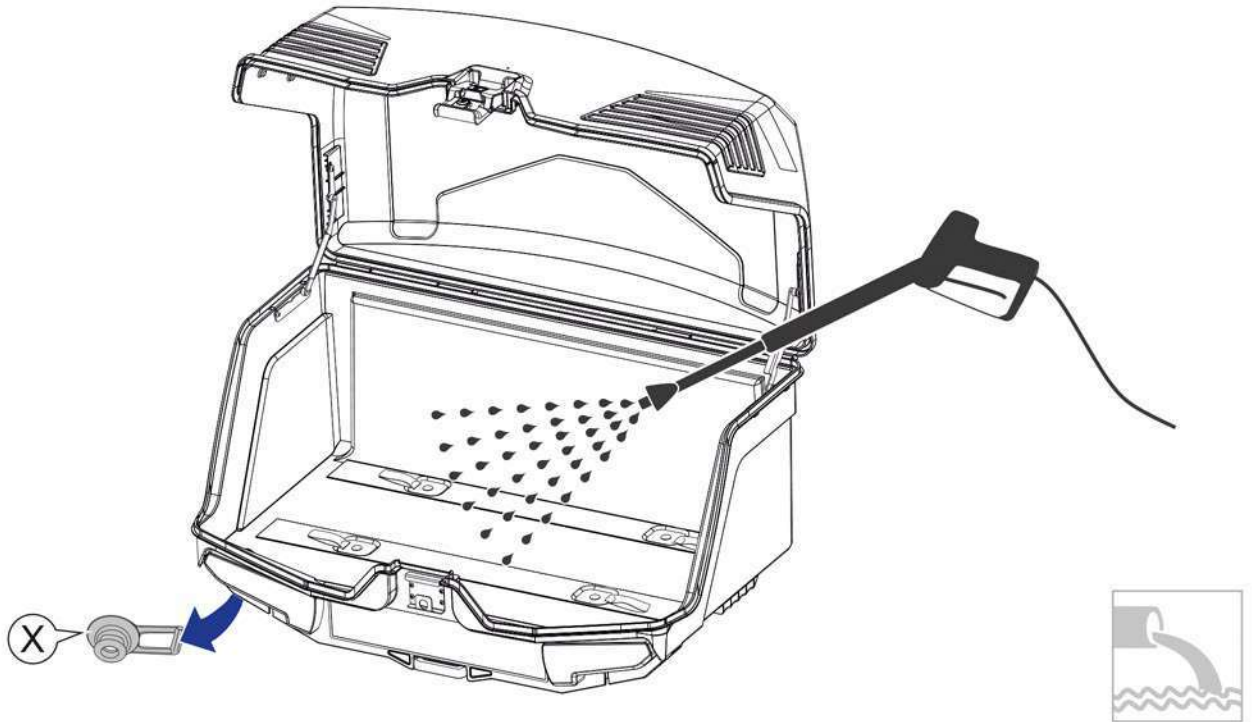

20

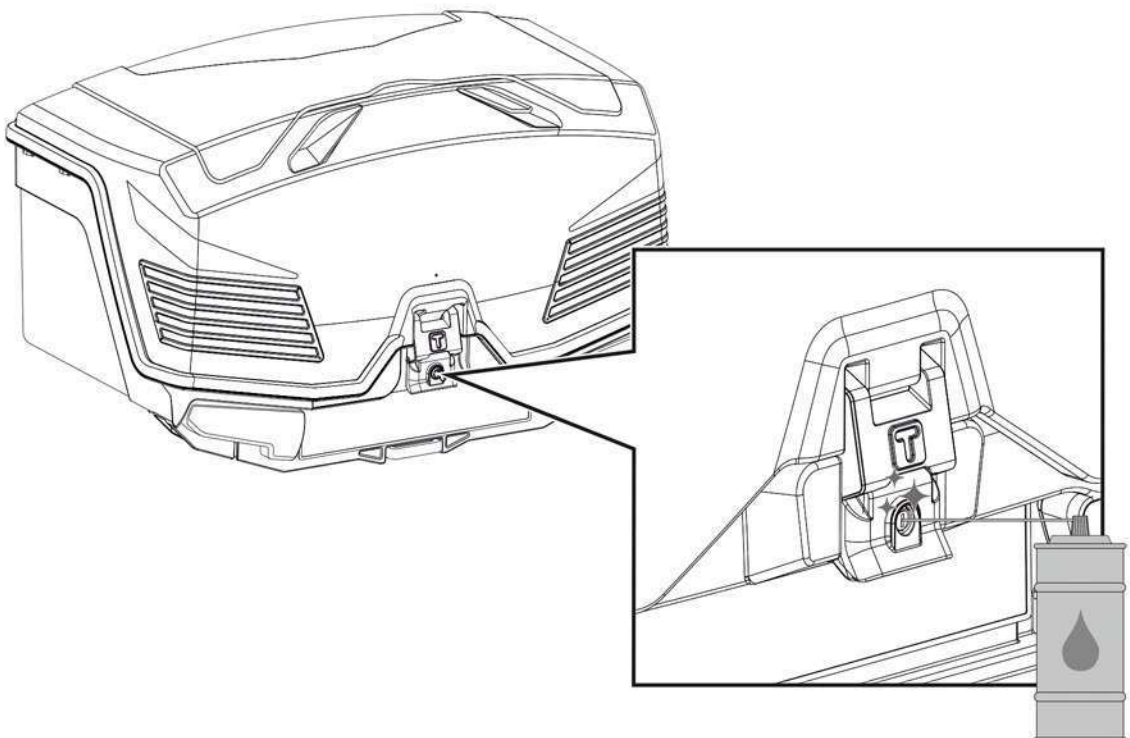

Obecná charakteristika

Děkujeme, že jste si zakoupili produkt TowCar

TowBox je produkt vyrobený a navržený společností Enganches y Remolques Aragón SL.

Bezpečnostní pokyny

Pečlivě si přečtěte tuto uživatelskou příručku a uschovejte ji na bezpečném místě. Za správnou montáž zařízení, za jeho udržování v bezvadném stavu a za správné připevnění ke spojovací kouli odpovídá výhradně řidič. Tato doporučení nejsou limitující a nezabývají vás povinností dodržovat elementární pravidla opatrnosti a zdravého rozumu. V případě jakékoli anomálie se před jakýmkoli použitím obraťte na svého prodejce.

Pro výpočet maximální hmotnosti přepravovaných zavazadel je třeba od maximálního svislého zatížení uvedeného v návodu k obsluze vozidla a v dokumentaci k tažnému zařízení odečíst čistou hmotnost samotného tažného boxu (28,5 kg). Jinými slovy, pokud je maximální svislé zatížení vozidla 75 kg a maximální svislé zatížení uvedené na tažném zařízení 80 kg, je třeba použít nižší z obou hodnot: 75 kg.

TowBox je navržen pro užitečné zatížení 58 kg.

Maximální hmotnost přepravovaného zavazadla je dána vzorcem: $75 - 28,5 = 46,5$ kg.

Pozor! Užitečné zatížení (maximální hmotnost nákladu) nesmí v žádném případě překročit 58 kg.

Zámek víka musí být za jízdy vždy uzamčen klíčem. Obrázek 14.

Za jízdy, musí být uzamykací systém hlavy v poloze "zavřeno" a klíč "E" musí být vyjmut ze zámku, jak je uvedeno na obr. 6.

Před jízdou zkontrolujte, zda světla správně fungují. Poznávací značka a světla musí být vždy viditelné.

Dbejte na to, aby byl zachován dostatečný prostor mezi TowBoxem a výfukem vozidla, aby nedošlo k poškození vlivem působení vysokých teplot výfukových plynů.

Zkontrolujte, zda se žádné kovové části zařízení nedostanou do kontaktu s karoserií, aby nedošlo k jejímu poškození.

Z důvodu bezpečnosti ostatních účastníků silničního provozu (chodců, cyklistů, motocyklistů atd.) se doporučuje po použití TowBox demontovat.

Po každém mytí TowBoxu namažte zámky, zajišťovací tyče a rám.

TowBox a jeho součásti nejsou vzduchotěsné. Pokud to klimatické podmínky vyžadují, musí být zboží chráněno.

Je zakázáno přepravovat TowBox ručně se zátěží uvnitř, musí být zcela prázdný. Viz body 5 a 18.

Právní předpisy

Španělské předpisy pro silniční provoz stanoví, že u všech vozidel, která nejsou určena výhradně k přepravě, smí náklad vyčnívat z podlahy vozidla v zadní části pouze 15 % celkové délky vozidla.

Ve vozidlech používaných výhradně k přepravě může náklad vyčnívat do stran podlahy vozidla a v takovém případě musí být označen v souladu s článkem 15 královské vyhlášky 667/2015. Rfas k zákonu 6/2014.

V každém případě musí být na vozidle umístěn schválený štítek s označením V20.

Doporučení pro řidiče

Při každé jízdě před odjezdem a pravidelně během jízdy zkontrolujte, zda je TowBox správně zajištěn.

Pozor! Přidání tažného boxu má významný vliv na chování vozidla (zatačení, boční vítr, couvání, průjezd zatáčkou atd.). Vozidlo je delší. Tuto skutečnost je třeba brát v úvahu při manévrování.

Je nezbytné přizpůsobit rychlost jízdy novým podmínkám zatížení, zejména pokud jedete po hrbolatém, nezpevněném terénu nebo přes výtluky, kde se doporučuje snížit rychlost na 15 km/h.

Maximální doporučená rychlost 130 km/h. Nezapomeňte nepřekračovat rychlostní limity na jednotlivých silnicích.

Záruka

Jakékoli úpravy, transformace nebo změny jakékoli součásti výrobku jsou zakázány. Jakékoli nedodržení bude mít za následek okamžité zrušení záruky na výrobek.

Společnost Enganches y Remolques Aragón, S.L. poskytuje na své výrobky záruku po dobu tří let od data dodání, která je omezena na výměnu vadného zboží a v žádném případě se nevztahuje na následné škody.

Společnost Enganches y Remolques Aragón S.L. neodpovídá za škody způsobené špatnou montáží, neodborným používáním, nadměrným zatížením nebo poruchami způsobenými vnějšími vlivy (nárazy, nehody atd.). Důrazně doporučujeme přečíst si a dodržovat montážní návod.

Generelle egenskaber

Tak, fordi du har købt et TowCar-produkt.
TowBox er et produkt, der er fremstillet og designet af Enganches y Remolques Aragón SL.

Sikkerhedsinstruktioner

Læs denne brugervejledning omhyggeligt, og opbevar den på et sikkert sted. Føreren er eneansvarlig for korrekt installation af enheden, for at holde den i perfekt stand og for at sikre, at den er korrekt fastgjort til koblingskuglen. Disse anbefalinger er ikke begrænsede og fritager dig ikke for at overholde de elementære regler om forsigtighed og sund fornuft. I tilfælde af uregelmæssigheder skal du kontakte din forhandler før brug.

For at beregne den maksimale vægt af bagage, der kan transporteres, skal nettovægten af selve TowBoxen (28,5 kg) trækkes fra den maksimale lodrette belastning, der er angivet i køretøjets brugervejledning og anhængertrækkets dokumentation. Med andre ord, hvis køretøjets maksimale lodrette belastning er 75 kg, og den maksimale lodrette belastning, der er angivet på anhængertrækket, er 80 kg, skal den laveste af de to værdier anvendes: 75 kg.

TowBox er designet til en nyttelast på 58 kg.

Den maksimale vægt af bagage, der kan medbringes, er givet ved operationen: $75 - 28,5 = 46,5$ kg.

Vær opmærksom! Nyttelasten (maksimal bagagevægt) må under ingen omstændigheder overstige 58 kg

Forankringsanordningen skal altid være låst med nøglen under kørsel. Figur 14.

Hovedlåsesystemet skal være i "lukket" position, og nøglen "E" skal være taget ud af låsen for at kunne cirkulere, som vist i vignet 6.

Før du kører af sted, skal du kontrollere, at lygterne fungerer korrekt. Nummerpladen og lygterne skal altid være synlige.

Sørg for, at når TowBoxen er monteret, er der tilstrækkelig afstand til enheden for at undgå skader forårsaget af udsættelse for udstødningsskader med høj temperatur.

Sørg for, at ingen af enhedens metaldele kommer i kontakt med karrosseriet for at undgå at beskadige det.

Det anbefales at fjerne TowBoxen efter brug af hensyn til andre trafikanters sikkerhed (fodgængere, cyklister, motorcyklister osv.).

Smør låsene, låsestængerne og rammen efter hver vask af TowBox.

Bugseringskassen og dens komponenter er ikke lufttætte. Hvis den klimatiske situation kræver det, skal varerne beskyttes.

Det er forbudt at transportere TowBoxen manuelt med vægt i, den skal være helt tom. Se punkt 5 og 18.

Juridiske bestemmelser

Ifølge de spanske færdselsregler må lasten i et køretøj, der ikke udelukkende er beregnet til transport, kun stikke 15 % af køretøjets samlede længde ud fra køretøjets gulv bagtil.

I køretøjer, der udelukkende anvendes til transport, kan lasten stikke ud til siderne af køretøjets gulv, og i så fald skal den mærkes i overensstemmelse med artikel 15 i kongeligt dekret 667/2015. Rfas til lov 6/2014. Under alle omstændigheder skal der anbringes en godkendt V20-mærkningsplade.

Anbefalinger til kørsel

Kontroller før hver tur og med jævne mellemrum undervejs, at TowBoxen er korrekt monteret.

Vær opmærksom på dette! Tilføjelsen af en TowBox har en betydelig effekt på køretøjets opførsel (sving, sidevind, bakning, snævre sving osv.). Køretøjet er længere. Det skal der tages højde for ved manøvrering.

Det er vigtigt at tilpasse hastigheden til de nye belastningsforhold, især hvis du kører over ujævnt, asfalteret terræn eller et fartbump, hvor det anbefales at sænke hastigheden til 15 km/t.

Anbefalet maksimal hastighed 130 km/t. Husk ikke at overskride hastighedsgrænsen på den enkelte vej.

Garanti

Enhver modifikation, transformation eller ændring af nogen del af produktet er forbudt. Enhver overtrædelse vil resultere i øjeblikkelig annullering af produktgarantien.

Enganches y Remolques Aragón, S.L. tilbyder en garanti for sine produkter i en periode på tre år fra leveringsdatoen, der er begrænset til udskiftning af den defekte vare og under ingen omstændigheder vil den blive udvidet til følgeskader.

Enganches y Remolques Aragón S.L. er ikke ansvarlig for skader forårsaget af dårlig montering, uforsigtig brug, for stor belastning eller nedbrud forårsaget af eksterne faktorer (slag, ulykker osv.). Vi anbefaler på det kraftigste at læse og anvende monteringsvejledningen.

Allgemeine Eigenschaften

Wir bedanken uns für den Erwerb eines TowCar Produkts.

TowBox ist ein von Enganches y Remolques Aragón hergestelltes und konstruiertes Produkt.

Sicherheitshinweise

Lesen Sie Anwenderhandbuch bitte aufmerksam durch und bewahren Sie es auf. Der Fahrer ist allein für die richtige Anbringung der Vorrichtung, ihren Erhalt in perfektem Zustand und die ordnungsgemäße Befestigung der Kupplungskugel verantwortlich. Diese Empfehlungen sind nicht ausschließlich und stellen Sie nicht davon frei, die Grundregeln der Vorsicht und des gesunden Menschenverstandes einzuhalten. Im Falle von Unregelmäßigkeiten muss der Händler vor einem Einsatz kontaktiert werden. Für die Berechnung der Höchstlast des transportierbaren Gepäcks muss das Nettogewicht der TowBox (28,5 kg) von der im Anwenderhandbuch des Fahrzeugs und in den Unterlagen der Anhängerkupplung angegebenen maximalen Vertikalhöchstlast abgezogen werden. D. h., wenn die Vertikalhöchstlast des Fahrzeugs 75 kg und die der Anhängerkupplung 80 kg beträgt, gilt der Niedrigste der beiden Werte: 75 kg.

Die TowBox ist für 58 kg Nutzlast ausgestattet.

Das Höchstgewicht des transportierbaren Gepäcks ergibt sich aus folgender Rechnung: $75 - 28,5 = 46,5$ kg.

Achtung! Die Nutzlast (maximales Gepäckgewicht) darf nie höher als 58 kg sein.

Die Befestigungsvorrichtung muss während der Fahrt immer mit dem Schlüssel abgeschlossen sein. Abbildung 14.

Um fahren zu können, muss das Verschlussystem der Kupplungskugel auf „geschlossen“ stehen und der Schlüssel „E“ vom Schloss abgezogen sein. Siehe Angabe auf Abbildung 6.

Vor der Fahrt muss der ordnungsgemäße Betrieb der Leuchten geprüft werden. Das Autokennzeichen und die Leuchten müssen immer sichtbar sein.

Es muss sichergestellt werden, dass die Baugruppe nach dem Einbau der TowBox weit genug vom Auspuff entfernt ist, um Schäden durch die heißen Abgase aus dem Auspuff zu vermeiden.

Um Schäden an der Karosserie zu vermeiden, muss geprüft werden, dass kein Metallteil der Vorrichtung mit der Karosserie in Berührung kommt.

Nach dem Gebrauch wird empfohlen, die TowBox aus Sicherheitsgründen für die restlichen Verkehrsteilnehmer (Fußgänger, Radfahrer, Motorradfahrer usw.) zu entfernen.

Schlösser, Sperrstäbe und Rahmen nach jedem Waschen der TowBox schmieren.

Die TowBox und Ihre Bauteile sind nicht dicht. Wenn die Wetterlage es erfordert, muss die Ware geschützt werden.

Die TowBox darf nicht per Hand transportiert werden, wenn sich Gewicht darin befindet. Sie muss dafür vollständig leer sein.

Siehe Abbildungen 5 und 18.

Gesetzliche Vorschriften

Die spanische Straßenverkehrsordnung gibt vor, dass die Ladung am Heck bei allen nicht ausschließlich für den Transport bestimmten Fahrzeugen nur 15 % ihrer Fahrzeuglänge über den gesamten Fahrzeuggrundriss hinausragen darf. Bei Fahrzeugen, die exklusiv für den Transport bestimmt sind, darf die Ladung über die Seiten des Fahrzeuggrundrisses hinausragen. In diesem Fall muss sie laut Vorgaben im Artikel 15 des Königlichen Erlasses 667/2015 gekennzeichnet werden. Verweise auf Gesetz 6/2014.

Es muss auf alle Fälle ein zugelassenes V20-Schild angebracht werden.

Empfehlungen für das Fahren

Bei jeder Fahrt bitte vor der Abfahrt und danach regelmäßig während der Fahrt die ordnungsgemäße Befestigung der TowBox prüfen.

Achtung! Der Anbau einer TowBox beeinträchtigt das Fahrzeugverhalten (Kurven, Seitenwind, Rückwärtsgang, enge Kurven usw.) wesentlich. Das Fahrzeug ist länger. Das muss beim manövrieren berücksichtigt werden.

Die Geschwindigkeit muss unbedingt an die neuen Ladungsbedingungen angepasst werden, insbesondere beim Fahren über nicht asphaltiertes Gelände, Schlaglöcher - Empfohlene Höchstgeschwindigkeit 130 km/h. Überschreiten Sie bitte nicht die Geschwindigkeitsbegrenzungen der einzelnen Verkehrswege oder Bremsschwellen, wo empfohlen wird, die Geschwindigkeit auf 15 km/h zu senken.

Garantie

Alle Änderungen, Umwandlungen oder Abänderungen eines beliebigen Produktbauteils sind verboten. Alle Verletzungen dieser Vorgaben führen zur sofortigen Aufhebung der Produktgarantie.

Enganches y Remolques Aragón, S.L. bietet für seine Produkte drei Jahre Garantie ab Lieferdatum. Sie ist auf den Ersatz der fehlerhaften Ware begrenzt und umfasst auf keinen Fall Folgeschäden.

Enganches y Remolques Aragón S.L. haftet nicht für Schäden oder Störungen, die durch fehlerhaften Einbau, fahrlässigen Einsatz, übermäßige Beladung oder aufgrund externer Einwirkungen (Schläge, Unfälle usw.) verursacht sind. Wir empfehlen eindringlich, die Einbauanweisungen zu lesen und anzuwenden.

Yleiset ominaisuudet

Kiitos, että olet ostanut TowCar-tuotteen

TowBox on Enganches y Remolques Aragón SL:n valmistama ja suunnittelema tuote.

Turvallisuusohjeet

Lue tämä käyttöohje huolellisesti ja säilytä se tulevaa käyttöä varten. Käyttäjä on yksin vastuussa laitteen oikeasta asentamisesta, sen kunnossa pitämisestä ja sen varmistamisesta, että se on kiinnitetty kunnolla vetokoukun kuulaosaan. Nämä suositukset eivät rajoita eivätkä vapauta sinua noudattamasta varovaisuuden ja terveen järjen perussääntöjä. Jos havaitset poikkeamia, ota yhteyttä jälleenmyyjään ennen käyttöä.

Kuljetettavien matkatavaroiden enimmäispainon laskemiseksi itse kuljetuslaatikon nettopaino (28,5 kg) on vähennettävä ajoneuvon käyttöoppaassa ja vetokoukun asiakirjoissa ilmoitetusta enimmäispystykuormasta. Toisin sanoen, jos ajoneuvon suurin pystysuora kuormitus on 75 kg ja vetokoukussa ilmoitettu suurin pystysuora kuormitus on 80 kg, on käytettävä pienempää näistä kahdesta arvosta: 75 kg.

TowBox on suunniteltu 58 kg:n hyötykuormalle.

Kuljetettavien matkatavaroiden enimmäispaino saadaan laskemalla: $75 - 28,5 = 46,5$ kg.

Huomio! Hyötykuorma (matkatavaroiden enimmäispaino) ei saa missään tapauksessa ylittää 58 kg.

Kiinnitysjärjestelmä on aina lukittava avaimella ajon aikana. Kuva 14.

Käytön edellytyksenä on, että kuljetuslaatikon lukitusjärjestelmä on "kiinni"-asennossa ja avain (E) on vedetty ulos lukkopesästä (katso kuva 6).

Tarkista ennen kuljetusta, että valot toimivat oikein. Rekisterikilven ja valojen on aina oltava näkyvissä.

Varmista, kun TowBox kuljetuslaatikko on asennettu, että telineen ja ajoneuvon väliin jää riittävästi tilaa, jotta voidaan välttää pakoputken ja tämän kaasujen korkeanlämpötilan aiheuttama fyysinen tai materiaalivahinko.

Tarkista, etteivät laitteen metalliosat pääse kosketuksiin korin kanssa, jotta se ei vahingoitu.

On suositeltavaa poistaa turvallisuusyistä kuljetuslaatikko käytön jälkeen muiden tienkäyttäjien (jalankulkijoiden, pyöräilijöiden, moottoripyöräilijöiden jne.)

Voitele Towboxin lukot ja mekanismit jokaisen pesun jälkeen.

Hinauslaatikko ja sen osat eivät ole ilmatiiviitä. Jos ilmasto-olosuhteet sitä vaativat, tavarat on suojattava.

Kuljetuslaatikkoa ei saa kuljettaa käsin, jos sen sisällä on painoa, vaan sen on oltava täysin tyhjä. Katso kohdat 5 ja 18.

Lainsäädäntö

Espanjan tieliikennesäännöissä säädetään, että muussa kuin yksinomaan kuljetukseen tarkoitettussa ajoneuvossa kuorma saa ulottua ajoneuvon lattiasta taaksepäin vain 15 prosenttia ajoneuvon kokonaispituudesta.

Yksinomaan kuljetukseen tarkoitetuissa ajoneuvoissa kuorma voi ulottua ajoneuvon lattian sivuille, ja tällöin se on merkittävä kuninkaan asetuksen 667/2015 15 artiklan mukaisesti. Rfas lain 6/2014 mukaisesti.

Hyväksytty V20-varoitustaulu on joka tapauksessa kiinnitettävä.

Ajosuositukset

Tarkasta aina ennen ajoneuvolla liikkeelle lähtöä ja ajoittain myös matkan aikana, että kuljetuslaatikko on kiinnitetty oikein.

Huom! Towboxin käyttäminen ajoneuvossa vaikuttaa merkittävästi ajoneuvon käyttäytymiseen ajonaikana (kaarreaajot, sivutuuli, peruutus, tiukat kaarreaajot jne.). Ajoneuvon kokonaispituus on pidempi, kun kuljetuslaatikko on kytkettynä ajoneuvon vetokoukkuun. Tämä on otettava huomioon peruuttaessa.

On tärkeää mukauttaa ajoneuvon nopeus kuljetuslaatikko ajoneuvon kytkettynä erityisesti, jos ajat kuoppaisessa, päällystämättömässä maastossa tai nopeusrajoitusalueella, jolloin nopeutta suositellaan alennettavaksi 15 km tunnissa.

Ajoneuvon suositeltava enimmäisnopeus 130 km/ tunnissa, kun Towbox on kytkettynä ajoneuvon. Muista, ettet saa ylittää lainmääräämää nopeusrajoitusta alueella.

Takuu

Tuotteen minkä tahansa osan muuttaminen, muuntaminen tai muuttaminen on kielletty. Mikä tahansa edellä mainittu rikkomus johtaa tuotteen takuun välittömään peruuttamiseen.

Enganches y Remolques Aragón, S.L. tarjoaa tuotteilleen kolmen vuoden takuun toimituspäivästä alkaen, joka rajoittuu viallisen tavaran vaihtamiseen eikä sitä missään tapauksessa uloteta koskemaan välillisiä vahinkoja.

Enganches y Remolques Aragón S.L. ei ole vastuussa vahingoista, jotka johtuvat huonosta asennusvirheestä, harkitsemattomasta käytöstä, liiallisesta kuormituksesta tai ulkoisten tekijöiden (kolhut, onnettomuudet jne.) aiheuttamista vioista. Suosittelemme ehdottomasti lukemaan ja noudattamaan asennusohjeita.

Generelle egenskaper

Takk for at du har kjøpt et TowCar-produkt.

TowBox er et produkt som er produsert og designet av Enganches y Remolques Aragón.

Sikkerhetsinstruksjoner

Les denne bruksanvisningen nøye og oppbevar den på et trygt sted. Føreren er ene og alene ansvarlig for korrekt installasjon av enheten, at den holdes i perfekt stand og at koblingskulen festes på riktig måte. Disse anbefalingene er ikke uttømmende og fritar deg ikke fra å overholde de grunnleggende reglene for forsiktighet og sunn fornuft. Ved uregelmessigheter må forhandleren kontaktes før bruk.

For å beregne den maksimale belastningen på bagasjen som kan transporteres, må nettovekten til TowBox (28,5 kg) trekkes fra den maksimale vertikale belastningen som er angitt i bruksanvisningen for kjøretøyet og i dokumentasjonen for tilhengerkoblingen. Dette betyr at hvis kjøretøyets maksimale vertikale belastning er 75 kg og tilhengerfestets er 80 kg, er det den laveste av de to verdiene som gjelder: 75 kg

TowBox er utstyrt for 58 kg nyttelast.

Maksimal vekt på bagasjen som kan transporteres, beregnes på følgende måte: $75 - 28,5 = 46,5$ kg

Advarsel! Nyttelasten (maksimal bagasjevekt) må aldri overstige 58 kg.

Festeanordningen må alltid låses med nøkkelen under kjøring. Figur 14.

For å kunne kjøre, må låsesystemet til koblingskulen være innstilt på "lukket", og nøkkelen "E" må tas ut av låsen. Se informasjon i figur 6.

Før du kjører, må du kontrollere at lysene fungerer som de skal. Nummerskiltet og lysene må alltid være synlige.

Det må sikres at monteringen er langt nok unna eksosen etter montering av TowBox for å unngå skader fra de varme avgassene fra eksosen.

For å unngå skader på karosseriet må du kontrollere at ingen metalldele på apparatet kommer i kontakt med karosseriet. Etter bruk anbefales det å fjerne TowBox av hensyn til sikkerheten til andre trafikanter (fotgjengere, syklist, motorsyklist osv.).

Smør låser, låsestenger og rammer etter hver vask av TowBox.

TowBox og dens komponenter er ikke lekkasjesikre. Hvis værforholdene krever det, må godset beskyttes.

TowBoxen må ikke transporteres for hånd hvis den inneholder vekt. Den må være helt tom. Se figur 5 og 18.

Juridiske bestemmelser

De spanske trafikkreglene fastsetter at lasten bak på alle kjøretøy som ikke utelukkende er beregnet på transport, bare kan stikke 15 % av kjøretøyets lengde ut over hele kjøretøyets grunnplan.

Når det gjelder kjøretøy som utelukkende er beregnet på transport, kan lasten stikke ut over sidene av kjøretøyets gulvplan. I så fall må den merkes i samsvar med bestemmelsene i artikkel 15 i kongelig dekret 667/2015. Referanser til lov 6/2014.

Et autorisert V20-skilt må alltid monteres.

Anbefalinger for kjøring

Kontroller at TowBox er ordentlig festet før hver kjøring og deretter regelmessig under kjøringen.

Advarsel! Montering av en TowBox påvirker kjøretøyets kjøreegenskaper betydelig (svinger, sidevind, revers, krappe svinger osv.). Kjøretøyet blir lengre. Dette må tas i betraktning ved manøvrering.

Det er viktig å tilpasse hastigheten til de nye lasteforholdene, spesielt ved kjøring i uasfaltert terreng, jettegryter eller fartshumper, der det anbefales å redusere hastigheten til 15 km/t.

Anbefalt maksimal hastighet 130 km/t. Vennligst ikke overskrid fartsgrensene på de enkelte veiene.

Garanti

Alle modifikasjoner, ombygginger eller endringer av produktkomponenter er forbudt. Ethvert brudd på disse spesifikasjonene vil føre til umiddelbar kansellering av produktgarantien.

Enganches y Remolques Aragón, S.L. tilbyr tre års garanti på sine produkter fra leveringsdatoen. Garantien er begrenset til utskifting av det defekte produktet og omfatter under ingen omstendigheter følgeskader.

Enganches y Remolques Aragón S.L. kan ikke holdes ansvarlig for skader eller funksjonsfeil som skyldes feil installasjon, uaktsom bruk, for stor belastning eller ytre faktorer (støt, ulykker osv.). Vi anbefaler på det sterkeste at du leser og følger installasjonsinstruksjonene.

Ogólna charakterystyka

Dziękujemy za zakup produktu TowCar.

TowBox to produkt wyprodukowany i zaprojektowany przez Enganches y Remolques Aragón SL.

Instrukcje bezpieczeństwa

Należy uważnie przeczytać niniejszą instrukcję obsługi i przechowywać ją w bezpiecznym miejscu. Kierowca ponosi wyłączną odpowiedzialność za prawidłowe zamontowanie urządzenia, utrzymywanie go w idealnym stanie i zapewnienie, że jest ono prawidłowo zamocowane do zaczepu kulowego. Zalecenia te nie są ograniczone i nie zwalniają z przestrzegania elementarnych zasad ostrożności i zdrowego rozsądku. W przypadku jakichkolwiek nieprawidłowości należy skontaktować się ze sprzedawcą przed użyciem urządzenia.

Aby obliczyć maksymalną wagę przewożonego bagażu, należy odjąć wagę netto samego TowBox (28,5 kg) od maksymalnego obciążenia pionowego wskazanego w instrukcji obsługi pojazdu i dokumentacji haka holowniczego. Innymi słowy, jeśli maksymalne obciążenie pionowe pojazdu wynosi 75 kg, a maksymalne obciążenie pionowe wskazane na haku holowniczym wynosi 80 kg, należy użyć niższej z tych dwóch wartości: 75 kg.

TowBox został zaprojektowany dla ładowności 58 kg.

Maksymalna waga bagażu, który można przewieźć, wynika z działania: $75 - 28,5 = 46,5$ kg.

Uwaga! Ładowność (maksymalna waga bagażu) nie może w żadnym wypadku przekroczyć 58 kg.

Podczas jazdy urządzenie kotwiczące musi być zawsze zablokowane kluczykiem. Rysunek 14.

Blokada głowicy musi znajdować się w pozycji "zamkniętej", a klucz "E" musi być wyjęty z zamka, aby umożliwić obieg, jak pokazano na winiecie 6.

Przed wyruszeniem w drogę należy sprawdzić, czy światła działają prawidłowo. Tablica rejestracyjna i światła muszą być zawsze widoczne.

Należy upewnić się, że po zamontowaniu urządzenia TowBox zespół jest wystarczająco oddalony, aby uniknąć uszkodzeń spowodowanych narażeniem na spaliny o wysokiej temperaturze.

Upewnij się, że żadne metalowe części urządzenia nie stykają się z karoserią, aby uniknąć jej uszkodzenia.

Ze względów bezpieczeństwa innych użytkowników dróg (pieszych, rowerzystów, motocyklistów itp.) zaleca się demontaż urządzenia TowBox po użyciu.

Smaruj zamki, pręty blokujące i ramę po każdym myciu TowBox.

Towbox i jego komponenty nie są hermetyczne. Jeśli wymaga tego sytuacja klimatyczna, towary muszą być zabezpieczone.

Zabrania się ręcznego transportowania pojemnika TowBox z ciężarem w środku, musi on być całkowicie pusty. Patrz punkty 5 i 18.

Przepisy prawne

Hiszpańskie przepisy ruchu drogowego określają, że w każdym pojeździe nieprzeznaczonym wyłącznie do transportu, ładunek może wystawać z podłogi pojazdu z tyłu tylko o 15% całkowitej długości pojazdu.

W pojazdach używanych wyłącznie do transportu ładunek może wystawać na boki podłogi pojazdu i w takim przypadku musi być oznaczony zgodnie z artykułem 15 Dekretu Królewskiego 667/2015. Zgodnie z ustawą 6/2014.

W każdym przypadku należy umieścić zatwierdzonej tabliczkę znamionową V20.

Zalecenia dotyczące jazdy

Podczas każdej podróży należy sprawdzić przed odjazdem i okresowo podczas podróży, czy TowBox jest prawidłowo zamocowany.

Uwaga! Dodanie haka holowniczego ma znaczący wpływ na zachowanie pojazdu (pokonywanie zakrętów, boczny wiatr, cofanie, ciasne zakręty itp.) Pojazd jest dłuższy. Należy wziąć to pod uwagę podczas manewrowania.

Konieczne jest dostosowanie prędkości do nowych warunków obciążenia, zwłaszcza w przypadku jazdy po wyboistym, nieutwardzonym terenie lub po wybojach, gdzie zaleca się zmniejszenie prędkości do 15 km/h.

Maksymalna zalecana prędkość 130 km/h. Pamiętaj, aby nie przekraczać ograniczenia prędkości na każdej drodze.

Gwarancja

Wszelkie modyfikacje, przekształcenia lub zmiany jakiegokolwiek elementu produktu są zabronione. Wszelkie niezgodności spowodują natychmiastowe unieważnienie gwarancji na produkt.

Enganches y Remolques Aragón, S.L. oferuje gwarancję na swoje produkty na okres trzech lat od daty dostawy, ograniczoną do wymiany wadliwego towaru i w żadnym wypadku nie obejmującą szkód następczych.

Enganches y Remolques Aragón S.L. nie ponosi odpowiedzialności za szkody spowodowane nieprawidłowym montażem, nieostrożnym użytkowaniem, nadmiernym obciążeniem lub awariami spowodowanymi czynnikami zewnętrznymi (uderzenia, wypadki itp.). Zdecydowanie zalecamy przeczytanie i zastosowanie się do instrukcji montażu.

Allmänna egenskaper

Tack för att du köpt en TowCar-produkt

TowBox är en produkt som tillverkas och designas av Enganches y Remolques Aragón SL.

Säkerhetsinstruktioner

Läs denna bruksanvisning noggrant och förvara den på en säker plats. Föraren är ensam ansvarig för att anordningen är korrekt monterad, att den hålls i perfekt skick och att den är ordentligt fastsatt på kopplingskulan. Dessa rekommendationer är inte uttömmande och befriar dig inte från att följa de elementära reglerna om försiktighet och sunt förnuft. Kontakta din återförsäljare före användning om något avvikande skulle inträffa.

För att beräkna den maximala vikten på det bagage som kan transporteras måste nettovikten på själva TowBox (28,5 kg) subtraheras från den maximala vertikala belastning som anges i fordonets användarhandbok och dragkrokens dokumentation. Med andra ord, om fordonets maximala vertikala belastning är 75 kg och den maximala vertikala belastningen som anges på dragkroken är 80 kg, ska det lägre av de två värdena användas: 75 kg.

TowBox är konstruerad för en nyttolast på 58 kg.

Den maximala vikten på det bagage som kan transporteras ges av operationen: $75 - 28,5 = 46,5$ kg.

Var uppmärksam på detta! Nyttolasten (max. bagagevikt) får inte i något fall överstiga 58 kg.

Förankringsanordningen måste alltid vara låst med nyckeln under körning. Bild 14.

Huvudlåssystemet måste vara i "stängt" läge och nyckeln "E" borttagen från låset för att kunna cirkulera, vilket visas i vinjett 6. Innan du kör iväg ska du kontrollera att belysningen fungerar som den ska. Registreringsskylten och lyktorna måste alltid vara synliga.

När bogseringsboxen är monterad ska du se till att enheten är tillräckligt långt bort för att undvika skador som orsakas av exponering av avgaser med hög temperatur.

Kontrollera att inga metalldelar på boxen kommer i kontakt med karosseriet så att det inte skadas.

Av säkerhetsskäl för andra trafikanter (fotgängare, cyklister, motorcyklister etc.) rekommenderas att bogseringsboxen tas bort efter användning.

Smörj lås, låsstänger och ram efter varje tvätt av TowBox.

Dragboxen och dess komponenter är inte lufttäta. Om klimatsituationen så kräver måste godset skyddas.

Det är förbjudet att transportera TowBox manuellt med vikt inuti, den måste vara helt tom. Se punkt 5 och 18.

Rättsliga bestämmelser

Enligt spanska vägtrafikregler får lasten i ett fordon som inte uteslutande är avsett för transport endast sticka ut från fordonets golv baktill med 15% av fordonets totala längd.

I fordon som uteslutande används för transport kan lasten sticka ut på sidorna av fordonets golv, och i så fall måste den märkas i enlighet med artikel 15 i kungligt dekret 667/2015. Rfas till lag 6/2014.

Under alla omständigheter måste en godkänd V20-märkningsskylt fästas.

Rekommendationer för körning

Kontrollera före varje resa och med jämna mellanrum under resan att bogseringsboxen är korrekt monterad.

Var uppmärksam på detta! Montering av en dragbox har en betydande inverkan på fordonets beteende (kurvtagning, sidvind, backning, snäv kurvtagning etc.). Fordonet är längre. Detta måste beaktas vid manövrering.

Det är viktigt att anpassa hastigheten till de nya belastningsförhållandena, särskilt om du kör över ojämn, oasfalterad terräng eller ett farthinder, där det rekommenderas att du sänker hastigheten till 15 km/h.

Högsta rekommenderade hastighet 130 km/tim. Tänk på att inte överskrida hastighetsgränsen på varje väg.

Garanti

All modifiering, omvandling eller ändring av någon komponent i produkten är förbjuden. Om detta inte efterlevs kommer produktgarantin omedelbart att upphävas.

Enganches y Remolques Aragón, S.L. erbjuder en garanti för sina produkter under en period av tre år från leveransdatumet, som är begränsad till utbyte av den defekta varan och inte i något fall kommer att utvidgas till följdskador.

Enganches y Remolques Aragón S.L. ansvarar inte för skador som orsakats av felaktig montering, ovarsam användning, överdriven belastning eller haverier som orsakats av yttre faktorer (stötar, olyckor etc.). Vi rekommenderar starkt att du läser och följer monteringsanvisningarna.

CZ Přislúšenství není součástí dodávky.

DK Tilbehør medfølger ikke.

DE Zubehörteile nicht inklusive.

FI Lisävarusteet ja tarvikkeet eivät sisälly tuotteeseen.

NO Tilbehør ikke inkludert.

PL Akcesoria nie wchodzą w skład zestawu.

SE Tillbehör ingår ej.

CZ Deska 1-V20.

DK 1-V20 plade.

DE 1-V20-Schild.

FI 1-V20-kiipi.

NO 1- V20-skilt.

PL Płytką 1-V20.

SE 1-V20-platta.

CZ 2-šrouby k upevnění desky V20.

DK 2-skruer til at fastgøre V20-pladen.

DE 2-Befestigungsschrauben V20-Schild.

FI 2-ruuvit V20-levyn kiinnittämiseen.

NO 2 - Festeskruer V20 skilt.

PL 2 - Śruby mocujące płytkę V20.

SE 2-skrudar för att fästa V20-plattan.

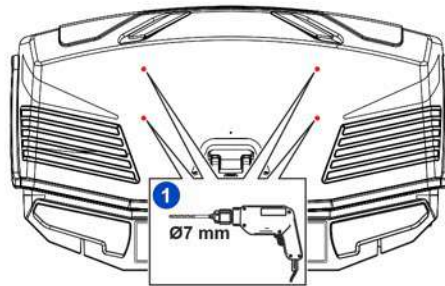

2 4x M6x16 DIN 7380

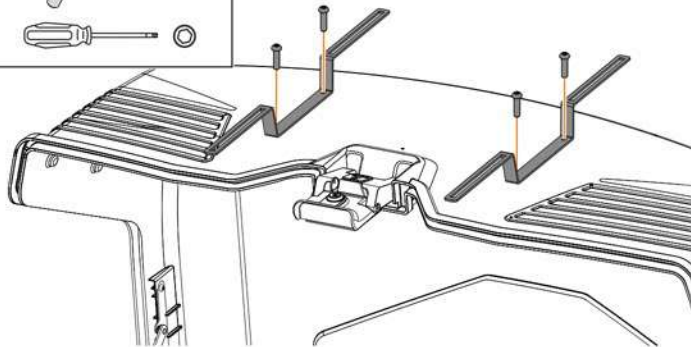
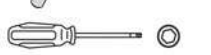

3 4x M6 DIN 1587
4x M6 DIN 9021

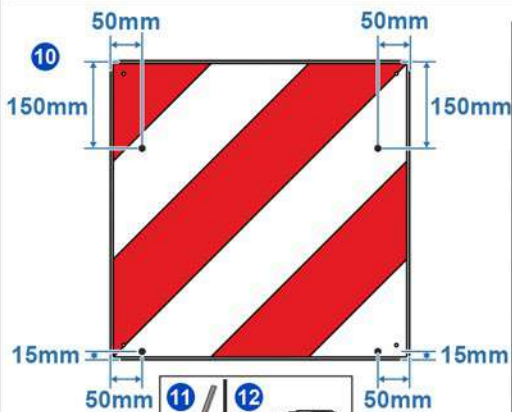
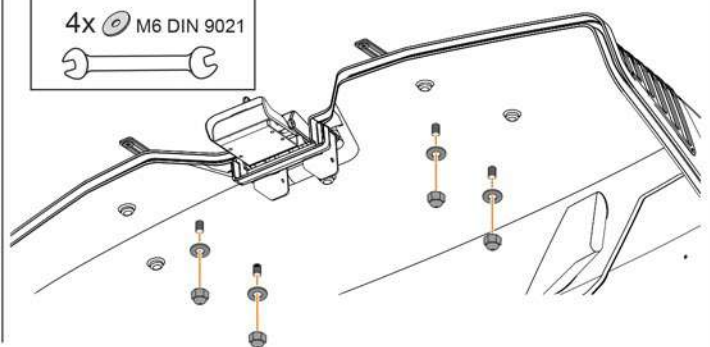
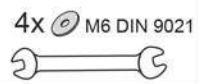

14 2x M6x16 DIN 603
2x TBA000401

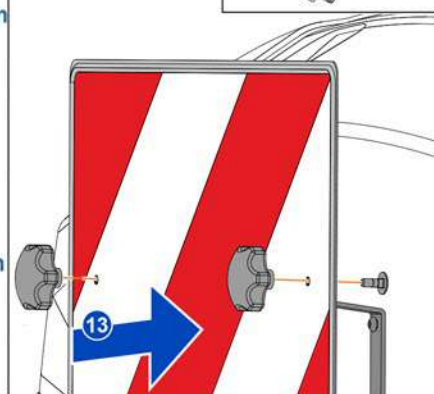

15 2x M5x16 DIN 7380
4x M5 DIN 9021
2x M5 DIN 985

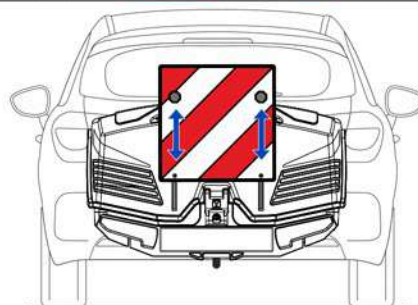
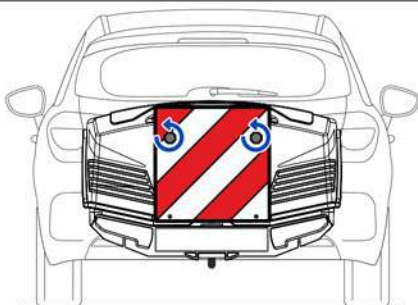
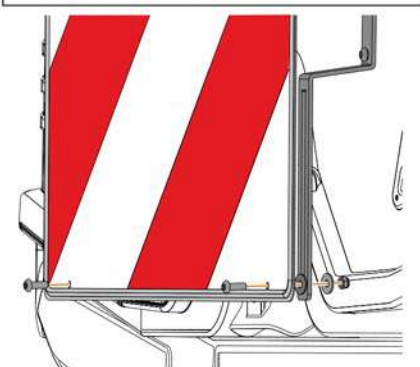

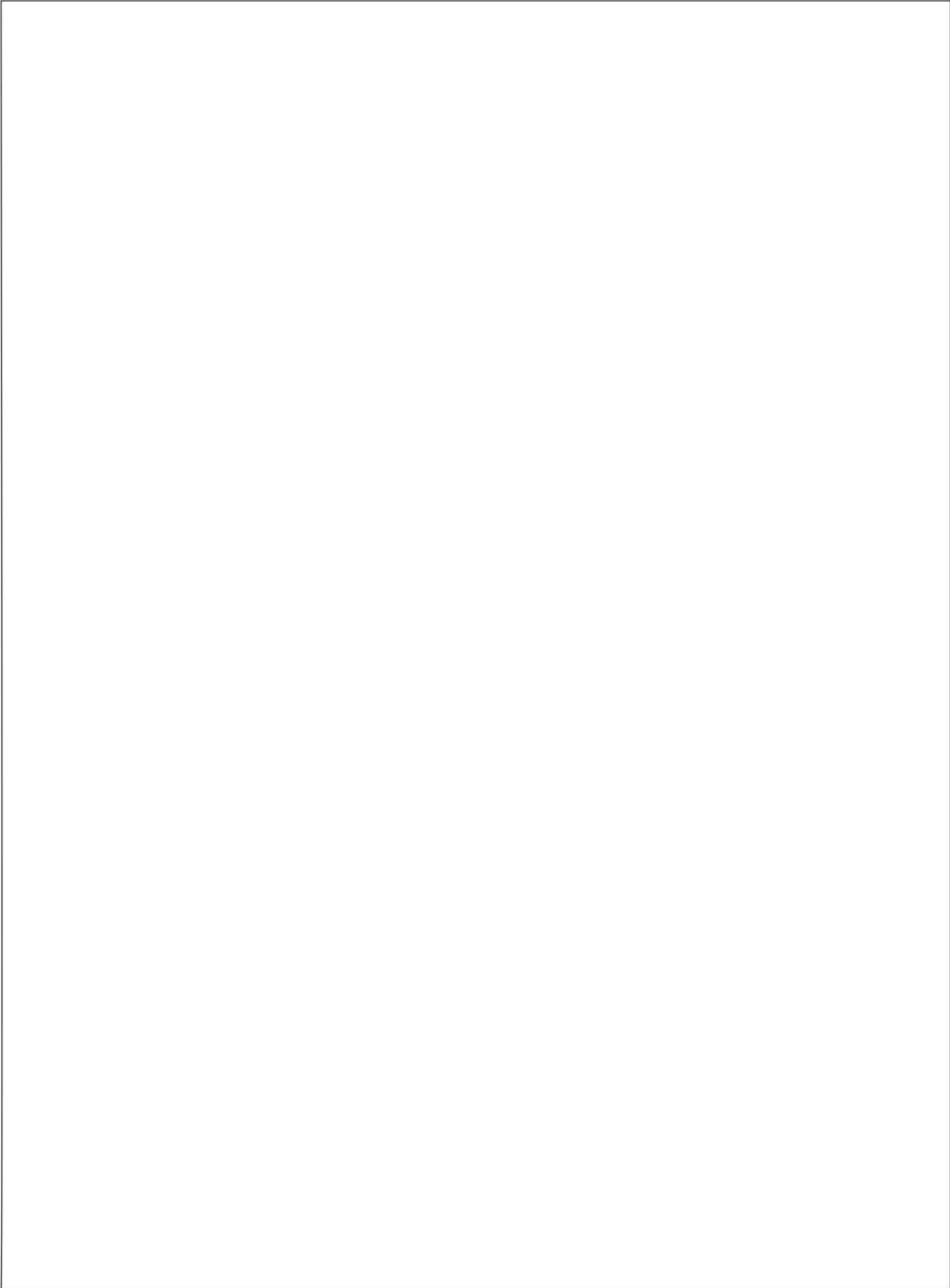

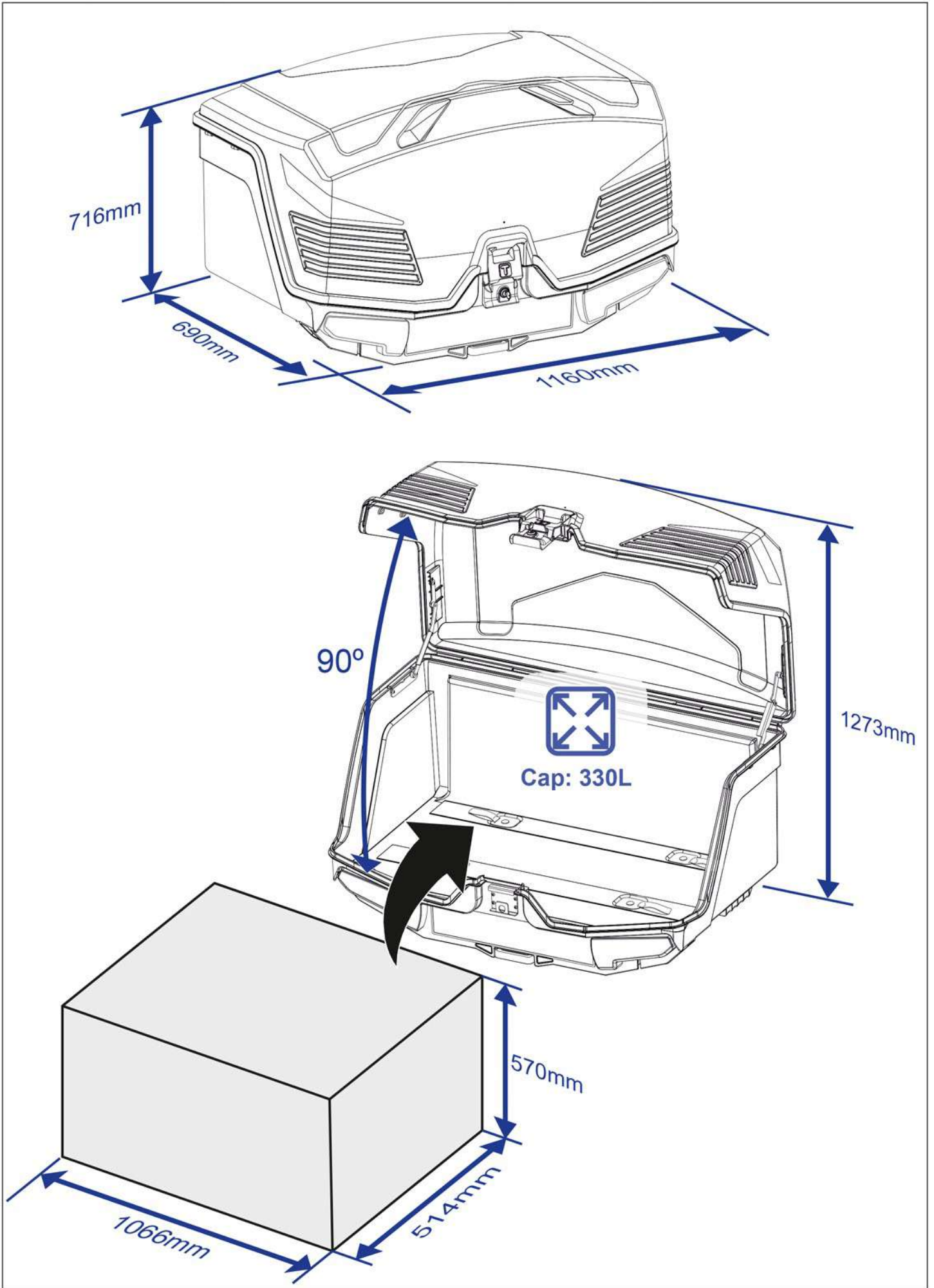

TowBox[®]

COMPLETE YOUR CAR



CZ +420 257 940 129 - 30

DK +49 36734 35416

DE +49 36734 35487

AT +49 36734 35487

ES +34 976 45 71 30

FI +358 10 420 1700

FR +33 3 62 13 73 55

IT +49 36734 35343

NL +49 36734 35413

NO +47 35 69 01 00

PL +49 36734 35350

SE +46 700 101000