



RENAULT CAPTUR (SUV)

2013 -

Cat. No. **R/057**

E20

E20 55R-01 5409

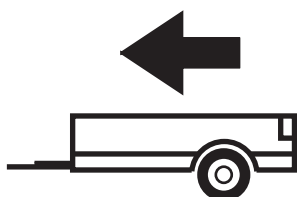

1200Kg

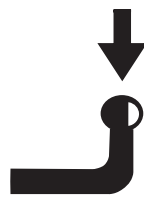

75Kg

D = 7,20kN

D (kN) =



MAX kg

x

MAX kg

x 0,00981



MAX kg

+

MAX kg



IMIOLA HAK-POL

96-111 KOWIESY, CHOJNATA 23A, POLAND

Tel. + 48 46 831 73 31, fax +48 831 74 29

e-mail: office@imiola.pl, www.imiola.pl

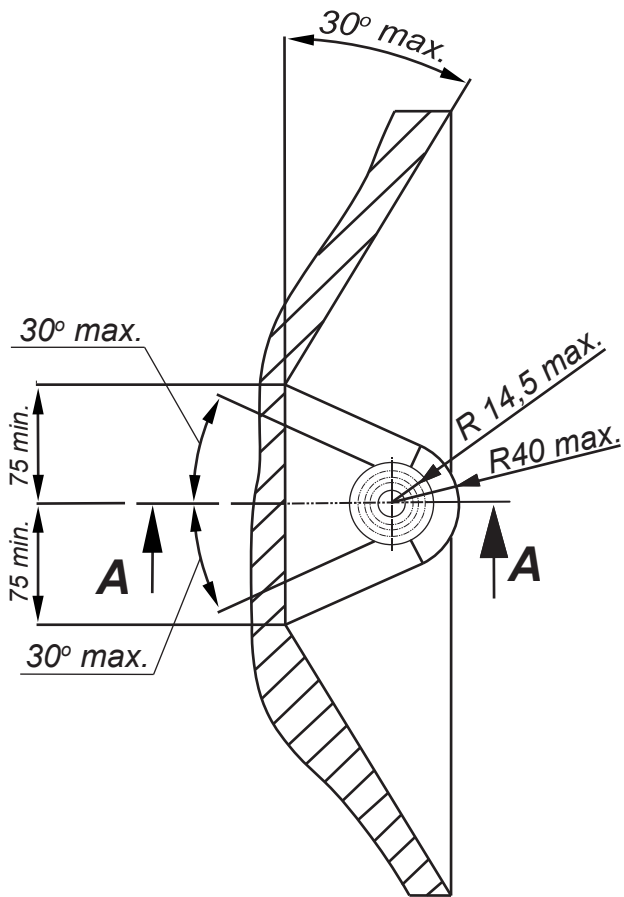

PRZEKRÓJ A-A

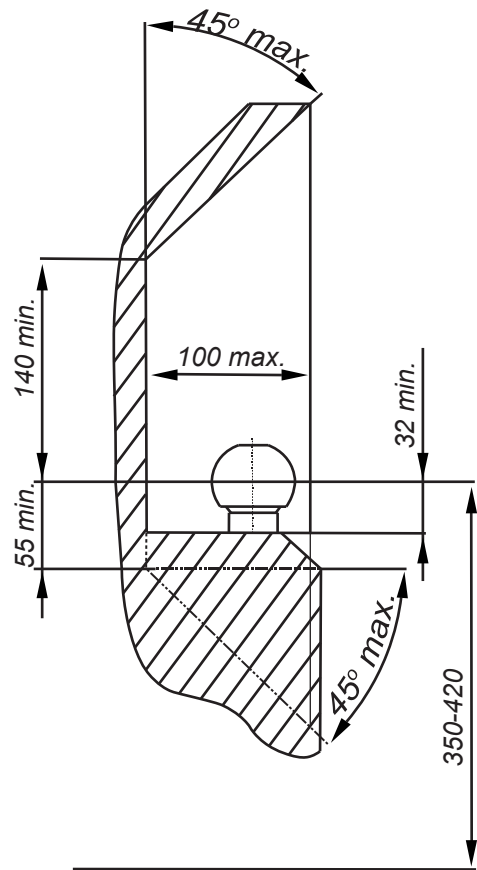

PL Należy zagwarantować przestrzeń swobodną według załącznika VII, rysunek 25a/b Regulaminu EKG ONZ 55.01 przy dopuszczalnym ciężarze całkowitym pojazdu.

F L'espace libre doit être garanti conformément à l'annexe VII, illustration de la réglementation 55.01 CE pour un poids total en charge autorisé du véhicule.

GB The clearance specified in appendix VII, diagram 25a/b of Regulation No. 55.01 UN EU must be guaranteed at laden weight of the vehicle.

D Der Freiraum nach Anhang VII, Abbildung 25a/b der Vorschriften 55.01 EG ist zu gewährleisten bei zulässigem Gesamtgewicht des Fahrzeuges.

Moment skręcący dla śrub i nakrętek (8.8) Torque settings for nuts and bolts (8.8)	
M8	25Nm
M10	55Nm
M12	85Nm
M14	135Nm
M16	195Nm



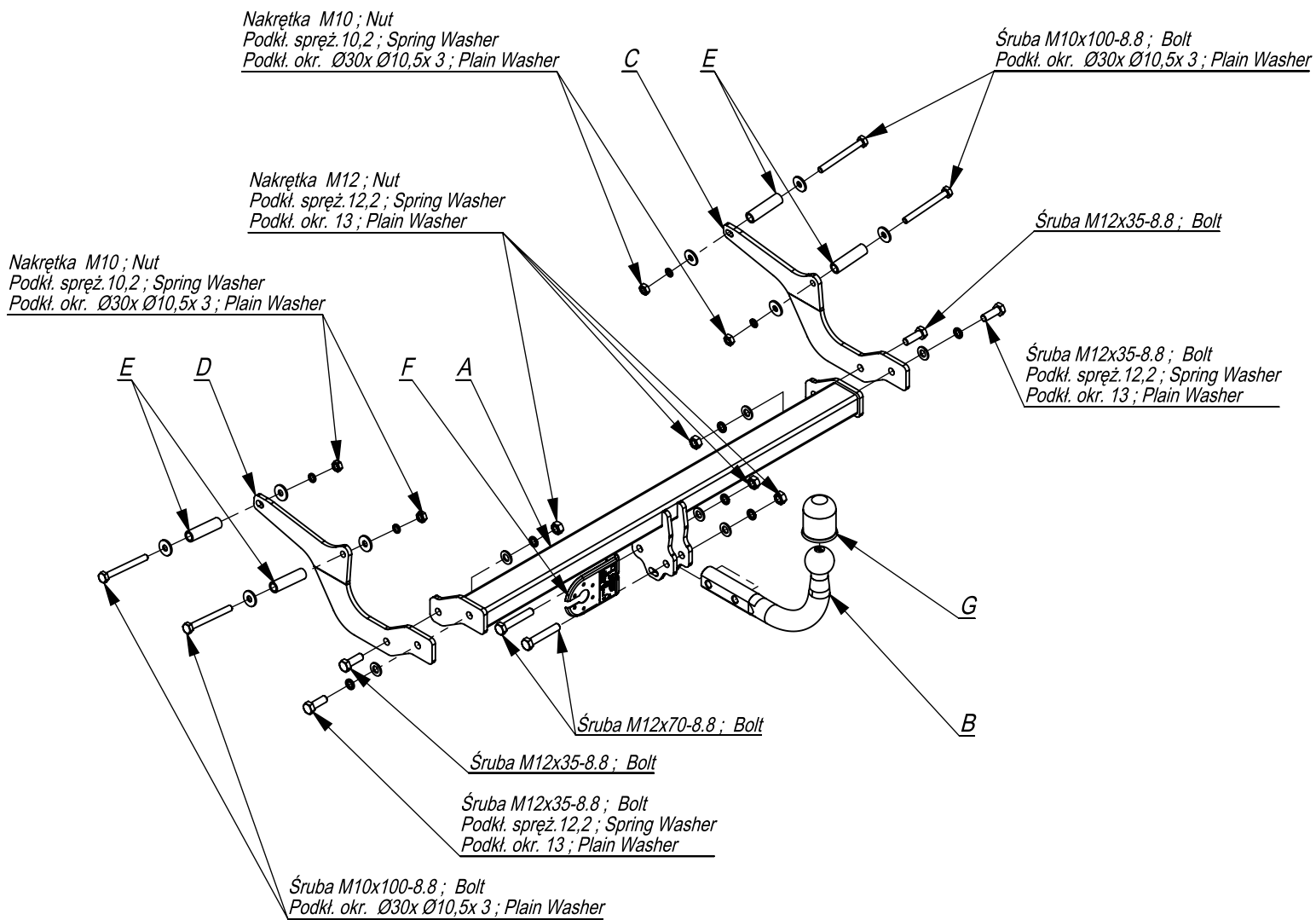

	A	x1		M12x70	2
				M12x35	4
				M10x100	4
	B	x1		M12	4
				M10	4
	C	x1		Ø30xØ10,5x3	8
				13	6
	D	x1		12,2	6
				10,2	4
	E	x4			
	F	x1			
	G	x1			

Nakrętka M10 ; Nut
Podkt. spręż. 10,2 ; Spring Washer
Podkt. okr. Ø30x Ø10,5x 3 ; Plain Washer

Nakrętka M12 ; Nut
Podkt. spręż. 12,2 ; Spring Washer
Podkt. okr. 13 ; Plain Washer

Nakrętka M10 ; Nut
Podkt. spręż. 10,2 ; Spring Washer
Podkt. okr. Ø30x Ø10,5x 3 ; Plain Washer

Śruba M10x100-8.8 ; Bolt
Podkt. okr. Ø30x Ø10,5x 3 ; Plain Washer

Śruba M12x35-8.8 ; Bolt

Śruba M12x35-8.8 ; Bolt
Podkt. spręż. 12,2 ; Spring Washer
Podkt. okr. 13 ; Plain Washer

Śruba M12x70-8.8 ; Bolt

Śruba M12x35-8.8 ; Bolt

Śruba M12x35-8.8 ; Bolt
Podkt. spręż. 12,2 ; Spring Washer
Podkt. okr. 13 ; Plain Washer

Śruba M10x100-8.8 ; Bolt
Podkt. okr. Ø30x Ø10,5x 3 ; Plain Washer

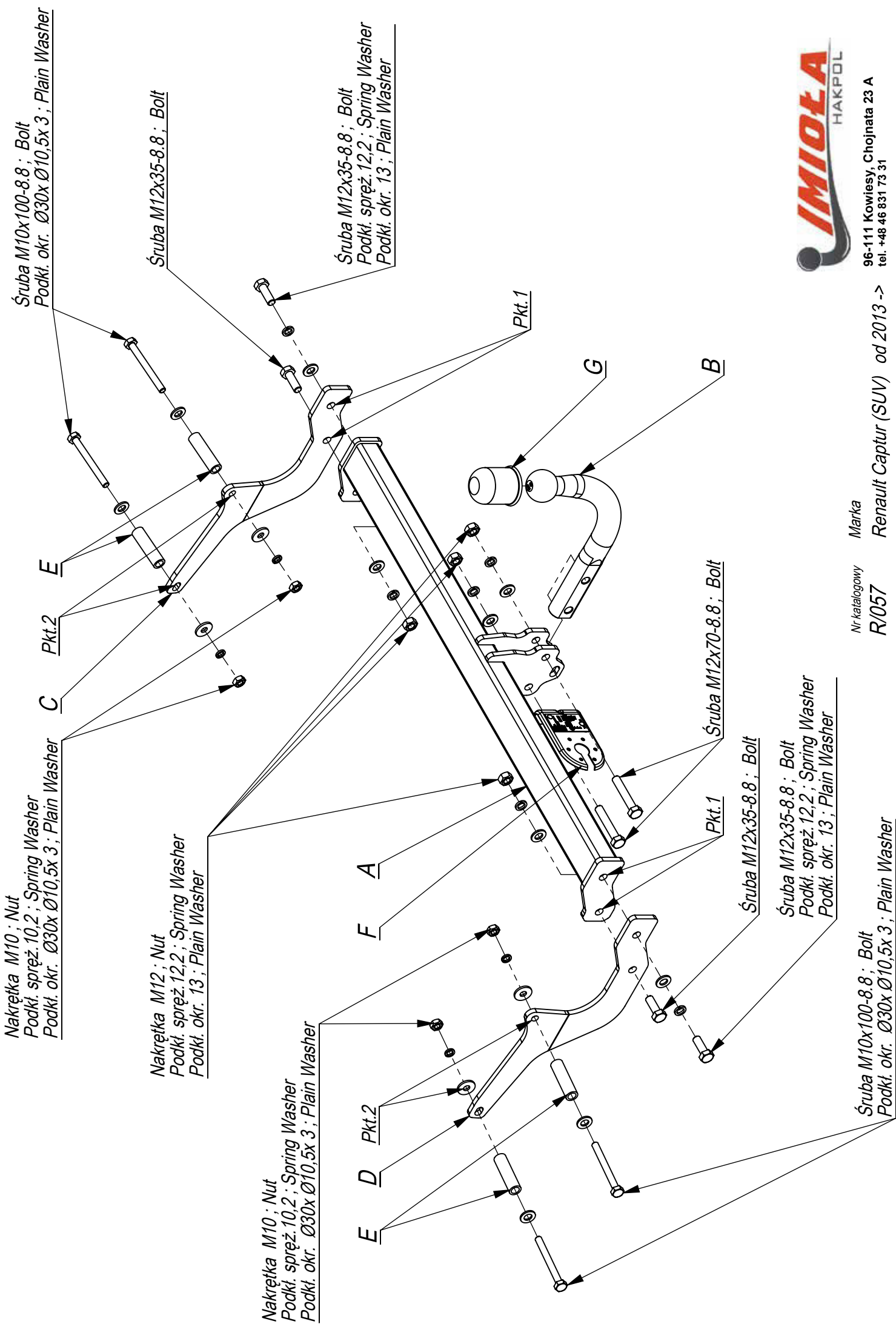

96-111 Kowiesy, Chojnata 23 A
tel. +48 46 631 73 31

Nr katalogowy
R/057
Marka
Renault Captur (SUV) od 2013 ->

- W technologiczne otwory w podłużnicach należy włożyć tuleje dystansowe. Do tak przygotowanych podłużnic przykręcić elementy haka D i C śrubami M10x100 8.8 (pkt 1).
- Do elementów haka D i C przykręcić belkę haka A śrubami M12x35 8.8 (pkt 2).
- Przykręcić kulę i blachę gniazda elektrycznego.
- Dokręcić wszystkie śruby z momentem wg tabeli.
- Podłączyć instalację elektryczną.

- Insert the distance sleeves in the technological holes, in the metal clamps. Screw the elements D and C to the metal clamps with bolts M10x100 8.8 (point 1).
- Screw the main bar A to the elements C and D with bolts M12x35 8.8 (point 2).
- Fix the ball and electric plate.
- Tighten all the bolts according to the torque setting- see the table.
- Connect the electric wires.

- Dans les ouvertures technologiques doit insérer pour douilles espaceur. Apr?s la préparation des longerons visser les composants du crochet D et C avec les boulons M10x100 8.8 (point 1).
- Visser la poutre du crochet d'attelage A aux éléments C et D avec les boulons M12x35 8.8. (point 2).
- Visser la boule et la tôle de la prise électrique.
- Serrer tous les boulons avec un couple de serrage selon tableau.
- Brancher l'installation électrique.

- In die Gewindebohrungen in den Längsträgern Distanzhülsen einsetzen. An die somit vorbereiteten Längsträger die Bauteile D und C mit Schrauben M10x100 8.8 (Punkt 1) festschrauben.
- Den Querträger A an die Bauteile D und C mit Schrauben M12x35 8.8 anschrauben (Punkt 2).
- Schrauben Sie die Kugel und den Steckdosenblech.
- Ziehen Sie alle Schrauben mit dem Drehmoment gemäß der Tabelle an.
- Die Elektroinstallation anschließen.

- En los agujeros tecnológicos en los largueros deben insertarse las mangas separadoras. A tal preparados largueros debe atornillar los componentes del gancho D y C por medio de tornillos M10x100 8.8 (p. 1).
- Atornillar la viga de la bola de remolque A a los elementos de la bola de remolque C y D, usando tornillos M12x35 8.8 (p.2).
- Apretar la bola y la placa de la toma eléctrica.
- Apretar todos los tornillos con el par según la tabla anterior.
- Conectar la instalación eléctrica.

