

---

Fitting instructions

---

Make: Dodge / Fiat

---

Journey; 2008 ->

---

Freemont; 2011 ->

---

Type: 5605

---

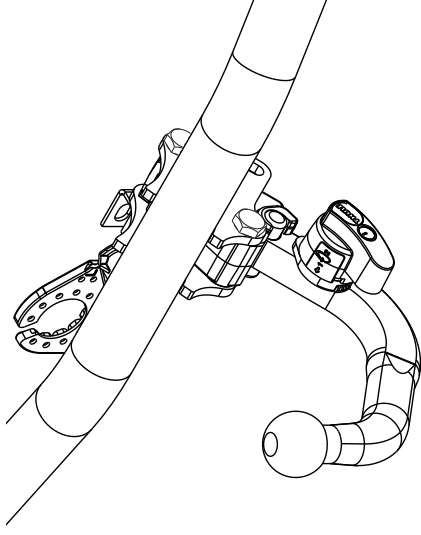

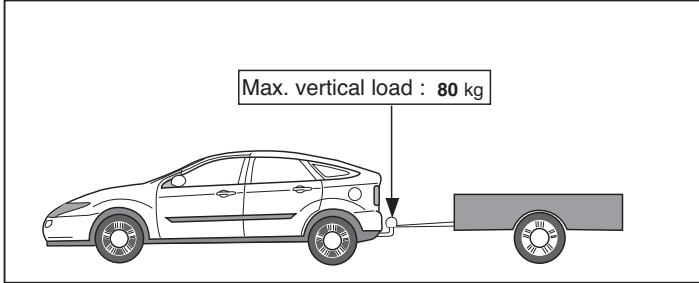
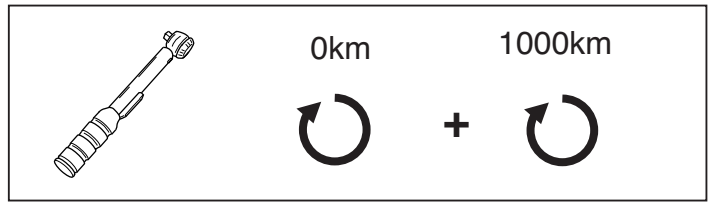
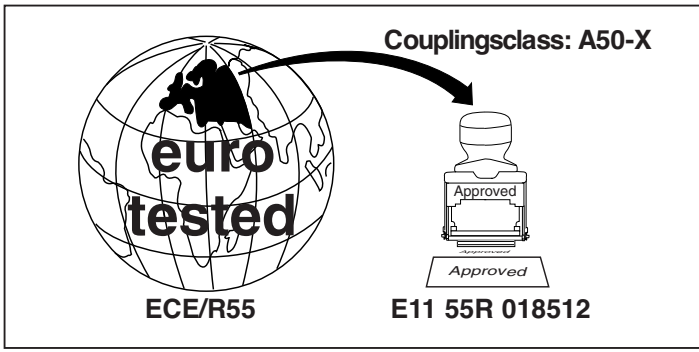

**D-Value: 9,6 kN**

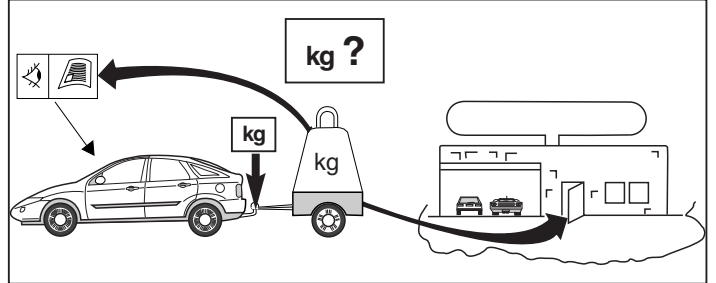
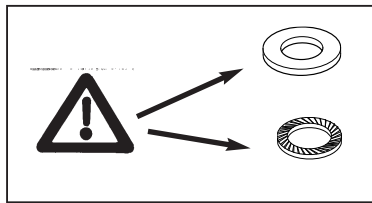
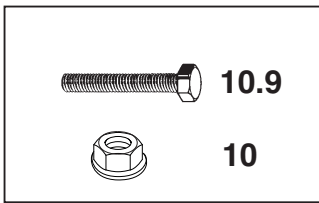

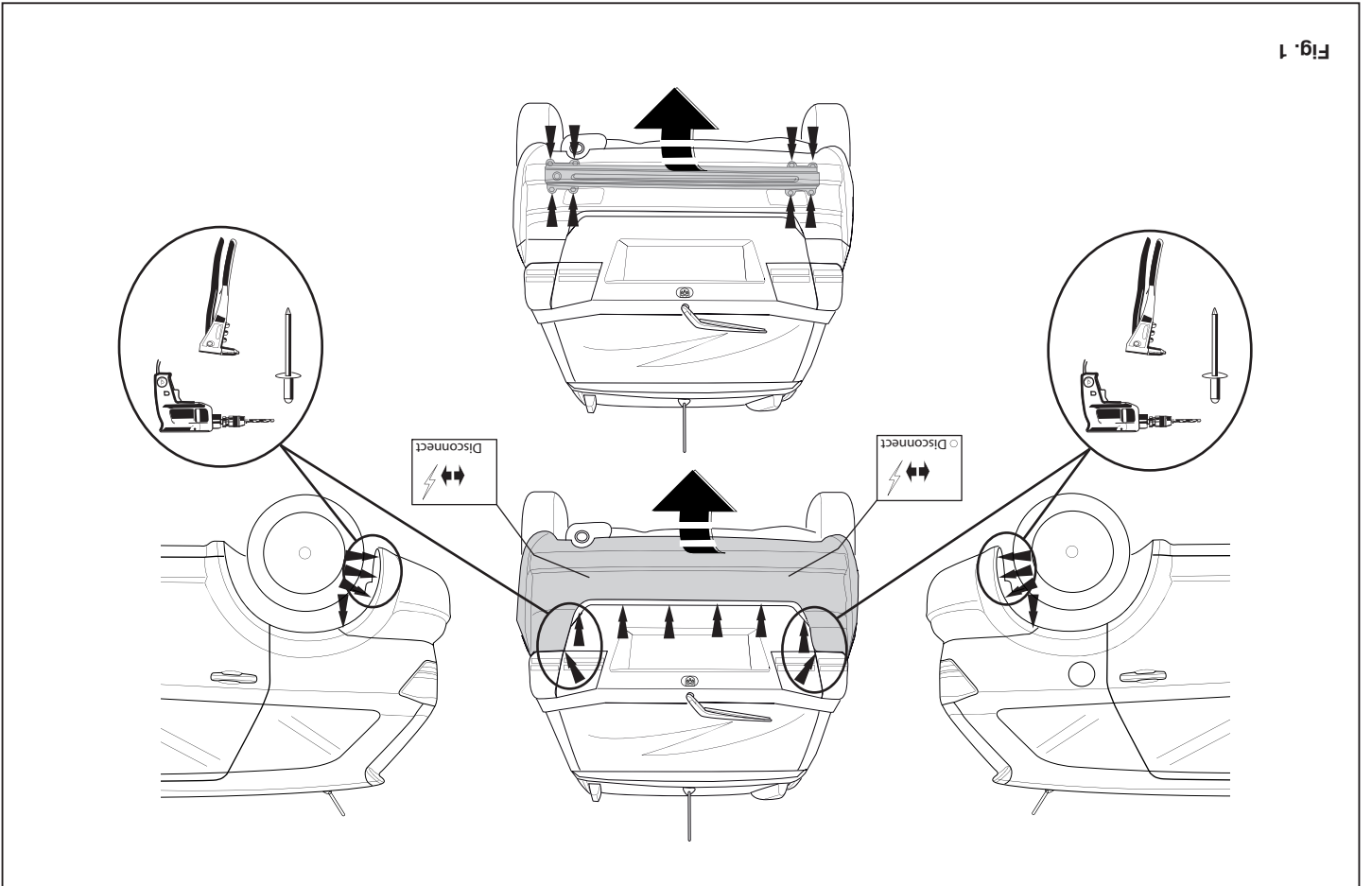
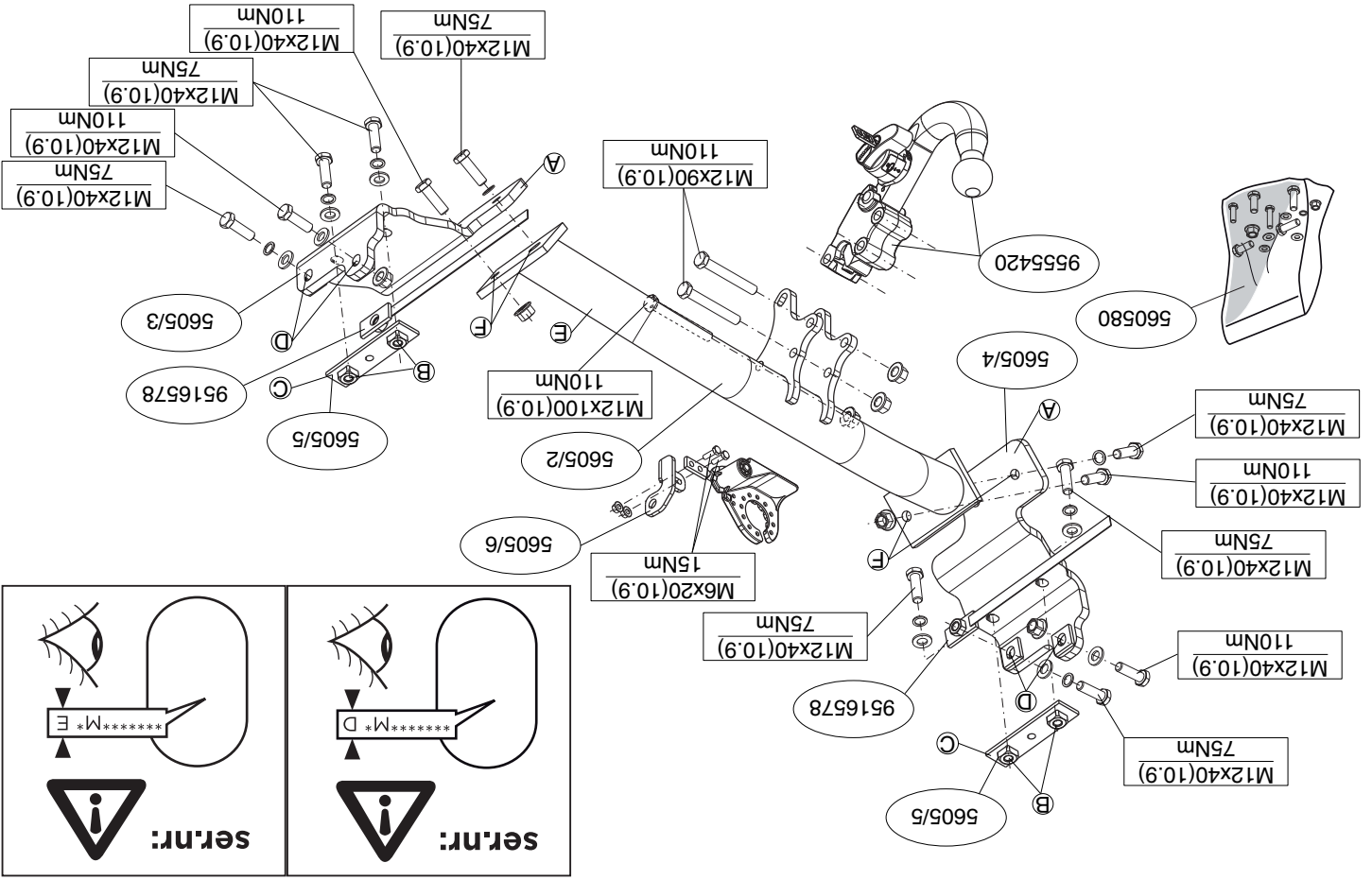
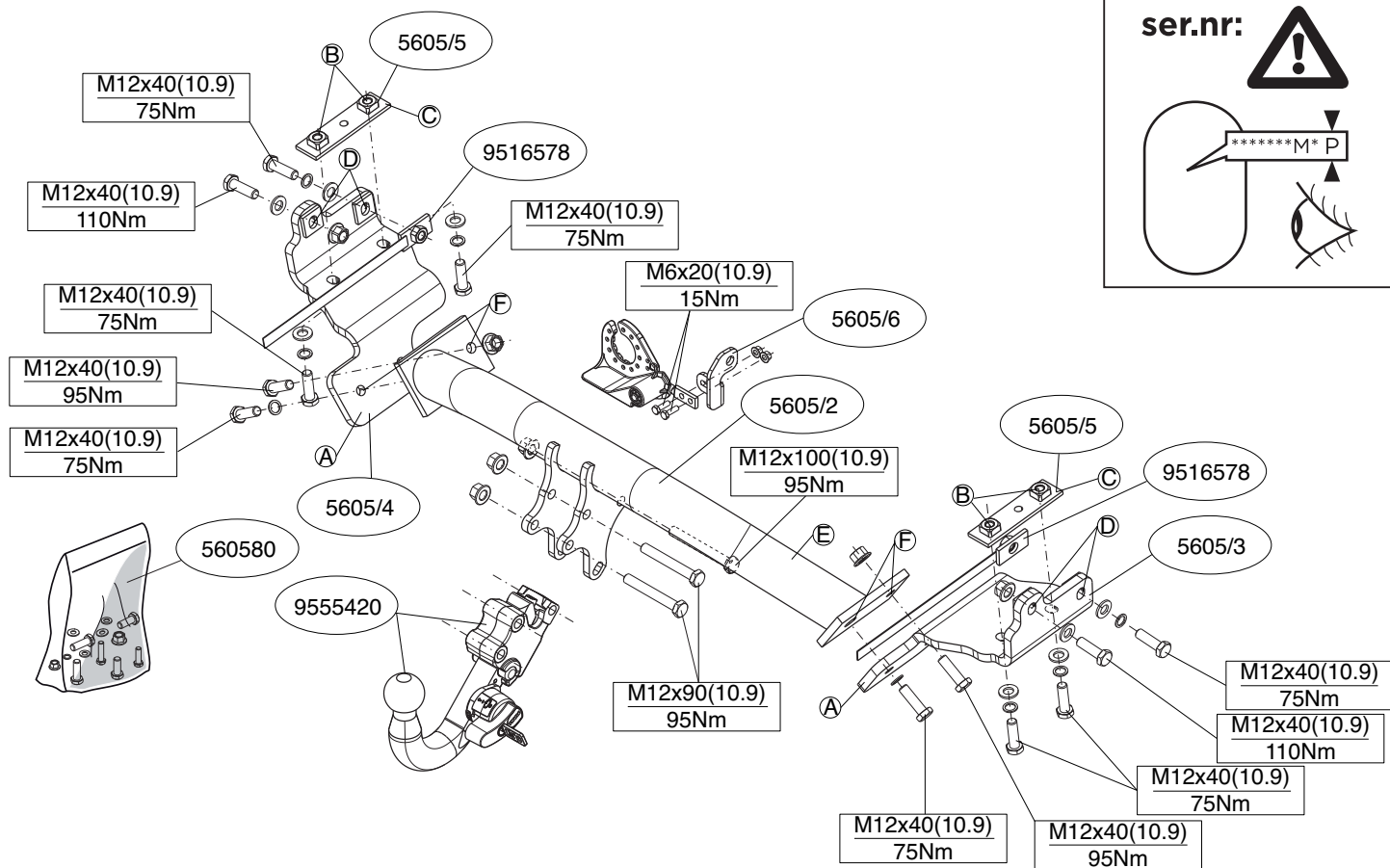

Fig. 1



© 560570/11-02-2013/3

## RUS РУКОВОДСТВО ДЛЯ МОНТАЖА:

Перед тем, как начинать монтаж, требуется проверить табличку с типом изделия для того, чтобы определить какую именно из иллюстраций в инструкции по установке нужно использовать.

1. Снять бампер вместе со стальным буферным брусом автомобиля; буферный брус больше не понадобится. См. рисунок 1.
2. Поставить упорные кронштейны С в точках В на шасси. Поставить кронштейны А и прикрепить их в точках В, закрепив не до конца.
3. Установить кронштейны А в точках D, закрепив не до конца.
4. Установить поперечный брус Е между опорами А в точках F, затянув крепежный материал не до конца.
5. Затянуть все болты и гайки в соответствии со значениями, указанными на рисунке.
6. Для МАШИН С PDC (системой помощи при парковке): привязать провода пластмассовой проволокой.
7. Поставить стальной буферный брус на место.
8. Установить бампер.
9. Установить Brink Connector вместе с отводной штепсельной платой и полосой.
10. Затянуть все болты и гайки в соответствии со значениями, указанными на рисунке.

Для инструкций по снятию и установке деталей автомобиля, обращайтесь к руководству для работников гаражей.

Информацию о монтаже и средствах крепления вы найдете в схеме.

Для инструкций по установке и снятию съемного крюка с шаром, обращайтесь к прилагаемому руководству по монтажу.

### ВНИМАНИЕ:

- \* Если потребуются изменения конструкции транспортного средства, следует посоветоваться с дилером автомобиля.
- \* Если в точках прикрепления имеется слой битума или противозащумовой материал, его следует удалить.
- \* Сведения о максимально допустимой массе буксируемого прицепа Вы можете получить у дилера автомобиля.

- \* При сверлении следите за тем, чтобы не задеть электропроводку и линии тормозной цепи и подачи горючего.
- \* Удалите (если они имеются) пластмассовые затычки из приваренных гаек.
- \* После монтажа крюка следует хранить настоящее руководство в комплекте с технической документацией автомобиля.
- \* Фирма Brink не отвечает за ущерб, являющийся прямым или косвенным следствием неправильного монтажа, в том числе использования неподходящих инструментов и применения иного способа монтажа или других средств, чем предписано в инструкции, либо неправильного истолкования настоящей инструкции по монтажу.

© 560570/11-02-2013/12

## Montážní pokyny a metoda připevnění díle nártu. Pred montáží vyměňte inženýrskou konzultující mon- tážní manuál.

### DŮLEŽITĚ

- \* Pokud je potřeba provést na vozě úpravy, obraťte se na svého prodejce.
- \* Pokud je misto montáže opatřeno asfaltovým nátěrem nebo vrstvou nátěru snižující hluk, odstraňte je.
- \* Pro informaci o maximálním nakladu povolněném k tážení se obraťte na svého prodejce.

**\* Při vrtání děje zvyšně pozornosti, zejména co se týče elektrického proudu a palivových kontaktů.**

- \* Pokud jsou na matičích bodových svařováních plastová víčka, odstraňte je.
- \* Po montáži uschovejte tento manuál k ostatním dokladům vozidla.
- \* Společnost Brink neodpovídá za přímé ani nepřímé škody způsobené nespřávnou montáží, včetně použití nevhodných nástrojů, použití jiných metod montáže a prostředků než uvedených a nespřávným pochopením těchto pokynů k montáži.

### H

#### SZERELÉSI ÚTMUTATÓ:

Mielőtt rögzítene az eszközt, ellenőrizze a típusábrát, hogy a rögzítési útmutató alapján melyik ábra alkalmazandó.

1. Távolítsa el a járműről az ütököt és az acél ütökörudat. Az ütökörudat-ellenőrzés után az ütököt el kell távolítani a B pontokhoz, majd szerezni kell az egyszárú tárgyat laza felcsavarva.
2. A C ellenőrzés után az ütököt el kell távolítani a B pontokhoz, majd szerezni kell az egyszárú tárgyat laza felcsavarva.
3. Helyezze el a A támasztékokat és illessze a D pontokhoz, majd szerezni kell az egyszárú tárgyat laza felcsavarva.
4. Illessze az E kereszttartót az A tartók közé az F pontokba, majd húzza meg újral a rögzítéskor.
5. Szorítsa be az összes anyát és csavar a rajzon feltüntetett csavaróny-

### NL

#### MONTAGEHANDLEIDING:

Voordat u met de montage begint dient u op het typeplaatje te kijken welke schets, in de handleiding, van toepassing is.

1. Demonteer de bumper inclusief de stalen stootbalk van het voertuig, de stootbalk wordt niet meer gebruikt. Zie figuur 1.
2. Plaats de contras C op de punten B in het chassis. Plaats de steunen A en bevestig deze op de punten B, monteer het geheel los-vast.
3. Monteer de steunen A, op de punten D, monteer het geheel los-vast.
4. Monteer de dwarsbalk E tussen de steunen A op de punten F, monteer het geheel handvast.
5. Draai alle bouten en moeren overeenkomstig schets vast.
6. BIJ AUTO'S MET PDC: de kabels vastbinden met tie-wraps (plastic klembanden).
7. Zaag het aangegeven deel uit de bumper met behulp van de sjabloon. (sjabloon op buitenzijde van bumper plaatsen).
8. Monteer de bumper.
9. Monteer de Brink Connector inclusief wegklapbare steekkerplaat met strip.
10. Draai alle bouten en moeren overeenkomstig schets vast.

**Raadpleeg voor demontage en montage van voertuig onderdelen het werkplaats handboek.**  
**Raadpleeg voor montage en bevestigingsmiddelen de schets.**  
**Raadpleeg voor montage en demontage van het afneembare kogel-systeem de bijgevoegde montagehandleiding.**

### BELANGRIJK:

- \* Voor eventueel noodzakelijke aanpassing(en) "van het voertuig" dient men de dealer te raadplegen.
- \* Indien op de bevestigingspunten een bitumen of anti-dreunlaag aanwezig is, dient deze verwijderd te worden.
- \* Voor de max. toegestane massa, welke uw auto mag trekken, dient u uw dealer te raadplegen.
- \* Bij het boren dient men er zorg voor te dragen, dat electrische-, rem- en dealer te raadplegen.

### GB

#### FITTING INSTRUCTIONS:

**Brandstofleidingen niet worden geraakt.**  
\* Verwijder "indien aanwezig" de plastic dopjes uit de puntlasmoeren.  
\* Deze handleiding dient na montage bij de voertuigpapieren gevoegd te worden.  
\* Brink is niet aansprakelijk voor de schade die het direct of indirect gevolg is van onjuiste montage, daaronder begrepen gebruik van niet-geschikte gereedschappen en het gebruik van andere dan de voorgeschreven montagewijze en middelen, dan wel onjuiste interpretatie van dit onderhavig montageschrift.

1. Remove the bumper and the steel buffer beam from the vehicle. The buffer beam will no longer be needed. See figure 1.
2. Position backplates C at points B into the chassis. Position the supports A and attach them at points B, then fit the whole thing without fully tightening.
3. Mount the supports A to points D, without fully tightening.
4. Fit the cross beam E between supports A at points F and fit the whole thing finger-tight.
5. Tighten all nuts and bolts to the torque indicated in the drawing.
6. FOR VEHICLES WITH PDC: attach the cables with tie-wraps.
7. Use the template to saw out the indicated section from the bumper. (place the template on the outside of the bumper)
8. Fit the bumper.
9. Fit the Brink Connector including the foldaway socket plate and strip.
10. Tighten all nuts and bolts to the torque indicated in the drawing.

**For dismantling and fitting the vehicle parts, see the site handbook.**  
**For fitting instructions and attachment method, see drawing.**  
**See the assembly manual supplied for instructions on fitting the removable ball system.**

#### NOTE:

- \* **Should this installation process entail the cutting of the bumper – conformation MUST be obtained by the installation engineer of the customer's acceptance prior to completion. Brink Towing Systems do not accept responsibility for any matters arising as a result of this miscommunication.**
- \* **All measurements are in mm!**
- \* The dealer should be consulted for possible necessary adjustment(s) "of the vehicle".
- \* Remove the insulating material from the contact area of the fitting points.
- \* Consult your dealer for the maximum tolerated pull weight and ball hitch pressure of your vehicle.
- \* **Do not drill through electrical-, brake- or fuellines.**
- \* Remove (if present) the plastic caps from the spot welding nuts.
- \* This fitting instruction has to be enclosed in the vehicle documents after fitting the towbar.
- \* Brink is not liable for damage caused directly or indirectly by incorrect assembly, including the use of unsuitable tools, the use of other assembly methods and means than the ones outlined, and the incorrect interpretation of these assembly instructions.

## D MONTAGEANLEITUNG:

**Vor Beginn des Einbaus ist anhand der Typplakette der Anhängerkupplung festzustellen welches Bild in der Einbauanleitung maßgebend ist.**

1. Die Stoßstange einschließlich des stählernen Stoßbalkens vom Fahrzeug abmontieren. Der Stoßbalken wird nicht mehr benötigt. Siehe Abbildung 1.
2. Gegenplatten C bei den Punkten B im Langträger anbringen. Die Halterungen A anlegen und bei den Punkten B befestigen. Alles halbfest montieren.
3. Montieren Sie die Halterungen C bei den Punkten D. Alles halbfest montieren.
4. Den Querträger E zwischen den Halterungen A bei den Punkten F

halbfest anbringen.

5. Alle Schrauben und Muttern gemäß den Angaben in der Abbildung festdrehen.
6. BEI AUTOS MIT PDC: Die Kabel mit Kunststoffklemmband festbinden.
7. Den angegebenen Teil mit Hilfe der Schablone aus der Stoßstange heraus schneiden. (Schablone außen auf der Stoßstange anlegen)
8. Die Stoßstange montieren.
9. Das Brink Connector einschließlich wegklappbarer Steckdosenplatte mit Lasche montieren.
10. Alle Schrauben und Muttern gemäß den Angaben in der Abbildung festdrehen.

**Für die Demontage und Montage von Fahrzeugteilen das Werkstatt-Handbuch zu Rate ziehen.**

**Für die Montage und die Befestigungsmittel die Skizze zu Rate ziehen.**

**Für die Montage und Demontage des abnehmbaren Kugelsystems die beiliegende Montageanleitung zu Rate ziehen.**

#### HINWEISE:

- \* Für (eine) eventuell erforderliche Anpassung(en) "des Fahrzeugs" ist der Händler zu Rate zu ziehen.
- \* Im Bereich der Anlageflächen muß Unterbodenschutz, Hohlraumkonservierung (Wachs) und Antiröhrnmateriale entfernt werden.
- \* **Vor dem Bohren prüfen, daß keine, dort eventuell vorhandene Leitungen beschädigt werden können.**
- \* Alle Bohrspäne entfernen und gebohrte Löcher gegen Korrosion schützen.
- \* Entfernen Sie "falls vorhanden", die Plastikkappen von den Punktschweißmuttern.
- \* Für das höchstzulässige Zuggewicht und der erlaubte Kugeldruck Ihres Fahrzeugs ist Ihr Händler zu befragen.
- \* Die Quetschmuttern müssen nach einem späteren lösen der Muttern gegen neue ausgetauscht werden, da ansonsten die Sicherungswirkung nicht mehr garantiert ist!
- \* Brink haftet nicht für Schäden, die als direkte oder indirekte Folge einer

© 560570/11-02-2013/5

niewiś aściwych narzēdzi i sposobów montaŹu niezgodnych z instrukcjā, oraz niezastosowanie siędo treści instrukcji.

## SF ASENNUSOHJEET:

**Ennen asennusta, selvitā tyypkivilvestā, mikā asennusohjeen piirros koskee kyseistā autoa**

1. Irrota ajoneuvosta puskuri sekā terāksinen iskunvaimenninpalkki, iskunvaimenninpalkkia ei enāā kätetā. Ks. kuva 1.
2. Aseta taustalevyt C kohtien B kohdalle alustan. Aseta kannattimet A ja kiinnitā ne kohtiin B, kiinnitā ne kaikki lōyhāsti.
3. Kiinnitā kannattimet A kohtiin D, kiinnitā ne kaikki lōyhāsti.
4. Kiinnitā poikittaispalkki E tukien A vāliin kohtiin F, kiinnitā kaikki kāsien.
5. Kiristā kaikki pultit ja mutterit piirroksen mukaisesti.
6. PDC:llā VARUSTETUT AUTOT: sido kaapelit tie-wrap -hihnoilla (muovisilla puristinhihnoilla).
7. Sahaa merkitty osa puskurista sablonin avulla. (asetā sabloni puskurin ulkopuolelle)
8. Kiinnitā puskuri.
9. Kiinnitā Brink Connector ja siihen kiinnitetty kokoontaitettava pistorasi-alevy kaistaleineen.
10. Kiristā kaikki pultit ja mutterit taulukon mukaisesti.

**Ajoneuvon osien purkamis- ja asennusohjeet, ks. työpaikalla kätetty käsikirja.**

**Asennus- ja kiinnitysohjeet, ks. piirros.**

**Irottettavan kuulajärjestelmän asennus- ja purkamisohjeet, ks. oheinen asennusopas.**

#### TÄRKEÄÄ:

- \* "Ajoneuvoa" koskevasta mahdollisesta tarpeellisesta sovellutuksesta/sovellutuksista on kysyttävä neuvoa jälleenmyyjältā.
- \* Mikāli kiinnityskohdissa on bitumi- tai tärinänestokerros, se on poistettava.
- \* Auton vetämā sallittua enimmäiskuormitusta on tiedusteltava jälleenmyyjältā.

\* **Porattaessa on huolehdittava siitä, että ei jouduta kosketuksiin sähkö-, jarru- tai polttoainejohtojen kanssa.**

- \* Poista, "mikāli olemassa", pistehitsausmuttereiden muovisuojukset.
- \* Nāmā asennusohjeet on asennuksen jälkeen säilytettävä yhdessä ajoneuvoa koskevien papereiden kanssa.
- \* Brink ei ole vastuussa vioittumisesta, joka on suoraan tai epäsuoraan aiheutunut vāärāstä asennuksesta samoin kuin sopimattomien työkalujen kätöstā, muiden kuin ohjeissa mainittujen asennusmenetelmien tai vālineiden kätöstā sekā kyseisten asennusohjeiden vāärintulkinnasta.

## CZ POKYNY K MONTÁŹI:

**Před instalací je nutno zkontrolovat typový štítek, abyste zjistili, který nákrēs v pokynech pro instalaci máte použít.**

1. Odstraňte nárazník o ocelovou nosník nárazníku z vozidla. Nosník nárazníku již nebudete potřebovat. Viz schéma 1.
2. Umístěte opěrné desky C v bodech B na podvozku. Umístěte vzpěry A a připevněte je v bodech B, pak připevněte celou tuto část aniŹ byste ji plně utáhli.
3. Připevněte vzpěry A je v bodech D, pak připevněte celou tuto část aniŹ byste ji plně utáhli.
4. Umístěte příčný nosník E mezi podpěry A k bodům F a utáhnete ručně tento celek.
5. Utáhnete všechny matice a šrouby kroutivou silou uvedenou ve výkrese.
6. PRO VOZIDLA S PDC: připevněte kabely vázací páskou.
7. PouŹijte šablonu k odřezání označené části nárazníku. (umístěte šablonu zvenku nárazníku)
8. Připevněte nárazník.
9. Nasadte Brink Connector včetně držáku zásuvky a pásku.
10. Utáhnete všechny matice a šrouby kroutivou silou uvedenou ve výkrese.

**Před demontāŹí a montāŹí částí vozidla konzultujte montāŹní příručku.**

© 560570/11-02-2013/10

**Per lo smontaggio ed il montaggio dei componenti del veicolo con-**  
**sultare il manuale tecnico dell'officina.**  
**Consultare il disegno per il montaggio ed i dispositivi di fissaggio.**  
**Per il montaggio e lo smontaggio del sistema a sfera rimovibile, con-**  
**sultare le istruzioni di montaggio alligate.**

**N.B.:**

- \* Per eventuali necessari adattamenti "del veicolo" si consiglia di consultare il fornitore.
- \* Rimuovere lo strato di materiale isolante dai punti d'attacco.
- \* Per il peso complessivo trainabile della Vostra vettura, consultate il Vostro rivenditore autorizzato.
- \* **Particolare i fori, prestare attenzione a non danneggiare i cavi elettrici, i cavi del freno e i condotti del carburante.**
- \* Rimuovere, se presenti, i coperchietti in plastica dai dadi di saldatura per punto.
- \* Questa istruzione di montaggio deve essere allegata ai documenti del veicolo dopo l'installazione del gancio.
- \* Brink non può essere ritenuta responsabile per eventuali danni diretti-mente o indirettamente dovuti ad un errato montaggio, intendendo con ciò anche l'uso di attrezzi non idonei e l'uso di metodi e mezzi di montag-gio diversi da quelli prescritti, nonché all'errata interpretazione delle seguenti istruzioni di montaggio.

## PL

### INSTRUKCJA MONTAŻU:

**Przed rozpoczęciem montażu należy sprawdzić tabliczkę znamio-**  
**nową, żeby ustalić, który z szablionów [dujących się w instrukcj]**  
**montażowej należy wykorzystać.**

1. Zdemontować z pojazdu zderzak wraz ze stalową belką zderzakową, belka zderzakowa nie będzie ponownie używana. Patrz rysunek 1.
2. Umieścić podkładki zabezpieczające C w punktach B do podwozia.
3. Umieścić wsporniki A i umocować je w punktach B, lekko przymocować całość.
3. Zamontować wsporniki A je w punktach D, lekko przymocować wac całość.

4. Zamontować poprzecznicę E między wspornikami A w punktach F, całość.
4. Zamontować poprzecznicę E między wspornikami A w punktach F, całość.
5. Dokręcić wszystkie śruby i nakrętki zgodnie z rysunkiem.
6. DLA POJAZDÓW Z PDC: kabie przymocować taśmą kablową.
7. Wypłować wskazany odcinek zderzaka korzystając z szablonu. (szablon umieścić na zewnętrznej stronie zderzaka).
8. Zamontować zderzak.
9. Zamontować Brink Connector oraz skidaną płytę z gniazdam i listwą.
10. Dokręcić wszystkie śruby i nakrętki zgodnie z rysunkiem.

**Co do montażu i montowania części pojazdu zapoznać się z podręcznikiem warsztatowym.**  
**Co do montażu i środków montażowych zapoznać się ze schematem.**  
**Co do montażu i demontażu kuli zapoznać się z zależoną instrukcją montażu .**

### Wskazówki:

- Po przejechaniu 1000 km dokręcić wszystkie elementy skręcane.
  - **Podczas ewentualnych odwrotów upewnić się czy w pobliżu nie znajdują się przewody instalacji elektrycznej, przewody hydrauliczne lub przewo-dy paliwowe.**
  - Wszystkie ubytki powłoki lakierniczej zabezpieczyć przed korozją.
  - Należy wyjąć ewentualne plastikowe zaślepki w punktach przyspawaniach nakrętek.
  - Stosować nakrętki oraz śruby gatunkowe dostarczone w komplecie.
  - Utrzymywać kulę w czystości, oraz pamietać o regularnym jej smarowa-niu.
  - Hak holowniczy zarejestrować w stacji diagnostycznej.
- Zastosowanie się do powyższych wskazań gwarantuje Państwu bez-pieczestwo, niezawodność i sprawność naszego wyrobu przez cały okres jego użytkowania.
- \* Firma Brink nie ponosi odpowiedzialności za straty poniesione poś red-nio lub bezpośrednio na skutek niewłaściwego montażu, w tym użycia

© 560570/11-02-2013/9

**Avant de commencer le montage veuillez vérifier la plaque signalé-**  
**que de l'attelage afin de déterminer la figure correspondante dans**  
**la notice de montage.**

1. Déposer le pare-chocs du véhicule y compris la traverse en acier ; la traverse ne sera plus utilisée. Voir la figure 1.
2. Positionner les contre-pièces C à l'emplacement des points B dans le châssis. Positionner les supports A et les fixer à l'emplacement des points B, monter l'ensemble sans serrer.
3. Positionner les supports C et les fixer à l'emplacement des points D et E, monter l'ensemble sans serrer.
4. Monter la barre transversale E entre les supports A sur les points F, monter l'ensemble sans serrer.
5. Serrer tous les boulons et écrous conformément au schéma.
6. SUR LES VEHICULES ÉQUIPÉS DE PDC : lier les câbles ensemble avec des attaches en plastique).
7. Scier la partie du pare-chocs indiquée avec le gabarit. (Placer le gaba-rit sur le côté extérieur du pare-chocs).
8. Mettre en place le pare-chocs.
9. Monter le Brink Connector y compris la prise rabattable avec plaquet-te.
10. Serrer tous les boulons et écrous conformément au schéma.

**Per lo smontaggio ed il montaggio delle componenti del veicolo con-**  
**sultare il manuale tecnico dell'officina.**  
**Consultare il disegno per il montaggio ed i dispositivi di fissaggio.**  
**Per il montaggio e lo smontaggio del sistema a sfera rimovibile, con-**  
**sultare le istruzioni di montaggio alligate.**

**Pour le montage et le démontage des pièces du véhicule, consulter la**  
**notice du fabricant.**  
**Consulter le croquis pour voir le montage et les moyens de fixation.**  
**Pour le montage et le démontage de la rotule amovible, consulter la**  
**notice de montage jointe.**

**Före du startar monteringen måste du kontrollera typskylten för att**  
**kunna bedöma vilken skiss i monteringsanvisningen som skall**  
**användas.**

### MONTERINGSANVISNINGAR:

- \* För ur/ordningsskeden A vid punkterna D, fäst sedan det hela utan att dra åt ordentligt.
  - 3. Monterar sidan A vid punkterna D, fäst sedan det hela utan att dra åt ordentligt.
  - 4. Fäst tvärbalk E mellan hållarna A vid punkterna F utan att dra åt helt ordentligt.
  - 5. Momentdrag alla skruvar och muttrar enligt figuren.
  - 6. FÖR FORDON MED PDC: fäst kablar med buntband.
  - 7. Säg ut den angivna delen ur stötångaren med hjälp av schablonen. (Placera schablonen mot stötångarens utsida).
  - 8. Monterar stötångaren.
- REMARKUE:**
- \* För ur/ordningsskeden A vid punkterna D, fäst sedan det hela utan att dra åt ordentligt.
  - \* Enlever la couche de bitume ou d'anti-tremblement qui recouvre éventuellement les points de fixation.
  - \* Pour connaître le poids de traction maximum et le poids en fiche sur la rotule autorisée du véhicule, veuillez consulter votre concessionnaire.
  - \* Retirer "si présents" les embouts en plastique des écrous de soudure par point.
  - \* Cette notice de montage doit être convenue à bord du véhicule après montage de l'attelage.
  - \* Brink décline toute responsabilité pour les dommages qui pourraient directement ou indirectement résulter d'un montage incorrect, y compris l'utilisation d'outils inappropriés et l'utilisation d'un mode d'emploi et de moyens autres que ceux prescrits, ou bien résulter d'une interprétation inexacte des présentes instructions de montage.

© 560570/11-02-2013/6

9. Fäst Brink Connector inklusive fällbara kontaktplattan och listen.
10. Momentdrag alla skruvar och muttrar enligt figuren.

**Se verkstadshandboken för demontering och montering av fordonets delar.**

**Se skissen för montering och monteringsmaterial.**

**Se de bifogade monteringsanvisningarna för montering och demontering av det löstagbara kulsystemet.**

**OBS:**

- \* Kontakta återförsäljaren om fordonet eventuellt bör modifieras.
- \* Om det finns ett bitumen- eller stötdämpande lager vid kontaktytor skall detta avlägsnas.
- \* Kontakta din återförsäljare för ditt fordons max. dragvikt och tillåtna kultryck.
- \* **Vid borring skall man se till att elektrisk-, broms- och bränsleledningarna inte skadas.**
- \* Avlägsna de små plastlocken - om dessa finns - från punktsvetsmuttrarna.
- \* Efter att draget är monterat, placera monteringsanvisningen tillsammans med bilens övriga dokument.
- \* Brink är inte ansvariga för skada som orsakats direkt eller indirekt av felaktig montering, inklusive användning av olämpliga verktyg, andra monteringsmetoder och processer än de som beskrivs, samt felaktig tolkning av dessa monteringsinstruktioner.

**DK MONTAGEVEJLEDNING:**

**For at vælge rigtigt spændingsmoment, er det vigtigt at aflæse serienummeret på typepladen, for at kunne vælge hvilket af de medsendte diagrammer der skal anvendes.**

1. Demonter kofangeren, inklusive køretøjets stålstødbjelke. Denne bliver overflødig. Se fig. 1.
2. Anbring spændpladerne C ved punkterne B i chassiset. Anbring støtterne A og monter disse ved punkterne B; monter det hele manuelt.

**E INSTRUCCIONES DE MONTAJE:**

**Antes de comenzar el montaje por favor, verifique la placa descriptiva del enganche con el fin de determinar la figura correspondiente en la reseña de montaje.**

1. Desmontar el parachoques inclusive el tope de acero del vehículo, el tope no se vuelve a utilizar. Véase la figura 1.
2. Coloque las placas de apoyo C en los puntos B en el chasis. Colocar los soportes A y fijarlos a la altura de los puntos B, montar el conjunto sin apretar mucho.
3. Montar los soportes A a la altura de los puntos D, montar el conjunto sin apretar mucho.
4. Coloque la viga transversal E entre los soportes A en los puntos F y colóquelo todo apretando a mano.
5. Apretar todos los tornillos y tuercas de acuerdo con los puntos del gráfico.
6. PARA AUTOS CON PDC (SISTEMA DE AYUDA EN ESTACIONAMIENTO): los cables están unidos con tie-wraps (amarraduras).
7. Serrar la parte indicada del parachoques con ayuda de la plantilla. (instalar la plantilla en el lado exterior del parachoques).
8. Montar el parachoques.
9. Montar la Brink connector incluida la placa de enchufe batiente y la banda.
10. Apretar todos los tornillos y tuercas de acuerdo con los puntos del gráfico.

**Consultar para el desmontaje y montaje de piezas del vehículo el manual de instalación de taller.**

**Consultar el croquis para el montaje y medios de fijación.**

**Consultar para el montaje y desmontaje del sistema de la bola extraíble las instrucciones de montaje adjuntas.**

**N.B.:**

- \* Para (una) eventual(es) adaptación(es) 'del vehículo' consúltese al concesionario.

3. Monter støtterne A ved punkterne D; monter det hele manuelt.
4. Monter tværvangen E mellem beslagene A på punkterne F, fastgør det hele med håndkraft.
5. Spænd alle bolte og møtrikker ifølge tegning.
6. GÆLDER FOR BILER MED PDC: bind ledningerne fast med tie-wraps (klembånd af plast).
7. Sav den angivne del ud af kofangeren ved hjælp af skabelonen (skabelonen anbringes på ydersiden af kofangeren).
8. Monter kofangeren.
9. Monter Brink Connector inklusiv den nedklapbare kontaktplade med profil.
10. Spænd alle bolte og møtrikker ifølge tegning.

**Rådfør for demontering og montage af dele til køretøjet arbejdsplads-håndbogen.**

**Rådfør for montage og montagemidler skitsen.**

**Rådfør for montage og demontering af det aftagelige kuglesystem den vedlagte montagevejledning.**

**BEMÆRK:**

- \* Kontakt forhandleren i forbindelse med eventuelle påkrævede ændring(er) på køretøjet.
- \* Undervognsbehandlingen skal fjernes de steder hvor trækket ligger an mod bilen.
- \* Kontakt Deres forhandler for oplysninger om den maksimale trækraft og det tilladte kugletryk.
- \* **Vær forsigtig ikke at bore i ledninger-,bremse eller benzinslange**
- \* Fjern plasticpropperne "om de findes" fra de punktsvejsede møtrikker.
- \* Brink er ikke ansvarlig for skade der direkte eller indirekte er forårsaget af forkert montage, herunder også iberegnet brug af forkert værktøj og anvendelse af anden montage metode og andre montage midler end de foreskrevne samt fejltolkning af den medfølgende montagevejledning.
- \* DENNE MONTERINGSVEJLEDNING SKAL MEDBRINGES VED SYN.

© 560570/11-02-2013/7

- \* Si en los puntos de fijación hay una capa de betún o anti-choque hay que quitarla.
- \* Consulte a su concesionario para el peso máximo de tracción y la presión de la bola admitida de su vehículo.
- \* **No agujerear cable de eléctrico, tubos de freno o gasolina"**
- \* Retirar, si presentes, los capuchones de plástico de las tuercas de soldadura por punto.
- \* Guarde estas instrucciones junto a la documentación del vehículo después del montaje del enganche.
- \* Brink no se responsabiliza por daños causados, directa o indirectamente, por un montaje incorrecto, incluyendo el uso de herramientas inadecuadas, por el uso de métodos de montaje y medios distintos a los indicados y por la interpretación incorrecta de estas instrucciones de montaje.

**I ISTRUZIONI PER IL MONTAGGIO:**

**Prima di iniziare il montaggio verificare la terghetta per determinare quale disegno, presente nelle istruzioni, è applicabile.**

1. Smontare il paraurti e la barra d'acciaio dal veicolo; la barra in acciaio non dovrà più essere montata. Vedi figura 1.
2. Posizionare le contropiastre C in corrispondenza dei punti B in telaio. Posizionare i sostegni A e fissarli manualmente in corrispondenza dei punti B.
3. Montare i sostegni A manualmente in corrispondenza dei punti D.
4. Montare la traversa E tra i sostegni A e fissarla manualmente in corrispondenza dei punti F.
5. Serrare tutti i dadi e bulloni alle coppie di serraggio indicate nel disegno.
6. NELLE AUTO CON PDC: legare tra loro i cavi con fascette di plastica.
7. Con l'ausilio della sagoma, segare via dal paraurti la parte indicata. (posizionare la sagoma sul lato esterno del paraurti).
8. Montare il paraurti.
9. Montare lo Brink Connector comprensiva il portapresa a scomparsa e striscia.
10. Serrare tutti i dadi e bulloni alle coppie di serraggio indicate nel disegno.

© 560570/11-02-2013/8





# 5605 Template

Place on outside bumper

