



Einbauanleitung zu Elektro-Einbausatz 749120

Elektro-Einbausatz für Anhängerkupplung, 13-polig, 12 Volt, nach ISO 11446

CITROËN C5 Kombi ab 05/01 bis 09/04

- Inhalt:**
- 1 Steckdosen-Gehäuse mit Abschaltkontakt für Einparkhilfe,
 - 1 Leitungssatz 18-adrig mit vormontiertem Steckdoseneinsatz,
 - 1 Anhänger-Blinküberwachung mit NSL-Abschaltung (JAEGERTRONIC-Steuergerät),
 - 3 Schrauben M5 x 30,
 - 3 Muttern M5, selbstsichernd,
 - 2 Klettbandstreifen,
 - 6 Kabelbinder 300 mm lang,
 - 10 Kabelbinder 100 mm lang.

Durchzuführende Arbeiten, allgemein:

1. Masse-Leitung von der Batterie trennen.
2. Durchführung für Leitungssatz herstellen.
3. Leitungssatz 18-adrig und Steckdose montieren.
4. Funktionsprüfung.

1. Masse-Leitung von der Batterie trennen

Aus Sicherheitsgründen ist die Masse-Leitung unbedingt vor Beginn der Arbeiten von der Batterie zu trennen. Damit keine gespeicherten Daten verloren gehen empfiehlt sich der Einsatz eines **Ruhestromerhaltungsgerätes**. (*Herstellervorschriften beachten*)

2. Durchführung für Leitungssatz herstellen

Bild 1

Kofferraum-Bodenabdeckung, Staufach-abdeckung links und rechts entnehmen. (*Siehe Bild 1, Position 1 und 2*)

Verkleidung der Ladekante, D-Säulen-verkleidungen oben links und rechts ausbauen. (*Siehe Bild 1, Positon 3 und 4*)

Rechte und linke Schlußleuchte ausbauen. (*Siehe Bild 1, Position 5*)



Bild 2

Achtung!

Den Schalter der Niveauregelung und die Steckdose wie folgt demontieren:

Rechte Kofferraumseiten-Verkleidung im vorderen Bereich nach innen klappen.

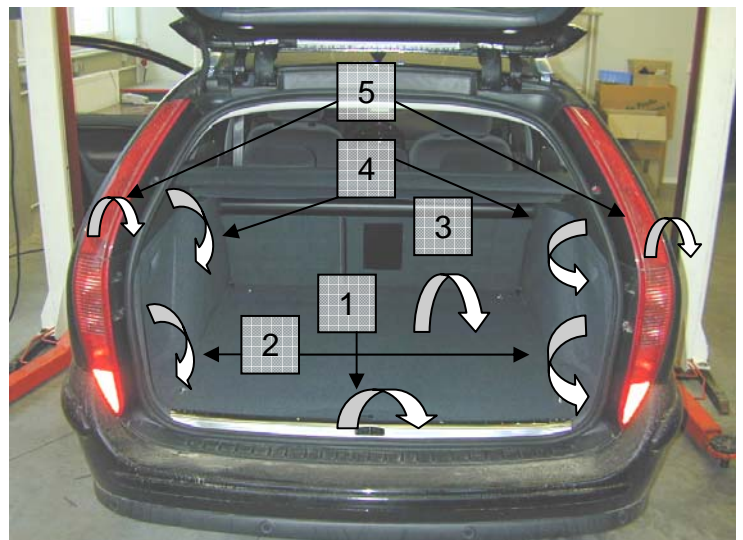
Den Schalter der Niveauregelung und die Steckdose von hinten durch Zusammen-drücken entriegeln und herausziehen.
(Siehe Bild 2)



Bild 3



Bild 4

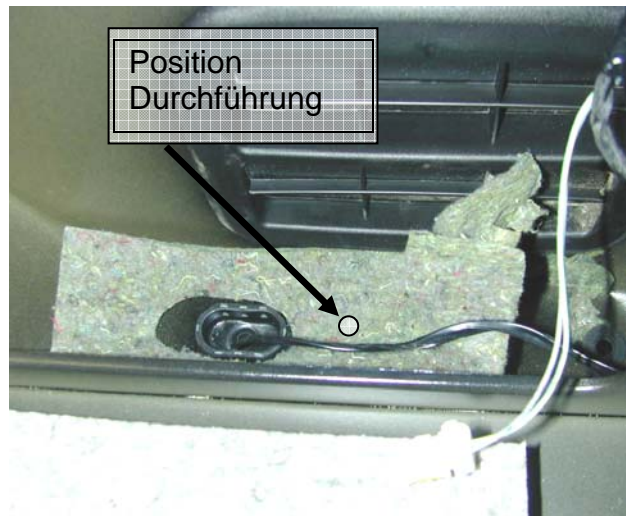

Kofferraum-Seitenverkleidungen im hinteren Bereich lösen bzw. ausbauen. **(Siehe Bild 3)**

Rechts und links außen im Kofferraumboden hinter den fahrzeugseitigen **Durchführungsstellen** (**siehe Bild 4**) jeweils eine Bohrung mit **33 mm** Durchmesser anbringen, entgraten, mit Korrosionsschutzmittel behandeln und trocknen lassen.

3. Leitungssatz 18-adrig und Steckdose montieren

Den vormontierten Steckdoseneinsatz, das Steckgehäuse 3-fach (*grün*) und das beiliegende Steckdosengehäuse wie folgt am Steckdosenthalteblech der Anhängerkupplung montieren:

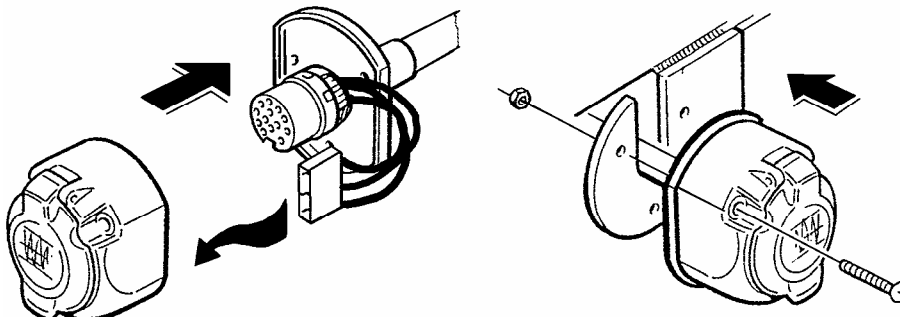

Die mit einem **L** bzw. einem **R** gekennzeichneten Leitungssatzenden durch die unter Punkt 2 angebrachten Durchführungen von außen in den Kofferraum verlegen.

Die auf dem Leitungssatz montierten Gummitüllen positionieren und in das Durchführungsloch zum Kofferraum einsetzen.

ACHTUNG!

- a) Bei der Montage der Steckdose ist besonders darauf zu achten, daß die Anschlußleitungen des 3-fachen Steckhülsegehäuses (grün) **nicht eingeklemmt** und somit **beschädigt** werden!!
- b) Auf **ordnungsgemäßen Sitz der Dichtungselemente** achten!!
Speziell die Dichtung am Leitungsausstritt aus der Steckdose muß auf dem Isolierschlauch sitzen, nicht nur auf den Einzel-Adern!
- c) Leitungssatz so verlegen, daß **keine Scheuerstellen** entstehen können!
- d) Leitungssatz **nicht in der Nähe der Auspuffanlage** verlegen!!

Die Steckdose ist wie folgt belegt:

| Leitung | Kontakt-Nr. | Funktion |
|--------------|-------------|---|
| schwarz/weiß | 1 | Fahrtrichtungsanzeiger, links |
| grau | 2 | Nebelschlußleuchte |
| braun | 3 | Masse (für Kontakt-Nr. 1 bis 8) |
| schwarz/grün | 4 | Fahrtrichtungsanzeiger, rechts |
| grau/rot | 5 | Rechte Schlußleuchte |
| schwarz/rot | 6 | Bremsleuchten |
| grau/schwarz | 7 | Linke Schlußleuchte |
| blau/rot | 8 | Rückfahrleuchte |
| rot/blau | 9 | Stromversorgung (Dauerplus) |
| gelb | 10 | Ladeleitung Plus für Batterie im Anhänger |
| braun/grün | 11 | Masse (für Kontakt-Nr. 10) |
| nicht belegt | 12 | Steuerleitung Anhängererkennung |
| braun | 13 | Masse (für Kontakt-Nr. 9) |

Den fahrzeugseitigen Leitungsstrang zur rechten Schlußleuchte, einschließlich der hier vorhandenen Durchführungstülle, in den Innenraum zurückziehen.

Die fahrzeugseitigen Steckgehäuse 3- und 4-fach mit den passenden Gegenstücken des Leitungssatzes zusammenstecken und verrasten.

Die verbleibenden Steckgehäuse 3- und 4-fach durch die fahrzeugseitige Durchführung nach außen verlegen.

Die auf dem Leitungssatz montierte Gummitülle positionieren und in das Durchführungsloch einsetzen.

Die Steckgehäuse auf die rechte Schlußleuchte stecken und verrasten, rechte Schlußleuchte wieder anbauen.

Den fahrzeugseitigen Leitungsstrang zur linken Schlußleuchte, einschließlich der hier vorhandenen Durchführungstülle, in den Innenraum zurückziehen.

Die fahrzeugseitigen Steckgehäuse 3- und 4-fach mit den passenden Gegenstücken des Leitungssatzes zusammenstecken und verrasten.

Die verbleibenden Steckgehäuse 3- und 4-fach durch die fahrzeugseitige Durchführung nach außen verlegen.

Die auf dem Leitungssatz montierte Gummitülle positionieren und in das Durchführungsloch einsetzen.

Die Steckgehäuse auf die linke Schlußleuchte stecken und verrasten, linke Schlußleuchte wieder anbauen.

Bild 5

Das Steckgehäuse 2-fach des Leitungssatzes mit dem passenden Gegenstück an der linken Kofferraumseite zusammenstecken und verrasten.

(Siehe Bild 5, Position 1)

Den Kabelschuh der Leitungen **braun** an den fahrzeugseitigen Massepunkt anschließen. **(Siehe Bild 5, Position 2)**

Die beiliegende Anhänger-Blinküberwachung (**JAEGERTRONIC-Steuergerät**) auf das Steckgehäuse 14-fach des Leitungssatzes stecken und verrasten.

Die Anhänger-Blinküberwachung an geeigneter Stelle an der linken Kofferraumseite mit beiliegenden Klettbandstreifen befestigen. **(Siehe Bild 5, Position 3)**

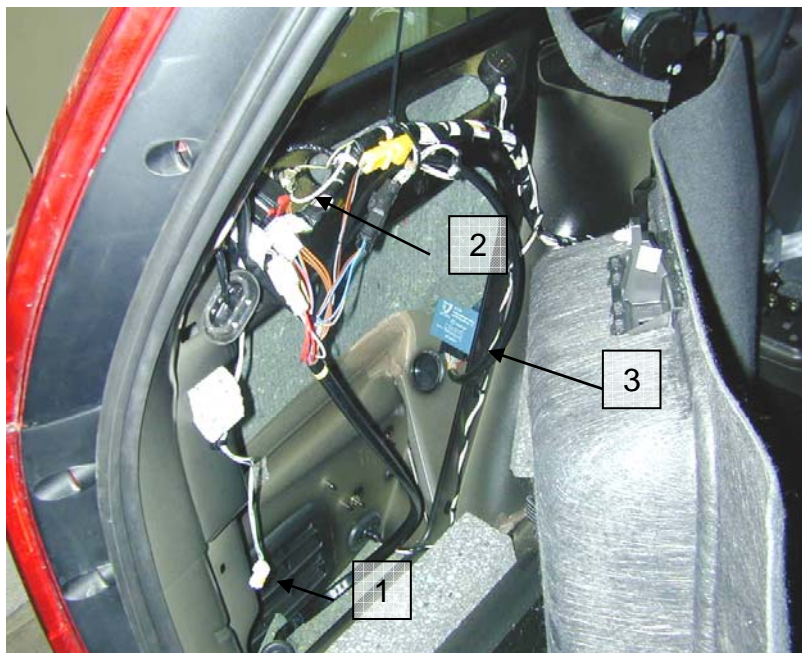

HINWEIS:

Das Steckgehäuse 3-fach (**Leitungen rot/blau, gelb und braun/grün**) ist für eine Erweiterung der Steckdosenfunktionen vorgesehen!
(Dauerplus, Ladeleitung Batterie/Anhänger und Masse für die Ladeleitung)
Diesen Teil des Leitungssatzes hinter die Verkleidung legen.

Für die Erweiterung der Steckdosenfunktionen ist im Fachhandel ein Leitungssatz erhältlich unter der **JAEGER-Artikelnummer:**

721334

4. Funktionsprüfung

Masse-Leitung wieder an die Batterie anschließen.
Alle Funktionen mit einem geeigneten Prüfgerät prüfen.

Das Prüfgerät ist im Fachhandel erhältlich unter der **JAEGER-Artikelnummer:**

361009

Alle Leitungsstränge des Einbausatzes entlang der fahrzeugseitigen Leitungsstränge verlegen, mit beiliegenden Kabelbindern fixieren und/oder in die vorhandenen Kabelhalterungen einlegen!
Alle Verkleidungen und demontierten Teile wieder einbauen.

Funktionshinweis Anhänger-Blinküberwachung:

Ein Defekt der Fahrtrichtungsanzeiger des Anhängers wird im Anhängerbetrieb von der/den fahrzeugseitigen Kontroll-Leuchte/n über eine Erhöhung der Blinkfrequenz angezeigt!!

Die Einbauanleitung ist dem Kunden auszuhändigen!