Fitting instructions

Make: Fiat / Peugeot/Citroën/
Toyota

Scudo / Expert; 2007->

Jumpy; 2007->

Pro-Ace; 2013->

Type: 4809

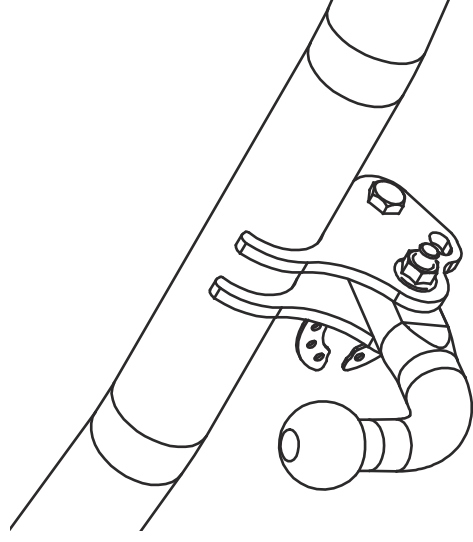

Couplingsclass: A50-X



94/20/EC



Approved

e11 00-6497

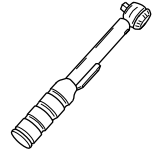

0km



+



1000km

Max. mass trailer : 2000 kg

Max. vertical load : 122 kg

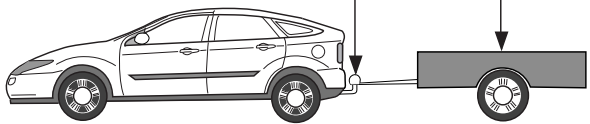

D-Value: 12,2 kN



8.8



8

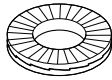

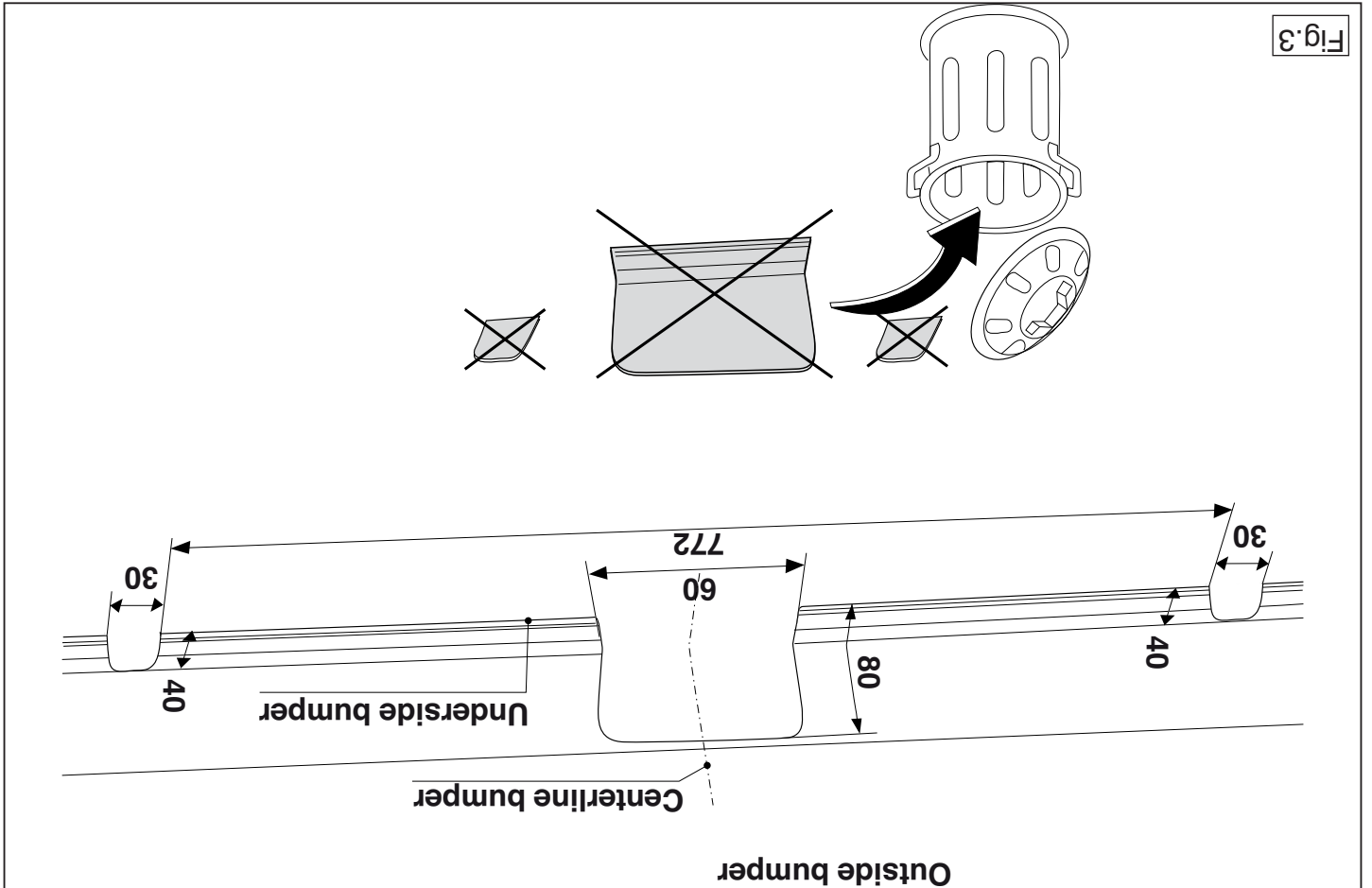
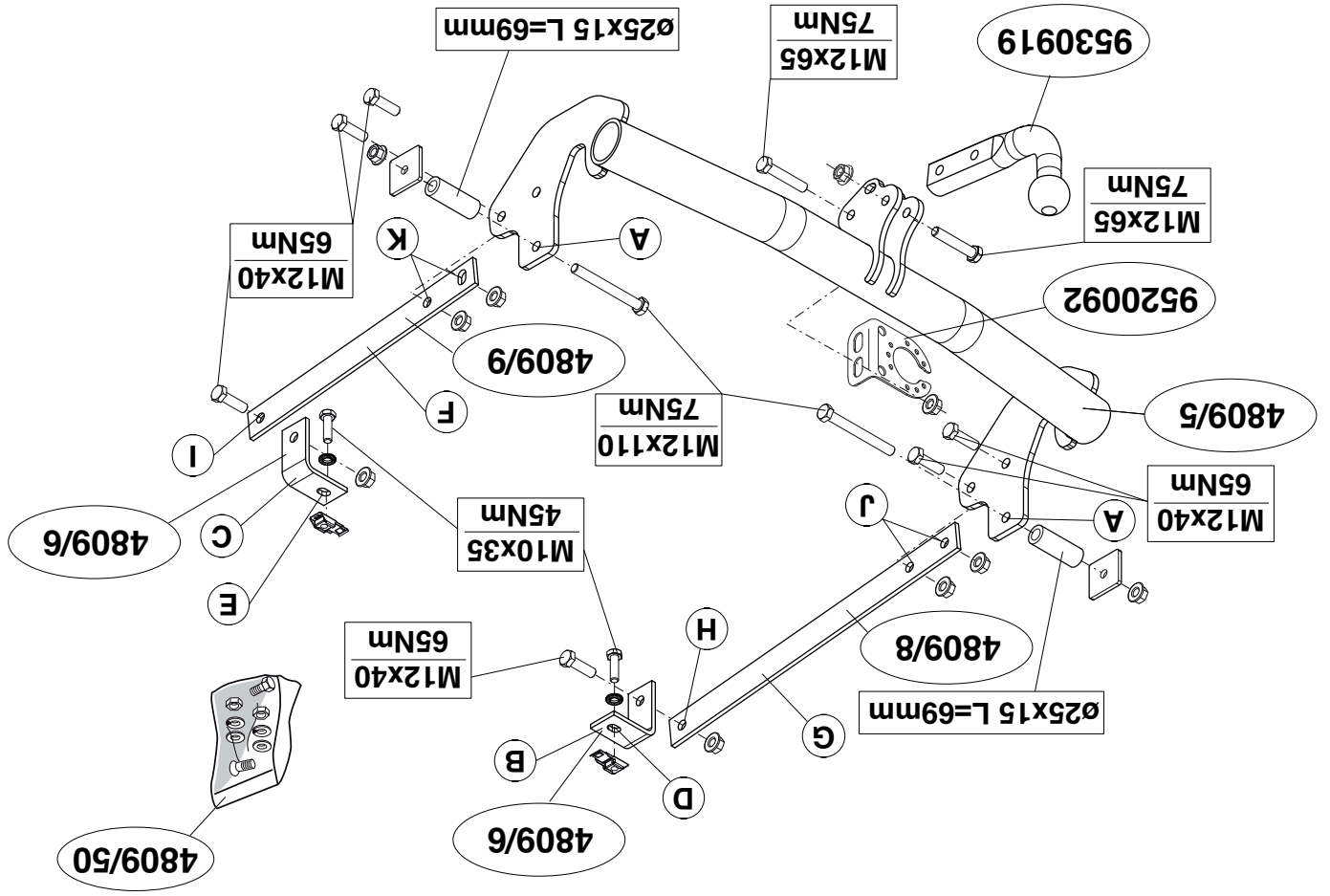
1. Demonteer het reservewiel.
2. Demonteer de bumper inclusief de stalen stootbalk van het voertuig. Zie figuur 1.
3. Zaag overeenkomstig figuur 2 de aangegeven delen uit het bumperbinnenwerk.
4. Zaag een deel overeenkomstig figuur 3 in het midden aan de onderzijde uit de bumper.
5. Herplaats de stalen stootbalk.
6. Monteer de trekhaak op de punten A inclusief de contra's en afstandsbussen. Monteer het geheel los-vast.
7. Plaats de kooimoeren op de punten D en E.
8. Plaats de steunen B en C en bevestig deze op de punten D en E, monteer het geheel los-vast.
9. Plaats de steunen F en G en bevestig deze op de punten H, I, J en K, monteer het geheel los-vast.
10. Monteer de kogelstang inclusief stekkerplaat.
11. Draai alle bouten en moeren overeenkomstig schets vast.
12. Monteer de bumper. Verplaats indien aanwezig de bedrading van de achteruitrijdsensoren
13. Herplaats het onder punt 1 verwijderde.

Raadpleeg voor demontage en montage van voertuig onderdelen het werkplaats handboek.

Raadpleeg voor montage en bevestigingsmiddelen de schets.

BELANGRIJK:

- * Voor eventueel noodzakelijke aanpassing(en) "van het voertuig" dient men de dealer te raadplegen.
- * Indien op de bevestigingspunten een bitumen of anti-dreunlaag aanwezig is, dient deze verwijderd te worden.
- * Voor de max. toegestane massa, welke uw auto mag trekken, dient u uw dealer te raadplegen.
- * Bij het boren dient men er zorg voor te dragen, dat electriciteits-, rem- en

brandstofleidingen niet worden geraakt.

* Verwijder "indien aanwezig" de plastik dopjes uit de puntlasmoeren.

* Deze handleiding dient na montage bij de voertuigpapieren gevoegd te worden.

GB

FITTING INSTRUCTIONS:

1. Remove the spare wheel.
2. Remove the bumper and the steel buffer beam from the vehicle. See figure 1.
3. Saw out from the bumperinnerwork the section indicated in accordance with fig. 2.
4. Saw a section out of the middle of the underside of the bumper as shown in fig 3.
5. Replace the steel buffer beam.
6. Fit the tow bar at points A including the backplates and the spacer tubes. Fit the whole thing, without tightening.
7. Position the cage nuts.
8. Position the supports B and C and attach them at points D and E, then fit the whole thing without fully tightening.
9. Position the supports F and G and attach them at points H, I, J and K, then fit the whole thing without fully tightening.
10. Fit the ball hitch, including socket plate.
11. Tighten all nuts and bolts to the torque indicated in the drawing.
12. Fit the bumper. If applicable, remove the wiring from the reverse sensors.
13. Replace the items removed in step 1.

For dismantling and fitting the vehicle parts, see the site handbook.

For fitting instructions and attachment method, see drawing.

© 480970MF/08-06-2015/3

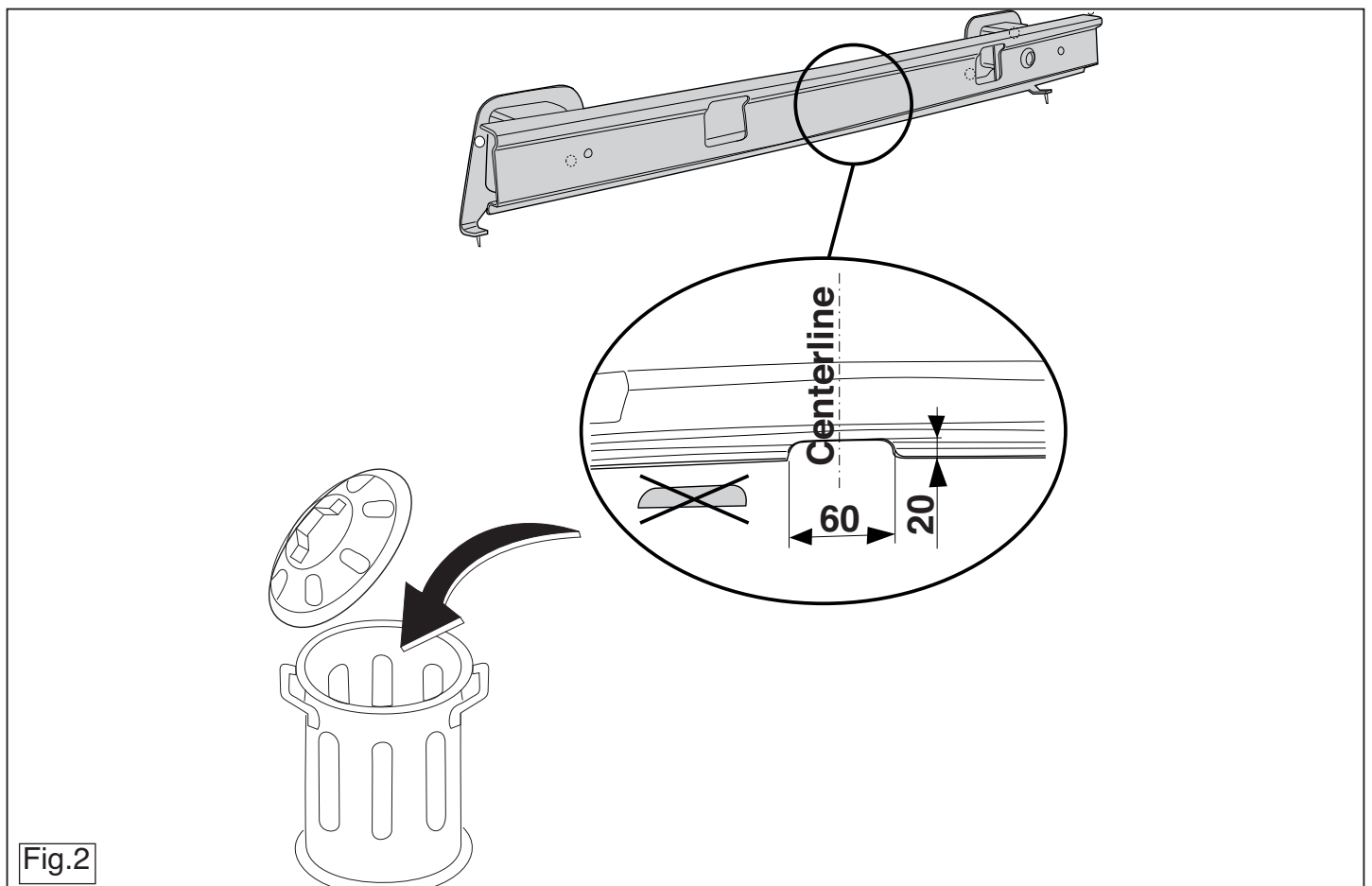
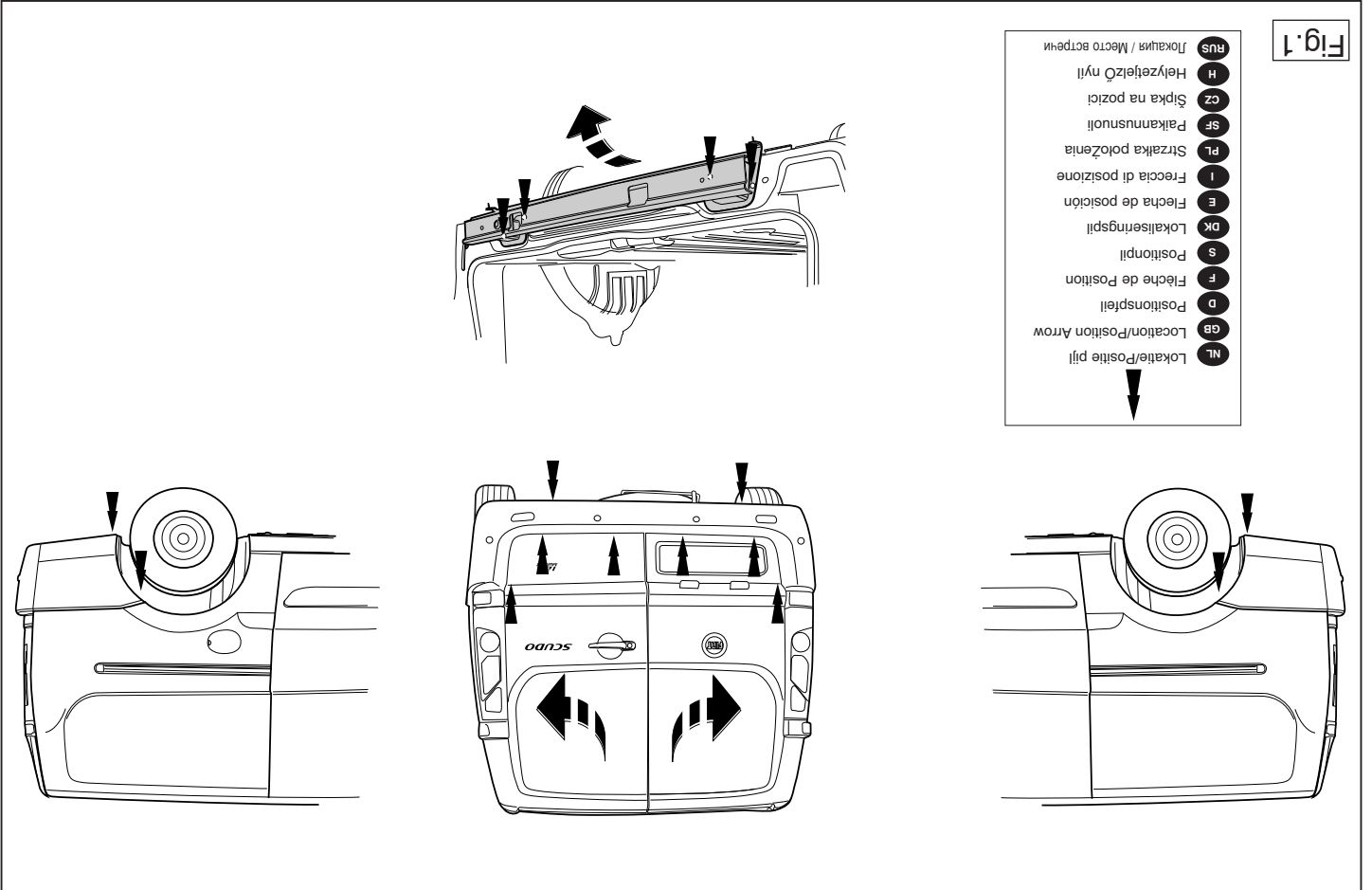

Fig.2

© 480970MF/08-06-2015/12



11. Alle Schrauben und Muttern gemäß den Angaben in der Abbildung festdrehen.
 12. Die Stoßstange montieren. Falls vorhanden die Verdrängung der Rückfahr sensoren verlegen.
 13. Das unter Abschnitt 1 Entfernte wieder anbringen.

Für die Demontage und Montage von Fahrzeugteilen das Werkstatt-Handbuch zu Rate ziehen.
Für die Montage und die Befestigungsmittel die Skizze zu Rate ziehen.

* Für (eine) eventuell erforderliche Anpassung(en) "des Fahrzeugs" ist der Händler zu Rate zu ziehen.
 * Im Bereich der Anlageflächen muß Unterbodenschutz, Hohlraumkonservierung (Wachs) und Antiröhrrmaterial entfernt werden.
 * Vor dem Bohren prüfen, daß keine, dort eventuell vorhandene Leitungen beschädigt werden können.
 * Alle Bohrspäne entfernen und gebohrte Löcher gegen Korrosion schützen.
 * Entfernen Sie "falls vorhanden", die Plastikklappen von den Punktschweißmütern.
 * Für das höchstzulässige Zuggewicht und der erlaubte Kugeldruck Ihres Fahrzeugs ist Ihr Händler zu befragen.
 * Die Quetschmütern müssen nach einem späteren lösen der Muttern gegen neue ausgetauscht werden, da ansonsten die Sicherungswirkung nicht mehr garantiert ist!

HINWEISE:

F INSTRUCTIONS DE MONTAGE:

1. Déposer la roue de secours.
 2. Déposer le pare-chocs du véhicule y compris la traverse en acier. Voir la figure 1.
 3. Scier les parties de la garniture du pare-chocs comme indiqué sur les fig. 2.
 4. Scier au centre de la partie inférieure du pare-chocs une partie correspondante.

D MONTAGEANLEITUNG:

1. Das Ersatzrad abmontieren.
 2. Die Stoßstange einschließlich des stählernen Stoßbalkens vom Fahrzeug abmontieren. Siehe Abbildung 1.
 3. Gemäß Fig. 2, die angegebenen Stücke aus der Stoßstangeninnenverkleidung heraussägen.
 4. Auf der Unterseite der Stoßstange einen Teil aus der Mitte gemäß Abbildung 3 herausschneiden.
 5. Den stählernen Stoßbalken wieder einsetzen.
 6. Die Anhängervorrichtung einschließlich die Gegenplatten und Distanzhülsen. Das Ganze halbfest montieren.
 7. Die Käfigmütern einsetzen.
 8. Die Halterungen B und C anlegen und bei den Punkten D und E befestigen. Alles halbfest montieren.
 9. Die Halterungen F und G anlegen und bei den Punkten H, I, J und K befestigen. Alles halbfest montieren.
 10. Die Kugelstange einschließlich Steckdosenplatte montieren.

NOTE:

* Should this installation process entail the cutting of the bumper – confirmation MUST be obtained by the installation engineer of the customer's acceptance prior to completion. Brink International do not accept responsibility for any matters arising as a result of this miscommunication.

* The dealer should be consulted for possible necessary adjustment(s) "of the vehicle".
 * Remove the insulating material from the contact area of the fitting points.
 * Consult your dealer for the maximum tolerated pull weight and ball hitch pressure of your vehicle.
 * Do not drill through electrical-, brake- or fuel lines.
 * Remove (if present) the plastic caps from the spot welding nuts.
 * This fitting instruction has to be enclosed in the vehicle documents after fitting the towbar.

- pondant à la figure 3.
- Remettre en place le butoir en acier.
 - Fixer l'attache-remorque à l'emplacement des points A, y compris les contreplaques et les entretoises. Monter l'ensemble sans serrer.
 - Placer les écrous-cage.
 - Positionner les supports B et C et les fixer à l'emplacement des points D et E, monter l'ensemble sans serrer.
 - Positionner les supports F et G et les fixer à l'emplacement des points H, I, J et K, monter l'ensemble sans serrer.
 - Monter la barre de la rotule y compris la prise électrique.
 - Serrer tous les boulons et écrous conformément au schéma.
 - Mettre en place le pare-chocs. Le cas échéant, déplacer le câblage des capteurs de marche arrière.
 - Remettre en place les éléments déposés au point 1.

Pour le montage et le démontage des pièces du véhicule, consulter la notice du fabricant.

Consulter le croquis pour voir le montage et les moyens de fixation.

REMARQUE:

- * Pour une/des adaptations indispensables sur le véhicule, veuillez consulter le concessionnaire.
- * Enlever la couche de bitume ou d'anti-tremblement qui recouvre éventuellement les points de fixation.
- * Pour connaître le poids de traction maximum et le poids en flèche sur la rotule autorisée du véhicule, veuillez consulter votre concessionnaire.
- * Veiller en perçant à ne pas endommager les conduites de électrique, de frein et de carburant.
- * Retirer "si présents" les embouts en plastique des écrous de soudure par point.
- * Cette notice de montage doit être conservée à bord du véhicule après montage de l'attelage.

S MONTERINGSANVISNINGAR:

- Demontera reservhjulet.
- Demontera stötfångaren inklusive stötranden av stål från fordonet. Se figur 1.
- Såga de markerade delarna ur stötfångaren innanmätet. Se fig. 2.
- Såga ut en del ur mitten av stötfångarens undersida enligt figur 3.
- Sätt tillbaka stötbalken i stål.
- Montera dragkroken vid punkterna A inklusive motbrickorna och distansbussningarna. Fäst det hela, utan att dra åt.
- Placera burmuttrarna.
- Placera stöden B och C och fäst dem vid punkterna D och E, fäst sedan det hela utan att dra åt ordentligt.
- Placera stöden F och G och fäst dem vid punkterna H, I, J och K, fäst sedan det hela utan att dra åt ordentligt.
- Montera kulstången inklusive kontaktplattan.
- Montera kulhuset inklusive kontaktplattan.
- Momentdrag alla skruvar och muttrar enligt figuren.
- Montera stötfångaren. Om tillgängligt ska du ta bort ledningarna från de bakre sensorerna.
- Montera de delar som demonterades under punkt 1.

Se verkstadshandboken för demontering och montering av fordonets delar.

Se skissen för montering och monteringsmaterial.

OBS:

- * Kontakta återförsäljaren om fordonet eventuellt bör modifieras.
- * Om det finns ett bitumen- eller stötdämpande lager vid kontaktytor skall detta avlägsnas.
- * Kontakta din återförsäljare för ditt fordon max. dragvikt och tillåtna kultryck.
- * Vid borrning skall man se till att elektrisk-, broms- og bränsleledningarna inte skadas.
- * Avlägsna de små plastlocken - om dessa finns - från punktsvetsmuttrar-

© 480970MF/08-06-2015/5

RUS РУКОВОДСТВО ДЛЯ МОНТАЖА:

- Снять запасное колесо.
- Снять бампер вместе со стальным буферным брусом автомобиля. См. рисунок 1.
- Вырезать указанные части из внутренней арматуры бампера, как указано на рис. 2.
- Выпилить часть из бампера в середине снизу, как указано на рис. 3.
- Поставить стальной буферный брус на место.
- Установить буксирный крюк в точках А, вместе с упорные кронштейны и распорные втулки. Установить детали, не закрепляя их до конца.
- Поставить гайки от кузова.
- Поставить кронштейны В и С и прикрепить их в точках D и E, закрепив не до конца.
- Поставить кронштейны F и G и прикрепить их в точках H, I, J и K, закрепив не до конца.
- Установить крюк с шаром, вместе со штепсельной платой.
- Затянуть все болты и гайки в соответствии со значениями, указанными на рисунке.
- Установить бампер. При необходимости, провести проводку датчиков парковки заднего хода по-другому. При необходимости, провести проводку датчиков парковки заднего хода по-другому.
- Поставить на место детали, снятые во время шага 1.

Для инструкций по снятию и установке деталей автомобиля, обращайтесь к руководству для работников гаражей.

Информацию о монтаже и средствах крепления вы найдете в схеме.

ВНИМАНИЕ:

- * Если потребуются изменения конструкции транспортного средства, следует посоветоваться с дилером автомобиля.
- * Если в точках крепления имеется слой битума или противоржавинного материал, его следует удалить.
- * Сведения о максимально допустимой массе буксируемого прицепа Вы можете получить у дилера автомобиля.

* При сверлении следите за тем, чтобы не задеть электропроводку и линии тормозной цепи и подачи горючего.

* Удалите (если они имеются) пластмассовые затычки из приваренных гаек.

* После монтажа крюка следует хранить настоящее руководство в комплекте с технической документацией автомобиля.

© 480970MF/08-06-2015/10

8. Umístěte vzpěry B a C a připevněte je v bodech D a E, pak připevněte celou tuto část aniž byste ji plně utáhli.
9. Umístěte vzpěry F a G a připevněte je v bodech H, I, J a K, pak připevněte celou tuto část aniž byste ji plně utáhli.
10. Připevněte kulovou tažnou havičci včetně destičky se zásvukou.
11. Utáhněte všechny matice a šrouby kroučivou silou uvedenou ve vykrese.
12. Připevněte nárazník. Pokud bude zapotřebí, odstraňte kabeláž ze senzorů couvání.
13. Vyměňte díly odstraněné v kroku 1.

Před demontáží a montáží částí vozidla konzultujte montážní příručku. Montážní pokyny a metoda připevnění díle nártu.

DULEŽITÉ

- * Pokud je potřeba provést na voze úpravy, obraťte se na svého prodejce.
- * Pokud je místo montáže opatřeno asfaltovým nátěrem nebo vrstvou nátěru snižující hluk, odstraňte je.
- * Pro informaci o maximálním nákladu povoleném k tažení se obraťte na svého prodejce.
- * Při vtírání dbějte zvláštně pozornosti; zejména co se týče elektrických bodových a palivových kontaktů.
- * Pokud jsou na maticích bodového svarování plastová víčka, odstraňte je.
- * Po montáži uschovejte tento manuál k ostatním dokladům vozidla.

H

SZERELESI ÚTMUTATÓ:

1. Távóltassa el a pótkeréket.
2. Távóltassa el a járműről az ütközőt és az acél ütközőrúdat. Lásd az ábrát 1.
3. Fűrészelje ki az ütköző beleszéldől a felütnített cikket a(z) 2 ábra alapján.
4. Fűrészeljen ki az ütköző középső és alsó részből egy cikket a(z) 3

DK

MONTAGEVEJLEDNING:

1. Demonter reservehjulet.
2. Demonter kofangeren, inklusive køretøjets stålstødbjælke. Se fig. 1.
3. Sæt ifølge fig. 2. de markerede dele ud af kofangerunderskykket.
4. Sæt en del ud af kofangeren midt på undersiden jf. fig. 3.
5. Monter stødstilen igen.
6. Monter anghængertækket ved punkterne A inklusive spændpladerne og afstansrørene. Monter helheden manuelt.
7. Anbring burmøtrikkerne.
8. Anbring støtterne B og C og monter disse ved punkterne D og E monter det hele manuelt.
9. Anbring støtterne F og G og monter disse ved punkterne H, I, J og K monter det hele manuelt.
10. Monter kuglestangen, inklusive kontaktpåde.
11. Spænd alle bolte og møtrikker ifølge tegning.
12. Monter kofangeren. Fyld de er til stede - ledningerne på baksensorerne
13. Monter de dele, som blev fjernet under punkt 1.

Rådfor for montage og montage midler skitsen. Rådfor for demontering og montage af dele til køretøjets arbejdsplads håndbogen.

BEMÆRK:

- * Kontakt forhandleren i forbindelse med eventuelle påkrævede ændring(er) på køretøjet.
- * Undervognsbehandlingen skal fjernes de steder hvor trækkeket ligger an mod bilen.
- * Kontakt Deres forhandler for oplysninger om den maksimale trækkræft og det tilladte kugletryk.
- * Vær forsigtig ikke at bore i ledninger-,bremse eller benzinslange

N.B.:

- * Para (una) eventual(es) adaptación(es) 'del vehículo' consulte al concesionario.

Consultar para el desmontaje y montaje de piezas del vehículo el manual de instalación de taller.

Consultar el croquis para el montaje y medios de fijación.

1. Desmontar la rueda de repuesto.
2. Desmontar el parachoques inclusive el tope de acero del vehículo. Véase la figura 1.
3. Serrar las partes indicadas en las fig. 2 el armazón interior del parachoques.
4. Serrar una parte de acuerdo con la figura 3 en el centro del lado interior del parachoques.
5. Vuelva a colocar la viga de acero del parachoques.
6. Montar el gancho de remolque a la altura de los puntos A inclusive las contratuercas y los tubos distanciadore. Ajustelo todo, sin apretarlo.
7. Instalar las tuercas prisioneras.
8. Colocar los soportes B y C y fijarlos a la altura de los puntos D y E, montar el conjunto sin apretar mucho.
9. Colocar los soportes F y G y fijarlos a la altura de los puntos H, I, J y K, montar el conjunto sin apretar mucho.
10. Montar la barra de la bola inclusive placa enchufe.
11. Apretar todos los tornillos y tuercas de acuerdo con los puntos del gráfico.
12. Montar el parachoques. En caso necesario, retire el cableado de los sensores de marcha atrás.
13. Volver a poner lo retirado bajo punto 1.

E

INSTRUCIONES DE MONTAJE:

- * Fjern plasticpropperne "om de findes" fra de punktvejledede møtrikker.
- * DENNE MONTERINGSVEJLEDNING SKAL MEDBRINGES VED SYN.

FONTOS

rájzot

A szétszerelés és a járműalkatrészek összeillesztése érdekében, lásd a munkahelyi kézikönyvet. Az összeillesztési utasítás és a csatlakozási eljárás érdekében, lásd a

- * Amennyiben a gépkocsin módosításra van szükség, kérjünk felvilágosítást kereskedőnkől.
- * Amennyiben a csatlakozási pontok bitumenel, vagy zafcsökkeketl anyagal van bevonva, ezeket távolítsuk el.
- * A jármű által maximálisan vontatható megengedett teher mértékétl tájékozódjunk kereskedőnkől.
- * Fűrés során ügyeljünk arra, hogy elkerüljük az elektromos, a fém- és az üzemanyag-vezetékeket.
- * Amennyiben pontthegesztéssel rögzített anyakkal találkozzunk, vegyük le a róluk a miannyag sapkát.
- * A felszerelés után az útmutatót Certzzük a gépjármű papírjával együtt.

- * Si en los puntos de fijación hay una capa de betún o anti-choque hay que quitarla.
- * Consulte a su concesionario para el peso máximo de tracción y la presión de la bola admitida de su vehículo.
- * No agujerear cable de eléctrico, tubos de freno o gasolina"
- * Retirar, si presentes, los capuchones de plástico de las tuercas de soldadura por punto.
- * Guarde estas instrucciones junto a la documentación del vehículo después del montaje del enganche.

I ISTRUZIONI PER IL MONTAGGIO:

1. Smontare la ruota di scorta.
2. Smontare il paraurti e la barra d'acciaio dal veicolo. Vedi figura 1.
3. Segare via dal l'anima del paraurti le parti indicate nelle fig. 2.
4. Segare via la parte indicata in figura 3 dalla parte centrale inferiore del paraurti.
5. Rimettere al suo posto la barra di acciaio
6. Montare il gancio traino in corrispondenza dei punti A, applicando le contropiastre e le bussole distanziatrici. Montare il tutto a mano.
7. Posizionare i dadi a gabbia.
8. Posizionare i sostegni B e C e fissarli manualmente in corrispondenza dei punti D ed E.
9. Posizionare i sostegni F e G e fissarli manualmente in corrispondenza dei punti H, I, J ed K.
10. Montare l'asta della sfera, completa di piastra di contatto.
11. Serrare tutti i dadi e bulloni alle coppie di serraggio indicate nel disegno.
12. Montare il paraurti. Se presenti, spostare i cavi dei sensori di retromarcia
13. Rimontare quanto rimosso al punto 1.

Per lo smontaggio ed il montaggio dei componenti del veicolo consultare il manuale tecnico dell'officina.

Consultare il disegno per il montaggio ed i dispositivi di fissaggio.

Co do montażu i montowania części pojazdu zapoznać się z podręcznikiem warsztatowym.

Co do montażu i środków montażowych zapoznać się ze schematem.

Wskazówki:

- Po przejechaniu 1000 km dokręcić wszystkie elementy skręcane.
- **Podczas ewentualnych odwrotów upewnić się czy w pobliżu nie znajdują się przewody instalacji elektrycznej, przewody hydrauliczne lub przewody paliwowe.**
- Wszystkie ubytki powłoki lakierniczej zabezpieczyć przed korozją.
- Należy wyjąć ewentualne plastikowe zaślepki w punktach przyspawanych nakrętek.
- Stosować nakrętki oraz śruby gatunkowe dostarczone w komplecie.
- Utrzymywać kulę w czystości, oraz pamiętać o regularnym jej smarowaniu.
- Hak holowniczy zarejestrować w stacji diagnostycznej.

Zastosowanie się do powyższych wskazań gwarantuje Państwu bezpieczeństwo, niezawodność i sprawność naszego wyrobu przez cały okres jego użytkowania.

SF ASENNUSOHJEET:

1. Irrota varapyörä.
2. Irrota ajoneuvosta puskuri sekä teräksinen iskunvaimenninpalkki. Ks. kuva 1.
3. Saha irti puskurin sisäosasta kuvan 2 osoittamat osat.
4. Saha irti osa puskurin alaosan keskiosasta kuvan 3 osoittamalla tavalla.
5. Aseta teräksinen iskunvaimenninpalkki takaisin paikalleen.
6. Kiinnitä vetokoukku sekä taustalevyt ja välirenkaat pulttien ylitse kohtiin A. Kiinnitä ne kaikki löyhästi.
7. Aseta kotelomutterit.
8. Aseta kannattimet B ja C ja kiinnitä ne kohtiin D ja E, kiinnitä ne kaikki löyhästi.

N.B.:

- * Per eventuali necessari adattamenti "del veicolo" si consiglia di consultare il fornitore.
- * Rimuovere lo strato di materiale isolante dai punti d'attacco.
- * Per il peso complessivo trainabile della Vostra vettura, consultate il Vostro rivenditore autorizzato.
- * Praticando i fori, prestare attenzione a non danneggiare i cavi elettrici, i cavi del freno e i condotti del carburante.
- * Rimuovere, se presenti, i coperchietti in plastica dai dadi di saldatura per punto.
- * Questa istruzione di montaggio deve essere allegata ai documenti del veicolo dopo l'installazione del gancio.

PL INSTRUKCJA MONTAŻU:

1. Zdemontować koło zapasowe.
2. Zdemontować z pojazdu zderzak wraz ze stalową belką zderzakową. Patrz rysunek 1.
3. Stosując się do rys. 2 wyciąć zaznaczoną część z wewnętrznej strony zderzaka.
4. Wypiliować zgodnie z rysunkiem 3 odcinek w środkowej części od spodu zderzaka.
5. Ponownie umieścić stalową poprzecznicę zderzakową.
6. Zamontować hak holowniczy w punktach A wraz z przeciwnakrętkami i tulejkami odległościowymi. Zamontować całość bez dokręcania.
7. Umieścić nakrętki klatkowe.
8. Umieścić wsporniki B i C i umocować je w punktach D i E, lekko przymocować całość.
9. Umieścić wsporniki F i G i umocować je w punktach H, I, J i K, lekko przymocować całość.
10. Zamontować drąg kuli wraz z płytą z gniazdem wtykowym.
11. Dokręcić wszystkie śruby i nakrętki zgodnie z rysunkiem.
12. Zamontować zderzak. Jeżeli to konieczne, zdjąć oprzewodowanie z czujników biegu wstecznego.
13. Ponownie umieścić to, co zostało zdemontowane w punkcie 1.

© 480970MF/08-06-2015/7

9. Aseta kannattimet F ja G ja kiinnitä ne kohtiin H, I, J ja K, kiinnitä ne kaikki löyhästi.
10. Kiinnitä kuulavetolaite (hitch) sekä pistorasialevy.
11. Kiristä kaikki pultit ja mutterit piirroksen mukaisesti.
12. Kiinnitä puskuri. Siirrä peruutusanturien johdotus, mikäli olemassa.
13. Aseta takaisin paikalleen kohdan 1 osat.

Ajoneuvon osien purkamis- ja asennusohjeet, ks. työpaikalla käytetty käsikirja.

Asennus- ja kiinnitysohjeet, ks. piirros.

TÄRKEÄÄ:

- * "Ajoneuvoa" koskevasta mahdollisesta tarpeellisesta sovellutuksesta / sovellutuksista on kysyttävä neuvoa jälleenyjältä.
- * Mikäli kiinnityskohdissa on bitumi- tai tärinänestokerros, se on poistettava.
- * Auton vetämää sallittua enimmäiskuormitusta on tiedusteltava jälleenyjältä.
- * Porattaessa on huolehdittava siitä, että ei jouduta kosketuksiin sähkö-, jarru- tai polttoainejohtojen kanssa.
- * Poista, "mikäli olemassa", pistehitsausmuttereiden muovisuojukset.
- * Nämä asennusohjeet on asennuksen jälkeen säilytettävä yhdessä ajoneuvoa koskevien papereiden kanssa.

CZ POKYNY K MONTÁŽ:

1. Odstraňte rezervu.
2. Odstraňte nárazník o ocelovou nosník nárazníku z vozidla. Viz schéma 1.
3. Z vnitřní části nárazníku odřízněte část odpovídající schématu 2.
4. Odřezte střední a spodní část nárazníku, viz schéma 3.
5. Vraťte ocelový čelník zpátky.
6. Připevňte tažnou tyč v bodech A pomocí zadní destičky a rozpěrné trubičky. Nasadte celou věc bez upevňování.
7. Umístěte rámové matice.

© 480970MF/08-06-2015/8