

Fitting instructions

Make: Opel/Suzuki

Agila/Splash; 2008->

Type: 4990

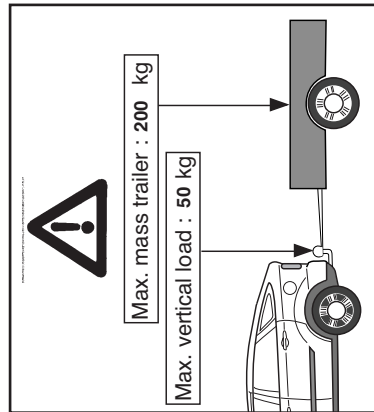
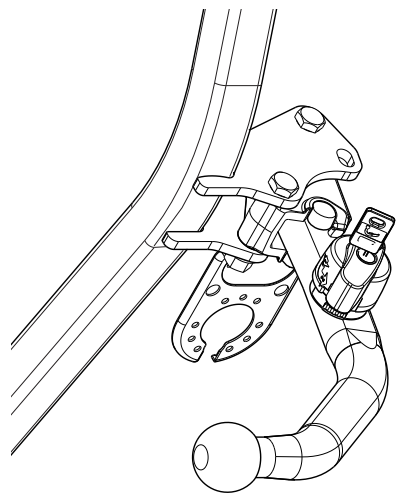

Couplingsclass: A50-X

94/20/EC

e11 00-7043

0km

+

1000km

Max. mass trailer : 200 kg

Max. vertical load : 50 kg

kg ?

kg

kg

D-Value: 4,2 kN

10.9

10

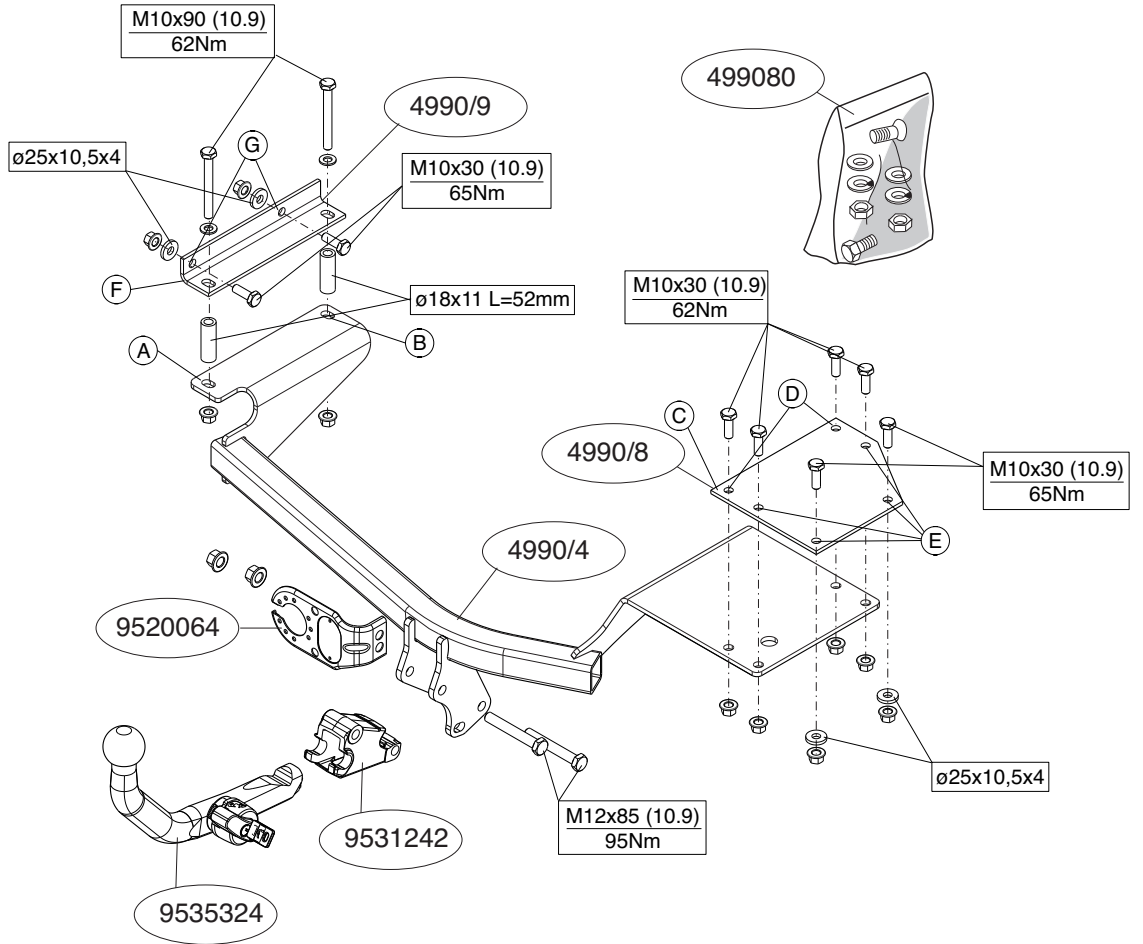
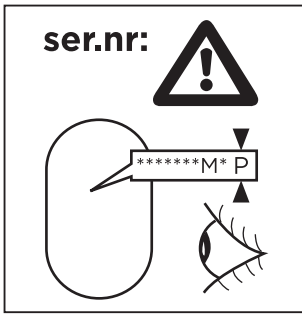

© 499070/17-04-2008/3



Dispositivo di traino tipo: 4990
 Per autoveicoli: Opel Agila / Suzuki Splash; 2008->
 Tipo funzionale:

Classe e tipo di attacco: A50-X
 Omologazione: e11 00-7043
 Valore D: 4,2 kN
 Carico Verticale max. S: 50 kg

Larghezza rimorchiabile per Caravan e T.A.T.S.: 2,45m vedere CARTA di CIRCOLAZIONE VEICOLO (motrice) + 70 cm = ..arrotondare ai 5 cm superiore (vedi D.M.28/05/85)

Massa rimorchiabile: vedi carta di circolazione dell' autoveicolo

Per verificare l'idoneità del dispositivo di traino omologato a norma CEE 94/20, all'installazione sulla vettura su cui si intende procedere al montaggio, compilare la seguente formula (se necessario declassare la massa rimorchiabile):

$$D = \frac{T \times C}{T + C} \times 0,00981 \leq 4,2 \text{ kN}$$

dove: T= Massa Complessiva Max. della motrice (in kg)
 C= Massa Rimorchiabile Max. della motrice (in kg)

DA COMPILARE PER IL COLLAUDO

DICHIARAZIONE DI CORRETTO MONTAGGIO: la sottoscritta Ditta dichiara di aver montato in maniera corretta ed in conformi/ alle prescrizioni sia del costruttore del veicolo che del costruttore del dispositivo stesso il seguente dispositivo di attacco meccanico:

tipo:.....
 Il dispositivo di attacco sopra indicato è stato installato su autoveicolo
 modello:.....
 targa:.....
 Data:.....

TIMBRO e FIRMA

Si dichiara inoltre di aver informato l'utente del veicolo sull'USO e MANUTENZIONE del dispositivo stesso.



MONTAGEHANDLEIDING:

Let op! Raadpleeg te allen tijde voordat de technische voertuigspecificaties om u ervan te overtuigen dat montage en/of gebruik van deze trekhaak is toegestaan onder de betreffende **Opel Agila / Suzuki Splash**. Niet op alle uitvoeringen van de Agila / Splash is het gebruik van een trekhaak toegestaan!

Vooraf u met de montage begint dient u op het typeplaatje te kijken welke schets, in de handleiding, van toepassing is.

1. Maak de bodemvloer in de bagageruimte vrij.
2. Demonteer het achterpaneel en de zijpanelen uit de bagageruimte.
3. Demonteer de binnenbekleding uit de wielkasten
4. Verwijder de kunststof pluggen uit de onderzijde van de bumper.
5. Demonteer de achterste uitlatetemper en maak het hitteschild los.
6. Neem links de bevestiging van de brandstofleiding los van het chassis: Boor de deukjes A, B en D rond 11 mm door. (Gebruik hierbij een haakse boormachine). Boor de gaten A en B \varnothing 11 mm alleen in de bagageruimte. **Let op dat de brandstofleidingen niet worden beschadigd.**
7. Vergroot de gaten A en B alleen in de bagageruimte tot rond 18 mm. Zie figuur 1.
8. Boor overeenkomstig fig. 2 het gat A \varnothing 11 mm.
9. Plaats de contra's C en F in de kofferbak.
10. Boor de gaten E rond 11 mm door.
11. **Voor de Agila geldt:** Zaag in het midden aan de onderzijde van de bumper een deel van 100 mm breed en 25 mm diep uit.
12. **Voor de Splash geldt:** Zaag in het midden aan de onderzijde van de bumper een deel van 100 mm breed en 40 mm diep uit.
13. **Monteer de trekhaak. Let op dat de brandstofleidingen niet worden beschadigd.**
14. Boor de gaten G rond 11 mm door. **Let op dat de brandstofleidingen niet worden beschadigd.**
15. Monteer links steun F op de punten G.
16. Monteer het kogelhuis inclusief stekkerplaat, sluitringen en zelfborgende moeren.

16. Monteer de kogelstang inclusief stekkerplaat.
17. Draai alle bouten en moeren overeenkomstig schets vast.
18. Zaag overeenkomstig figuur 3 en 4 de aangegeven delen uit.
19. Herplaats het onder punt 1, 2, 3 en 4 verwijderde.

Raadpleeg voor montage en montage van voertuig onderdelen het werkplaats handboek.

Raadpleeg voor montage en demontage van het afneembare kogelstelsysteem de bijgevoegde montagehandleiding.

BELANGRIJK:

- * Voor eventueel noodzakelijke aanpassing(en) "van het voertuig" dient men de dealer te raadplegen.
- * Indien op de bevestigingspunten een bitumen of anti-dreunlaag aanwezig is, dient deze verwijderd te worden.
- * Voor de max. toegestane massa, welke uw auto mag trekken, dient u uw dealer te raadplegen.
- * **Bij het boren dient men er zorg voor te dragen, dat electrische-, rem- en brandstofleidingen niet worden geraakt.**
- * Verwijder "indien aanwezig" de plastic dopjes uit de puntlasmoeren.
- * Deze handleiding dient na montage bij de voertuigpapieren gevoegd te worden.



FITTING INSTRUCTIONS:

Note! Always refer to your vehicle's technical specification manual prior to fixing and/or use of this tow bar to make sure that the particular **Opel Agila / Suzuki Splash** you are working on is suitable for this. Not all models of the Agila / Splash are suitable for tow bar use!

Before you start the fitting you must check the type plate to determine which sketch, in the fitting instruction, is applicable.

1. Clear the boot and floor.
2. Remove the the back panel and side panels from the boot.
3. Remove the inner covering from the wheel casing.
4. Remove the plastic plugs from the underside of the bumper.
5. Remove the back exhaust silencer and loosen the heat shield. On the left, remove the fuel pipe attachment from the chassis.
6. Drill through the dents A, B and D approx. 11 mm. (use a right-angle drill). Drill holes A and B in the trunk alone to \varnothing 11 mm. **Be careful not to damage the fuel pipes!**
7. Enlarge holes A and B in the boot to approx 18 mm as shown in fig.1.
8. Drill the hole A \varnothing 11 mm as shown in fig.2.
9. Position backplates C and F in the boot.
10. Drill holes E to 11 mm.
11. **For Agila vehicles, the following applies:** On the underside of the middle of the bumper, saw out a portion measuring 100 mm wide and 25 mm deep.
For Splash vehicles, the following applies: On the underside of the middle of the bumper, saw out a portion measuring 100 mm wide and 40 mm deep.
12. Fit the tow bar. **Be careful not to damage the fuel pipes!**
13. Drill holes G to 11 mm. **Be careful not to damage the fuel pipes!**
14. Fit support F on the left at points G.
15. Fit the ball housing, including socket plate, flat washers and self-locking nuts.
16. Fit the ball hitch, including socket plate.
17. Tighten all nuts and bolts to the torque indicated in the drawing.
18. Saw out the portions as indicated in fig. 3 and 4.
19. Replace the items removed in step 1, 2, 3, 4 and 5.

For dismantling and fitting the vehicle parts, see the site handbook.
For fitting instructions and attachment method, see drawing.
See the assembly manual supplied for instructions on fitting the removable ball system.

NOTE:

- * **Should this installation process entail the cutting of the bumper – conformation MUST be obtained by the installation engineer of the customer's acceptance prior to completion. Brink Towing Systems do not accept responsibility for any matters arising as a result of this miscommunication.**
- * **All measurements are in mm!**
- * The dealer should be consulted for possible necessary adjustment(s) "of the vehicle".
- * Remove the insulating material from the contact area of the fitting points.
- * Consult your dealer for the maximum tolerated pull weight and ball hitch pressure of your vehicle.
- * **Do not drill through electrical-, brake- or fuellines.**
- * Remove (if present) the plastic caps from the spot welding nuts.
- * This fitting instruction has to be enclosed in the vehicle documents after fitting the towbar.

D MONTAGEANLEITUNG:

Achtung! Vorab immer erst die technischen Fahrzeugspezifikationen zu Rate ziehen, um sicher zu stellen, dass die Montage und/oder Verwendung dieser Anhängervorrichtung unter dem betreffenden **Opel Agila / Suzuki Splash** gestattet ist. Die Benutzung einer Anhängervorrichtung ist nicht bei allen Agila / Splash-Ausführungen gestattet!

Vor Beginn des Einbaus ist anhand der Typplakette der Anhängerkupplung festzustellen welches Bild in der Einbauanleitung maßgebend ist.

1. Den Fußboden im Kofferraum frei machen.
2. Die Rückwand und die Seitenwände aus dem Kofferraum demontieren.
3. Die Innenverkleidung aus dem Radschutzkasten demontieren.
4. Die Kunststoffstöpsel von der Unterseite der Stoßstange entfernen.

© 499070/17-04-2008/5

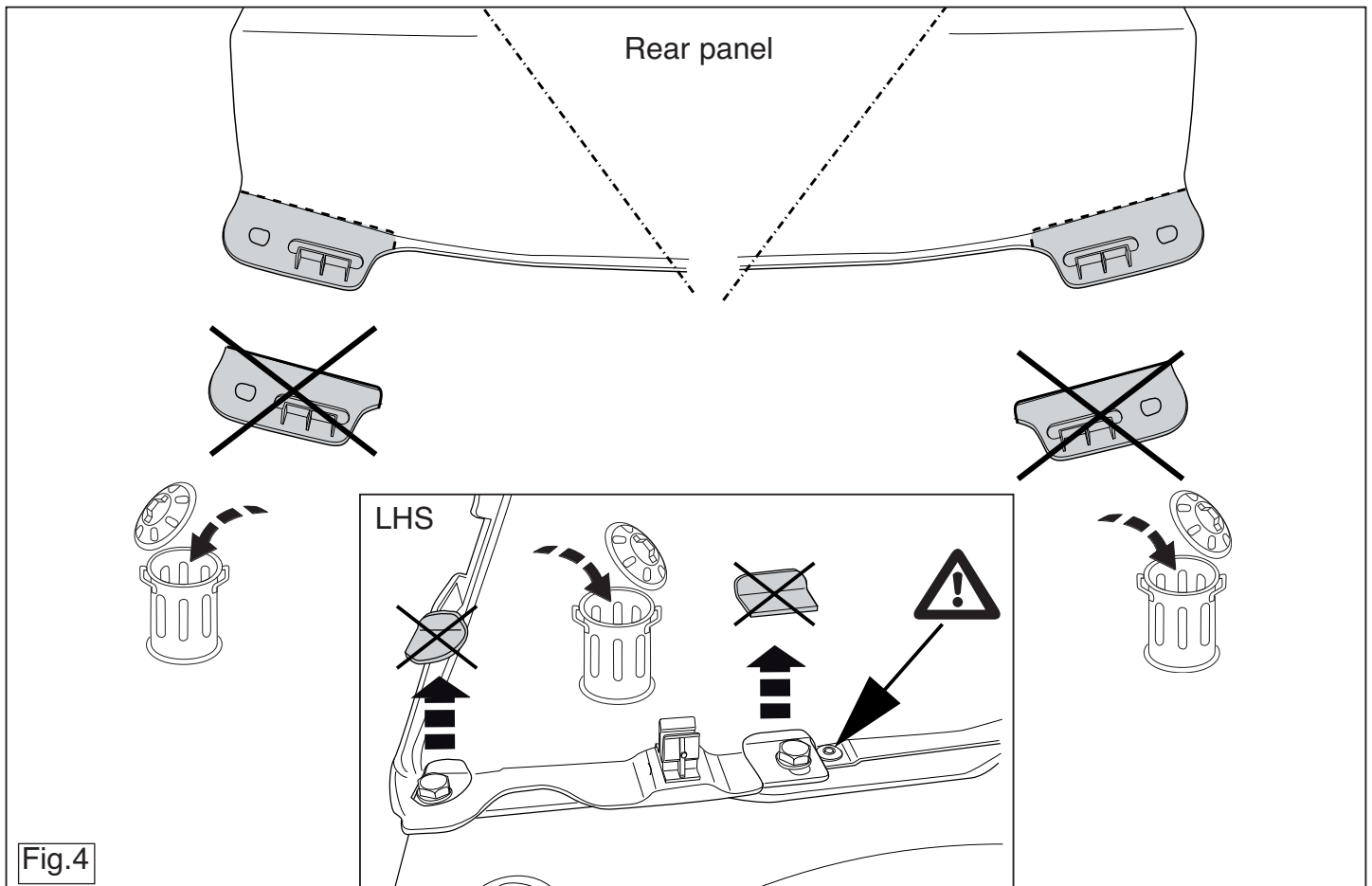
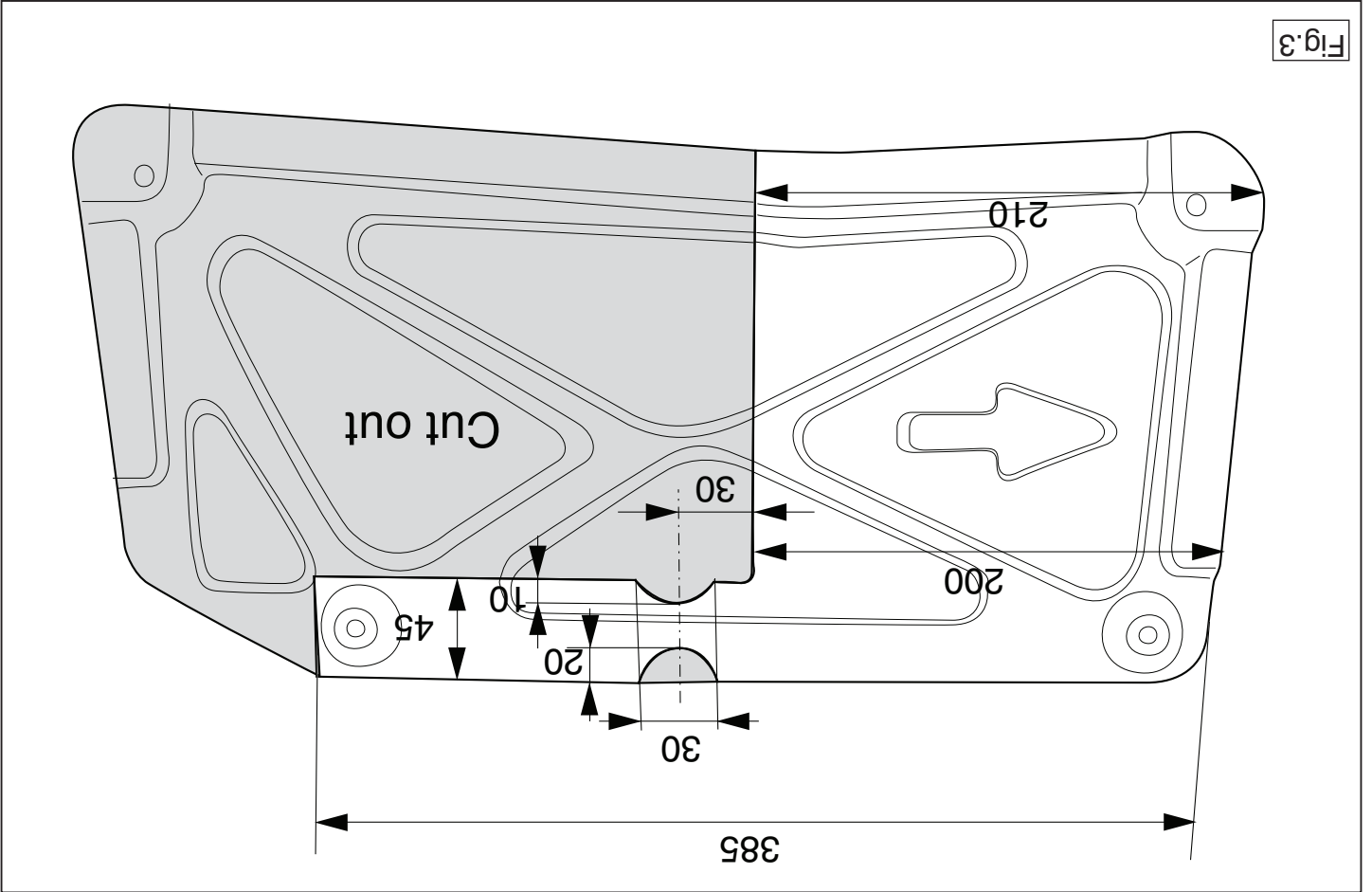

Fig.4

© 499070/17-04-2008/18



5. Den hintersten Auspuff-Schalldämpfer abmontieren und das Hitzeschild lösen. Links die Halterung der Brennstoffleitung vom Fahrgestell abnehmen.
6. Die Einbuchungen A, B und D etwa 11 mm durchbohren. (dafür eine Winkelbohrmaschine verwenden). Nur im Kofferraum die Löcher A und B mit einem Durchmesser von 11 mm durchbohren. **Darauf achten, dass die Brennstoffleitungen nicht beschädigt werden.**
7. Die Löcher A und B im Kofferraum bis auf etwa 18 mm vergrößern. Siehe Abbildung 1.
8. Gemäß der Abb. 2 das Loch A ø11 mm bohren.
9. Die Gegenplatten C und F im Kofferraum anlegen.
10. Die Löcher E etwa 11 mm durchbohren.
11. **Für Aglia Fahrzeuge gilt:** Auf der Unterseite der Stobstange in der Mitte einen 100 mm breiten und 25 mm tiefen Teil heraus schneiden.
12. **Für Splash Fahrzeuge gilt:** Auf der Unterseite der Stobstange in der Mitte einen 100 mm breiten und 40 mm tiefen Teil heraus schneiden.
13. Die Anhängervorrichtung montieren. **Darauf achten, dass die Brennstoffleitungen nicht beschädigt werden.**
14. Die Löcher G etwa 11 mm durchbohren. **Darauf achten, dass die Brennstoffleitungen nicht beschädigt werden.**
15. Links Halterung F bei den Punkten G montieren.
16. Das Kugelgehäuse einschließlich Steckdosenplatte, Unterregschrauben und selbstsichernder Müttern montieren.
17. Die Kugelstange einschließlich Steckdosenplatte montieren.
18. Alle Schrauben und Müttern gemäß den Angaben in der Abbildung festziehen.
19. Gemäß Abb. 3 und 4 die angegebenen Teile heraussägen.
20. Das untere Abschnitte 1, 2, 3, 4 und 5 Entfernte wieder anbringen.
- Für die Demontage und Montage von Fahrzeugteilen das Werkstatt-Handbuch zu Rate ziehen.**
- Für die Montage und Befestigungsmittel die Skizze zu Rate ziehen.**
- Für die Montage und Demontage des abnehmbaren Kugelsystems die beiliegende Montageanleitung zu Rate ziehen.**

HINWEISE:

- * Für (eine) eventuell erforderliche Anpassung(en) "des Fahrzeugs" ist der Händler zu Rate zu ziehen.
- * Im Bereich der Anlageflächen muß Unterbodenschutz, Hohlraumkonservierung (Wachs) und Antiröhnmateriale entfernt werden.
- * **Vor dem Bohren prüfen, daß keine, dort eventuell vorhandene Leitungen beschädigt werden können.**
- * Alle Bohrspäne entfernen und gebohrte Löcher gegen Korrosion schützen.
- * Entfernen Sie "falls vorhanden", die Plastikklappen von den Punktschweißmüttern.
- * Für das höchstzulässige Zuggewicht und der erlaubte Kugeldruck Ihres Fahrzeugs ist Ihr Händler zu befragen.
- * Die Quetschmüttern müssen nach einem späteren lösen der Müttern gegen neue ausgetauscht werden, da ansonsten die Sicherungswirkung nicht mehr garantiert ist!

INSTRUCTIONS DE MONTAGE:

- Attention !** Toujours consulter d'abord les spécifications techniques du véhicule pour s'assurer que le montage et/ou l'utilisation de cette attache-remorque est autorisée sur ce modèle de la **Opel Agila / Suzuki Splash**. Tous les modèles de la Agila / Splash ne permettent pas l'utilisation d'une attache-remorque !
- Avant de commencer le montage veuillez vérifier la plaque signalétique de l'attelage afin de déterminer la figure correspondante dans la notice de montage.**

- gauche.
6. Percer les encoches A, B et D d'environ 11 mm. (utiliser pour cela une perceuse angulaire). Percer les trous A et B dans seul le tronç à ø11 millimètre. **Attention à ne pas endommager les tuyaux de carburant !**
 7. Agrandir les trous A et B dans le coffre jusqu'à environ 18 mm. Voir la figure 1
 8. Percer conformément à la fig. 2 le trou A de ø11 mm.
 9. Positionner les contre-pièces C et F dans le coffre.
 10. Percer les trous E de 11 mm.
 11. **Pour les modèles à Agila** : Scier au milieu de la face inférieure du pare-chocs un morceau de 100 mm de large et 25 mm de profondeur. **Pour les modèles à Splash** : Scier au milieu de la face inférieure du pare-chocs un morceau de 100 mm de large et 40 mm de profondeur.
 12. Monter l'attache-remorque. **Attention à ne pas endommager les tuyaux de carburant !**
 13. Percer les trous G de 11 mm. **Attention à ne pas endommager les tuyaux de carburant !**
 14. Monter le support F à gauche à l'emplacement des points G.
 15. Monter le logement de la rotule y compris la prise électrique, les rondelles de blocage et les écrous autofreinés.
 16. Monter la barre de la rotule y compris la prise électrique.
 17. Serrer tous les boulons et écrous conformément au schéma.
 18. Scier les parties indiquées conformément à la figure 3 et 4.
 19. Remettre en place les éléments déposés au point 1, 2, 3, 4 et 5.

Pour le montage et le démontage des pièces du véhicule, consulter la notice du fabricant.

Consulter le croquis pour voir le montage et les moyens de fixation.

Pour le montage et le démontage de la rotule amovible, consulter la notice de montage jointe.

REMARQUE:

* Pour une/des adaptations indispensables sur le véhicule, veuillez consulter le concessionnaire.

- * Enlever la couche de bitume ou d'anti-tremblement qui recouvre éventuellement les points de fixation.
- * Pour connaître le poids de traction maximum et le poids en flèche sur la rotule autorisée du véhicule, veuillez consulter votre concessionnaire.
- * **Veiller en perçant à ne pas endommager les conduites de électrique, de frein et de carburant.**
- * Retirer "si présents" les embouts en plastique des écrous de soudure par point.
- * Cette notice de montage doit être conervée à bord du véhicule après montage de l'attelage.

S

MONTERINGSANVISNINGAR:

Obs! Läs alltid fordonets tekniska specifikationsmanual innan du fäster och/eller använder dragkroken så att den **Opel Agila / Suzuki Splash** som du arbetar på är lämplig för dragkroken. Alla Agila / Splash-modeller är inte lämpliga för dragkroksanvändning!

Före du startar monteringen måste du kontrollera typskylten för att kunna bedöma vilken skiss i monteringsanvisningen som skall användas.

1. Frigör golvet i bagageutrymmet.
2. Demontera bakpanelen och sidopanelerna ur bagageutrymmet.
3. Avlägsna det inre skyddet från hjulhuset.
4. Ta bort plastpluggarna från undersidan av stötfångaren.
5. Demontera avgasrörets bakersta dämpare och lossa värmeskölden. Avlägsna bränslerörtillsatsen till vänster från chassiet.
6. Borra ut groparna A, B och D runt 11 mm. (använd en rätvinklig borrh). Borra ut hålen A och B endast i bagageutrymmet till ø11 mm. **Var försiktig så att du inte skadar bränsleledningarna.**
7. Förstora hålen A och B i bagageutrymmet till runt 18 mm. Se figur 1.
8. Borra hålet A ø11 mm enligt fig.2.
9. Placera motbrickorna C och F i bagageutrymmet.
10. Borra ut hålen E runt 11 mm.
11. **För Agila fordon gäller följande:** Såga ut en del på 100 mm bred och

© 499070/17-04-2008/7

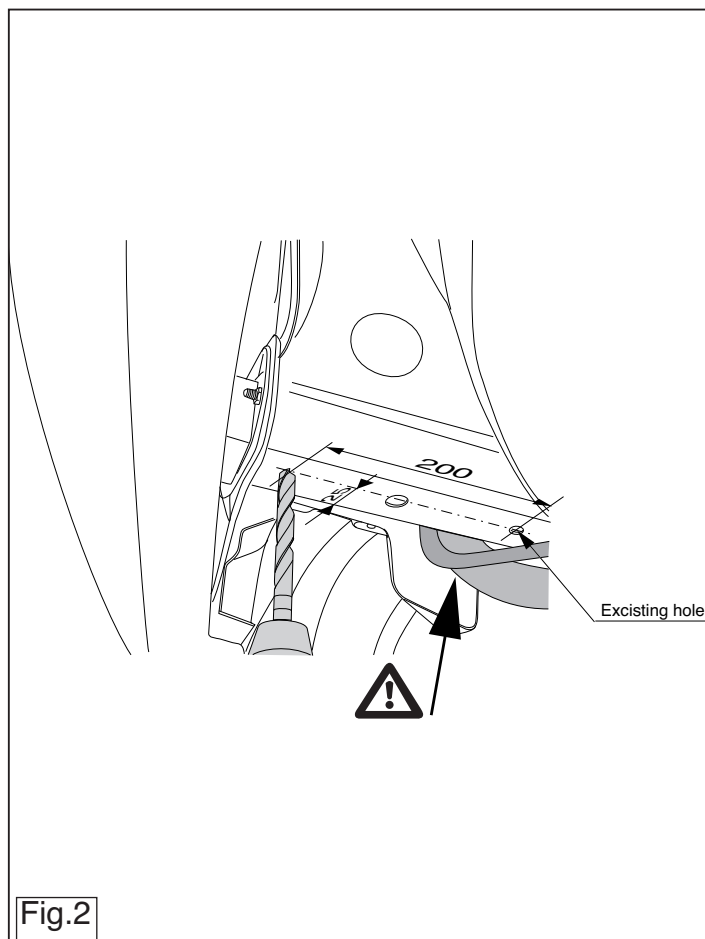
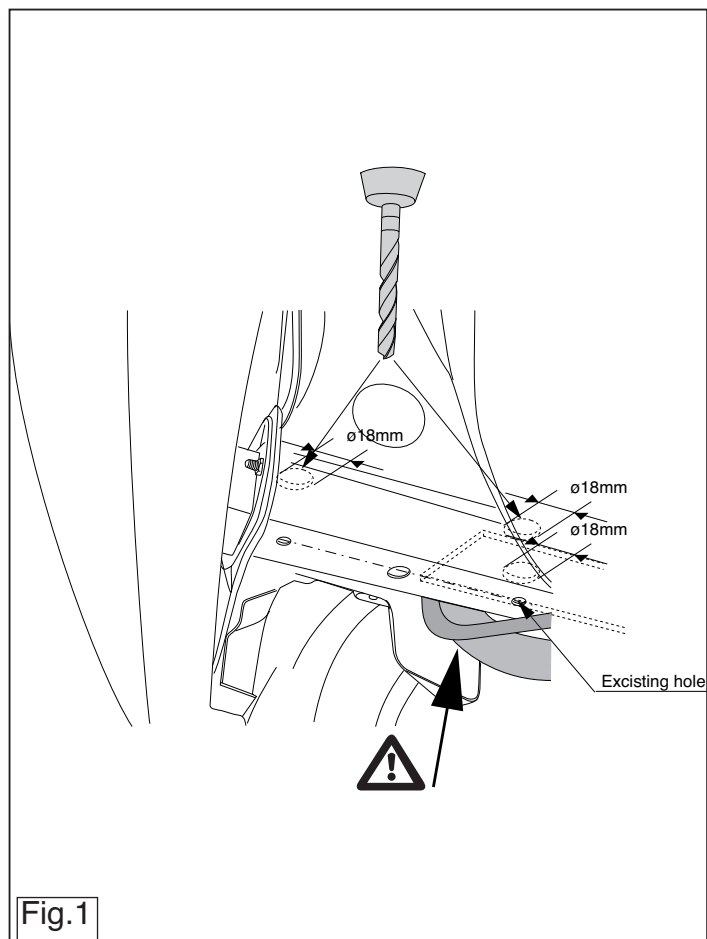

© 499070/17-04-2008/16

11. Для автомобиля Agila: Выпилить из багнера в середине снизу часть размером 100 мм шириной и 25 мм глубиной.
 12. Для автомобиля Splash: Выпилить из багнера в середине снизу часть размером 100 мм шириной и 40 мм глубиной.
 13. Установить буксирный крюк. Внимательно следите за тем, чтобы не повредить линию подачи горючего.
 14. Просверлить отверстие G до получения диаметра 11 мм. Внимательно следите за тем, чтобы не повредить линию подачи горючего.
 15. Установить корпус с шаром, вместе со штепсельной платой, шайбами и самоконтращимися гайками.
 16. Установить крюк с шаром, вместе со штепсельной платой.
 17. Затянуть все болты и гайки в соответствии со значениями на рисунке.
 18. Выпилить обозначенные части, как показано на рис. 3 и 4.
 19. Поставить на место детали, снятые во время шага 1, 2, 3, 4 и 5.
- ДЛЯ ИНСТРУКЦИЙ ПО СНЯТИЮ И УСТАНОВКЕ ДЕТАЛЕЙ АВТОМОБИЛЯ, ОБРАЩАЙТЕСЬ К РУКОВОДСТВУ ДЛЯ РАБОТНИКОВ ГАРАЖЕЙ.**
- Информацию о монтаже и средствах крепления вы найдете в схеме.**
- Для инструкций по установке и снятию съемного крюка с шаром, обращайтесь к прилагаемому руководству по монтажу.**
- ВНИМАНИЕ:**
- * Если потребуются изменения конструкции транспортного средства, следует посоветоваться с дилером автомобиля.
 - * Если в точках крепления имеется слой битума или противорывовой материал, его следует удалить.
 - * Сведения о максимально допустимой массе буксирного прицепа Вы можете получить у дилера автомобиля.
 - * При сверлении следите за тем, чтобы не задеть электропроводку и линии тормозной цепи и подачи горючего.
 - * Удалите (если они имеются) пластмассовые заточки из приваренных гаек.
 - * После монтажа крюка следует хранить настоящее руководство в комплекте с технической документацией автомобиля.

- 25 мм дупл ур mitten av stötångarens undersida.
- For Splash fordon gäller följande:** Säga ut en del på 100 mm bred och 40 mm djup ur mitten av stötångarens undersida.
12. Montera dragkroken. **Var försiktig så att du inte skadar bränsleledningarna.**
13. Borra ut hålen G runt 11 mm. **Var försiktig så att du inte skadar bränsleledningarna.**
14. Montera fästet F på vänster sida vid punkterna G.
15. Montera kullhuset inklusive kontaktpattan, plaströrkor och självlåsande muttrar.
16. Montera kullstången inklusive kontaktpattan.
17. Momentdrag alla skruvar och muttrar enligt figuren.
18. Säga ut delarna enligt fig. 3 och 4.
19. Montera de delar som demonterades under punkt 1, 2, 3, 4 och 5.
- Se verkstads-handboken för demontering och montering av fordonets delar.**
- Se skissen för montering och monteringsmaterial.**
- Se de bifogade monteringsanvisningarna för montering och demontering av det löstagbara kullsystemet.**

OBS:

- * Om det finns ett bitumen- eller stötdämpande lager vid kontaktytor skall detta avlägsnas.
- * Kontakta din återförsäljare för ditt fordon's max. dragvikt och tillåtna kulltryck.
- * Vid borming skall man se till att elektrisk-, broms- och bränsleledningarna inte skadas.
- * Avlägsna de små plastlocken - om dessa finns - från punktsvetsmutterarna. Efter att draget är monterat, placera monteringsanvisningen tillsammans med bilens övriga dokument.



MONTAGEVEJLEDNING:

Bemærk! Jævnfør til køretøjet's tekniske specifikationer i forvejen for at være helt sikker på, at montage og/eller brug af dette anhængeræk er tilladt under den pågældende **Opel Agila / Suzuki Splash**. Brug af anhængeræk er ikke tilladt på alle Agila / Splash-modeller!

For at vælge rigtigt spændingsmoment, er det vigtigt at aflæse serienummeret på typepladen, for at kunne vælge hvilket af de medsendte diagrammer der skal anvendes.

1. Ryd bunden i bagagerummet.
2. Demonter bagparet og sidepanelerne fra bagagerummet.
3. Demonter bekædningsingen på indersiden fra hjulkasserne.
4. Fjern kunststoffsifternene fra korangere's underside.
5. Demonter den bageste lydpothe og løsn varmeskjoldet. Løsn - i venstre side - brændstoftilførsels ophæng fra chassiset.
6. Bor sagene A, B og D igennem på ca. 11 mm. (anvend en boremaskine med retvinklet projektion) Bor hullerne A og B udelukkende i bagagerummet til ø11mm. **Pas på, at brædstofledningerne ikke bliver beskadiget.**
7. Forfør hullerne A og B i bagagerummet til ca. 18 mm. Se fig. 1.
8. Bor ifølge fig. 2 huller A ø11 mm.
9. Anbring spændpladerne C og F i bagagerummet.
10. Bor hullerne E igennem på ca. 11 mm.
11. For Agila gælder følgende: Sav midt på korangere's underside en del på 100 mm bredde og 25 mm dybde ud.
12. For Splash gælder følgende: Sav midt på korangere's underside en del på 100 mm bredde og 40 mm dybde ud.
13. Monter anhængertrækket. **Pas på, at brædstofledningerne ikke bliver beskadiget.**
14. Bor hullerne G igennem på ca. 11 mm. **Pas på, at brædstofledningerne ikke bliver beskadiget.**
15. Monter kullhuset, inklusive kontaktplade, plastrørkor og selvslåsende

- møtrikker.
16. Monter kuglestangen, inklusive kontaktplade.
 17. Spænd alle bolte og møtrikker ifølge tegning.
 18. Sav ifølge figur 3 og 4 de markerede dele ud.
 19. Monter de dele, som blev fjernet under punkt 1, 2, 3, 4 og 5.

Rådfor for demontering og montage af dele til køretøjet arbejdsplads-håndbogen.

Rådfor for montage og montagemidler skitsen.

Rådfor for montage og demontering af det aftagelige kuglesystem den vedlagte montagevejledning.

BEMÆRK:

- * Kontakt forhandleren i forbindelse med eventuelle påkrævede ændring(er) på køretøjet.
- * Undervognsbehandlingen skal fjernes de steder hvor trækket ligger an mod bilen.
- * Kontakt Deres forhandler for oplysninger om den maksimale trækraft og det tilladte kugletryk.
- * **Vær forsigtig ikke at bore i ledninger-, bremse eller benzinslange**
- * Fjern plasticpropperne "om de findes" fra de punktsvejsede møtrikker.

* DENNE MONTERINGSVEJLEDNING SKAL MEDBRINGES VED SYN.

E INSTRUCCIONES DE MONTAJE:

¡Nota! Consulte siempre el manual de especificaciones técnicas de su vehículo antes de colocar o usar este enganche para remolque para asegurarse de que el modelo en concreto de **Opel Agila / Suzuki Splash** con el que trabaja es adecuado. ¡No todos los modelos de Agila / Splash son adecuados para uso con enganches para remolque!

Antes de comenzar el montaje por favor, verifique la placa descriptiva del enganche con el fin de determinar la figura correspondiente en la reseña de montaje.

1. Despejar el suelo en el maletero.

mm-re. **Ügyeljen rá, hogy az üzemanyagcső nehogy megrongálódjon!**

7. Nagyobbítsa a csomagterben levő A és B lyukakat kb. 18 mm-re. Lásd az ábrát 1.
8. Fúrja ki a $\varnothing 11$ mm A lyukat az 2. ábra szerint.
9. Helyezze fel a(z) C és F alátéteket a csomagterben.
10. Fúrja a(z) E lyukakat 11 mm-re.
11. **A Agila modellnél:** Az ütköző közepének alsó részén, fűrészljen ki egy 100 mm széles és 25 mm mély darabot.
A Splash modellnél: Az ütköző közepének alsó részén, fűrészljen ki egy 100 mm széles és 40 mm mély darabot.
12. Illessze fel a vontatórudat. **Ügyeljen rá, hogy az üzemanyagcső nehogy megrongálódjon!**
13. Fúrja a(z) G lyukakat 11 mm-re. **Ügyeljen rá, hogy az üzemanyagcső nehogy megrongálódjon!**
14. Helyezze fel a F támasztékot a bal oldalra.
15. Illessze fel a gömbházat, az illesztőlemezzel, a lapos alátétekkel, és az önmagától záródó anyacsavarokkal együtt.
16. Helyezze fel a gömb alakú rögzítőt, az illesztőlemezzel együtt.
17. Szorítsa be az összes anyát és csavart a rajzon feltüntetett csavarónyomatékig.
18. Fűrészlje ki a darabokat az 3 és 4 ábrán feltüntetett módon.
19. Tegye vissza az 1, 2, 3, 4 és 5. lépésben eltávolított darabokat.

A szétszerelés és a jármű alkatrészek összeillesztése érdekében, lásd a munkahelyi kézikönyvet.

Az összeillesztési utasítás és a csatlakozási eljárás érdekében, lásd a rajzot.

Az eltávolítható gömbrendszer összeszerelése érdekében, lásd a összeszerelési kézikönyvet.

FONTOS

- * Amennyiben a gépkocsin módosításra van szükség, kérjünk felvilágosítást kereskedőnk től.
- * Amennyiben a csatlakozási pontok bitumennel, vagy zajszőkkelCE any-

2. Desmontar el panel trasero y los paneles laterales del maletero.
3. Retire el revestimiento interno de la cubierta de la rueda.
4. Retire los cierres de plástico de la parte inferior del parachoques.
5. Desmontar el amortiguador posterior del tubo de escape y desprender el escudo térmico. A la izquierda, retire la conexión del conducto del combustible del chasis.
6. Taladrar las depresiones A, B y D 11 mm en redondo y totalmente perforadas. (use un taladro de ángulo recto). Taladrar los orificios A y B únicamente en el maletero hasta $\varnothing 11$ mm. **¡Tenga cuidado de no dañar los conductos de combustible!**
7. Agrandar los orificios A y B en el maletero hasta 18mm en redondo. Véase la figura 1.
8. Taladrar como indicado en la fig. 2 el orificio A $\varnothing 11$ mm.
9. Instalar las contratueras C y F en el maletero.
10. Taladrar los orificios E 11 mm en redondo totalmente perforados.
11. **Para los vehículos Agila lo siguiente:** Serrar y sacar del centro del lado inferior del parachoques una parte de 100 mm de ancho y 25 mm de profundidad.
Para los vehículos Splash lo siguiente: Serrar y sacar del centro del lado inferior del parachoques una parte de 100 mm de ancho y 40 mm de profundidad.
12. Montar el gancho de remolque. **¡Tenga cuidado de no dañar los conductos de combustible!**
13. Taladrar los orificios G 11 mm en redondo totalmente perforados. **¡Tenga cuidado de no dañar los conductos de combustible!**
14. Coloque el soporte F a la izquierda en los puntos G.
15. Montar la caja de la bola inclusive placa enchufe, arandelas planas y tuercas de seguridad.
16. Montar la barra de la bola inclusive placa enchufe.
17. Apretar todos los tornillos y tuercas de acuerdo con los puntos del gráfico.
18. Serrar las partes indicadas en la fig 3 y 4.
19. Volver a poner lo retirado bajo punto 1, 2, 3, 4 y 5.

Consultar para el desmontaje y montaje de piezas del vehículo el manual de instalación de taller.

© 499070/17-04-2008/9

aggal van bevonva, ezeket távolítsuk el.

* A jármű által maximálisan vontatható megengedett teher mértékérCEI tájékozódjunk kereskedőnk től.

* **Fúrás során ügyeljünk arra, hogy elkerüljük az elektromos, a fék- és az üzemanyag-vezetékeket.**

* Amennyiben pontgesztéssel rögzített anyákkal találkozunk, vegyük le róluk a műanyag sapkát.

* A felszerelés után az útmutatót CEizzük a gépjármű papírjaival együtt.

RUS РУКОВОДСТВО ДЛЯ МОНТАЖА:

Внимание! Всегда предварительно ознакомьтесь с техническими спецификациями транспортного средства, чтобы убедиться в том, что монтаж и/или использование этого буксирного крюка разрешается для данной модели **Opel Agila / Suzuki Splash**. Использование буксирного крюка разрешено не на всех моделях Agila / Splash!

Перед тем, как начинать монтаж, требуется проверить табличку с типом изделия для того, чтобы определить какую именно из иллюстраций в инструкции по установке нужно использовать.

1. Освободить дно багажного отсека.
2. Снять панель задней стенки и панели боковых стенок из багажного отсека.
3. Снять внутреннюю обшивку с надколесных дуг.
4. Удалить пластмассовые затычки внизу на бампере.
5. Снять последний глушитель выхлопа и теплозащитный экран. Слева снять с шасси крепление линии подачи горючего.
6. Просверлить отверстия диаметром 11 мм на месте вмятин A, B и D. (для этого используйте дрель, позволяющую сверлить под прямым углом). Просверлить отверстия A и B диаметром 11 мм только в багажном отсеке. **Внимательно следите за тем, чтобы не повредить линию подачи горючего.**
7. Увеличить отверстия A и B в багажном отсеке до диаметра 11 мм. См. рисунок 1.
8. Просверлить отверстие A диаметром 11 мм, как указано на рис. 2.
9. Поставить упорные кронштейны C и F в багажном отсеке.
10. Просверлить отверстия E до получения диаметра 11 мм.

© 499070/17-04-2008/14

nákrēs v pokynech pro instalaci máte použít.

Před montáží vyměnitelného systému tažné koule konzultujte mon-tážní manuál.

DŮLEŽITÉ

- * Pokud je potřeba provést na voze úpravy, obraťte se na svého pro-dejce.
- * Pokud je místo montáže opatřeno asfaltovým nátěrem nebo vrstvou nátěru snižující hluk, odstraňte je.
- * Pro informace o maximálním nákladu povoleném k tažení se obraťte na svého prodejce.
- * **Při vrátání dbejte zvláště na bezpečnost, zejména co se týče elektrických, vzdušných a palivových kontaktů.**
- * Pokud jsou na matičích bodových svarování plastová víčka, odstraňte je.
- * Po montáži uschovte tento manuál k ostatním dokladům vozidla.

H SZERELÉSI ÚTMUTATÓ:

Figyelem! A vontatórud javítása és használatá elött mindig olvassa el a járműhöz tartozó műszaki kézikönyvet, és bizonyosodjon meg róla, hogy az adott **Opel Agila / Suzuki Splash**, amellyel foglalkozik, kompatibilis. A Agila / Splash nem minden modellje alkalmas a vontatórud használatára!

Mielőtt rögzítene az eszközöt, ellenőrizze a típusjelét, hogy a rögzítési útmutató alapján melyik ábra alkalmazandó.

1. Tisztítsa meg a csomagteret és a padlót.
2. Távolítsa el a hátsó panelt és oldalsó paneleket a csomagterőről.
3. A keréktokozásból vegye ki a beáramlást.
4. Távolítsa el a plasztikus dugaszokat az ütköző alsó részéről.
5. Távolítsa el a hátsó kipufogódobot és oldala ki a hőpajzsot. Balooldalt távolítsa el az alváztól az üzemenyagcső-csatlakozást.
6. Fúrja keresztül a mélyedést A, B és D kb. 11 mm-re. (használon derékszögű fűrt). Fúrja a csomagterben lévő A és B lyukakat ø 11

© 499070/17-04-2008/13

1. Vyszéte kurt a podlažku.
2. Odstraňte zadní panel a boční panely kurtu.
3. Odstraňte vnější kryt z pouzdra kola.
4. Odstraňte plastové zástrčky ze spodní části nárazníku.
5. Odstraňte zadní tlumič výfuku a uvoľníte tepelný kryt. Nalevo odstraňte z podvozku palivové trubky.
6. Vyvrtejte v místě zářezu A, B a D asi 11 mm. (použijte pravouhelný vrák). Vyvrtejte otvory A a B pouze do prostoru pro zavazadla o průměru ø 11 mm. **Dbejte opatrnosti, abyste nepoškodili palivové trubky!**
7. Zvšete otvory A a B v kurtu na cca 18 mm. Viz schéma 1
8. Vyvrtejte otvor A o průměru 11 mm viz schéma č.2.
9. Umístete operně destičky C a F v kurtu.
10. Vyvrtejte otvory E do 11 mm.
11. **U modelu Agila:** Ve spodní části střední nárazníku odřízněte část o rozměrech 100 mm šířky a 25 mm hloubky.
12. **U modelu Splash:** Ve spodní části střední nárazníku odřízněte část o rozměrech 100 mm šířky a 40 mm hloubky.
13. Připravte otvory G do 11 mm. **Dbejte opatrnosti, abyste nepoškodili palivové trubky!**
14. Připravte vzpěru F vlevo v bodech G.
15. Připravte kryt tažné koule včetně zásuvkové destičky se zásuvkou, plochých podložek a pojistných matic.
16. Připravte kulovou tažnou hlavici včetně destičky se zásuvkou.
17. Utáhněte všechny matice a šrouby krouživou silou uvedenou ve vykre-se.
18. Odřízněte část viz schéma 3 a 4.
19. Vyměňte díly odstraněné v kroku 1, 2, 3, 4 a 5.

Před demontáží a montáží vozidla konzultujte montážní příruč-ku.

Montážní pokyny a metoda připevnění díle náčrtu.

Consultar el croquis para el montaje y medios de fijación. Consultar para el montaje y desmontaje del sistema de la bola extra-ible las instrucciones de montaje adjuntas.

N.B.:

- * Para (una) eventual(es) adaptación(es) 'del vehículo' consúltese al concesionario.
- * Si en los puntos de fijación hay una capa de betún o anti-choque hay que quitarla.
- * Consulte a su concesionario para el peso máximo de tracción y la presión de la bola admitida de su vehículo.
- * **No agujerear cable de eléctrico, tubos de freno o gasolina!**
- * Retirar, si presentes, los capuchones de plástico de las tuercas de soldadura por punto.
- * Guarde estas instrucciones junto a la documentación del vehículo después del montaje del enganche.

I ISTRUZIONI PER IL MONTAGGIO:

Prima di iniziare il montaggio verificare la terghetta per determinare quale disegno, presente nelle istruzioni, è applicabile.

Per lo smontaggio ed il montaggio dei componenti del veicolo consultare il manuale tecnico dell'officina. Consultare il disegno per il montaggio ed i dispositivi di fissaggio. Per il montaggio e lo smontaggio del sistema a sfera rimovibile, consultare le istruzioni di montaggio allegate.

N.B.:

- * Per eventuali necessari adattamenti "del veicolo" si consiglia di consultare il fornitore.
- * Rimuovere lo strato di materiale isolante dai punti d'attacco.
- * Per il peso complessivo trainabile della Vostra vettura, consultate il

© 499070/17-04-2008/10

Vostro rivenditore autorizzato.

* **Praticando i fori, prestare attenzione a non danneggiare i cavi elettrici, i cavi del freno e i condotti del carburante.**

* Rimuovere, se presenti, i coperchietti in plastica dai dadi di saldatura per punto.

* Questa istruzione di montaggio deve essere allegata ai documenti del veicolo dopo l'installazione del gancio.

PL INSTRUKCJA MONTAŻU:

Uwaga! Przed zamocowaniem i/lub używaniem tego dyszla holowniczego należy zawsze sprawdzić w specyfikacji technicznej pojazdu, czy możliwe jest zastosowanie dyszla dla egzemplarza **Opel Agila / Suzuki Splash**, nad którym właśnie pracujesz. Nie wszystkie egzemplarze Agila / Splash mogą korzystać z dyszla.

Przed rozpoczęciem montażu należy sprawdzić tabliczkę znamionową, żeby ustalić, który z szablonów znajdujących się w instrukcji montażowej należy wykorzystać.

1. Opróżnić podłogę bagażnika.
2. Wymontować panel tylny i boczne panele z bagażnika.
3. Zdemontować wykładzinę wewnętrzną obudowy kół.
4. Usunąć zaślepki z tworzywa sztucznego od spodu zderzaka.
5. Zdemontować ostatni tłumik rury wydechowej i poluzować płytę termiczną. Poluzować na podwoziu po lewej stronie umocowanie przewodów paliwowych.
6. Przewiercić wgłębenia A, B i D do około 11 mm. (Posłużyć się wiertarką wielopozycyjną). Wywiercić otwory A i B w bagażniku o średnicy 11 mm. **Należy uważać, aby nie uszkodzić przewodów paliwowych!**
7. Powiększyć otwory A i B w bagażniku do około 18 mm. Patrz rysunek 1.
8. Wywiercić zgodnie z rys. 2 otwór A 11mm.
9. Umieścić przeciwnakrętki C i F w bagażniku.
10. Wywiercić otwory E do około 11 mm.
11. **Dla pojazdów Agila obowiązuje:** Wypilować w środkowej części od

spodu zderzaka odcinek szerokości 100 mm i 25 mm w głąb.

Dla pojazdów Splash obowiązuje: Wypilować w środkowej części od spodu zderzaka odcinek szerokości 100 mm i 40 mm w głąb.

12. Zamontować hak holowniczy. **Należy uważać, aby nie uszkodzić przewodów paliwowych!**
13. Wywiercić otwory G do około 11 mm. **Należy uważać, aby nie uszkodzić przewodów paliwowych!**
14. Zamontować po lewej stronie wspornik F w punktach G.
15. Zamontować obudowę kuli wraz z płytą z gniazdem wtykowym, pierścieniami uszczelniającymi i nakrętkami zamozabezpieczającymi się.
16. Zamontować drąg kuli wraz z płytą z gniazdem wtykowym.
17. Dokręcić wszystkie śruby i nakrętki zgodnie z rysunkiem.
18. Wypilować zgodnie z rysunkiem 3 i 4 wskazane odcinki.
19. Ponownie umieścić to, co zostało zdemontowane w punktach 1, 2, 3, 4 i 5.

Co do montażu i montowania części pojazdu zapoznać się z podręcznikiem warsztatowym.

Co do montażu i środków montażowych zapoznać się ze schematem. Co do montażu i demontażu zdejmowanej kuli zapoznać się z załączoną instrukcją montażu .

Wskazówki:

- Po przejechaniu 1000 km dokręcić wszystkie elementy skręcane.
 - **Podczas ewentualnych odwrotów upewnić sięczy w pobliżu nie znajdują się przewody instalacji elektrycznej, przewody hydrauliczne lub przewody paliwowe.**
 - Wszystkie ubytki powłoki lakierniczej zabezpieczyć przed korozją.
 - Należy wyjąć ewentualne plastikowe zaślepki w punktach przyspawanych nakrętek.
 - Stosować nakrętki oraz śruby gatunkowe dostarczone w komplecie.
 - Utrzymywać kulę w czystości, oraz pamiętać o regularnym jej smarowaniu.
 - Hak holowniczy zarejestrować w stacji diagnostycznej.
- Zastosowanie się do powyższych wskazań gwarantuje Państwu bezpiec-

© 499070/17-04-2008/11

zeństwo, niezawodność i sprawność naszego wyrobu przez cały okres jego użytkowania.

SF ASENNUSOHJEET:

Huom.! Tutustu aina etukäteen teknisiin ajoneuvoerittelyihin vakuuttuaksesi siitä, että tämän vetokoukun asennus ja/tai käyttö on sallittu kyseisessä **Opel Agila / Suzuki Splash**. Vetokoukun käyttö ei ole sallittu kaikissa Agila / Splash-malleissa!

Ennen asennusta, selvitä tyypikilvestä, mikä asennusohjeen piirros koskee kyseistä autoa

1. Siivoa tavaratilan pohja.
2. Irrota tavaratilasta takapaneeli ja sivupaneelit.
3. Irrota sisäverhoilu lokasuojasta.
4. Poista muoviholkit puskurin alaosaan.
5. Irrota takimmainen pakoputken äänenvaimennin ja ota irti lämpösuoja. Irrota vasemmalta polttoaineputken kiinnitys alustasta.
6. Poraa lommot A, B ja D noin 11 mm:n suuruisiksi. (käytä kulmaporakonetta). Poraa ainoastaan tavaratilassa olevat reiät A ja B ø11 mm:n suuruisiksi. **Varo, että polttoainejohdot eivät vioitu.**
7. Suurena tavaratilassa olevat reiät A ja B noin 18 mm:n suuruisiksi. Ks. kuva 1.
8. Poraa reikä läpimitaltaan ø11 mm:n suuriseksi kuvan 2 osoittamalla tavalla.
9. Aseta taustalevyt C ja F tavaratilaan.
10. Poraa reiät E noin 11 mm:n suuruisiksi.
11. **Koskee ajoneuvoja Agila:** Sahaa irti puskurin alaosan keskiväliltä 100 mm leveää ja 25 mm syvä osa.
Koskee ajoneuvoja Splash: Sahaa irti puskurin alaosan keskiväliltä 100 mm leveää ja 40 mm syvä osa.
12. Kiinnitä vetokoukku. **Varo, että polttoainejohdot eivät vioitu.**
13. Poraa reiät G noin 11 mm:n suuruisiksi. **Varo, että polttoainejohdot eivät vioitu.**
14. Kiinnitä vasemmalle kannatin F kohtiin G.

15. Kiinnitä kuulakotelo sekä pistorasialevy, sulkurenkaat ja itselukittuvat Mutterit.
16. Kiinnitä kuulavetolaite (hitch) sekä pistorasialevy.
17. Kiristä kaikki pultit ja Mutterit piirroksen mukaisesti.
18. Sahaa irti kuvan 3 ja 4 osoittamat osat.
19. Aseta takaisin paikalleen kohdan 1, 2, 3, 4 ja 5 osat.

Ajoneuvon osien purkamis- ja asennusohjeet, ks. työpaikalla käytetty käsikirja.

Asennus- ja kiinnitysohjeet, ks. piirros.

Irrotettavan kuulajärjestelmän asennus- ja purkamisohjeet, ks. oheinen asennusopas.

TÄRKEÄÄ:

- * "Ajoneuvoa" koskevasta mahdollisesta tarpeellisesta sovellutuksesta/sovellutuksista on kysyttävä neuvoa jälleenmyyjältä.
- * Mikäli kiinnityskohdissa on bitumi- tai tärinänestokerros, se on poistettava.
- * Auton vetämää sallittua enimmäiskuormitusta on tiedusteltava jälleenmyyjältä.
- * **Porattaessa on huolehdittava siitä, että ei jouduta kosketuksiin sähkö-, jarru- tai polttoainejohdojen kanssa.**
- * Poista, "mikäli olemassa", pistehitsausmuttereiden muovisuojukset.
- * Nämä asennusohjeet on asennuksen jälkeen säilytettävä yhdessä ajoneuvoa koskevien papereiden kanssa.

CZ POKYNY K MONTÁŽI:

Poznámka! Před upevněním a/nebo použitím této tažné tyče vždy nahleďte do návodu uvádějícího technické vlastnosti vašeho vozidla, abyste se ujistili, zda je pro ně vhodný konkrétní model **Opel Agila / Suzuki Splash**, který hodláte instalovat. Všechny modely Agila / Splash nejsou pro použití tažné tyče vhodné!

Před instalací je nutno zkontrolovat typový štítek, abyste zjistili, který

© 499070/17-04-2008/12