









(NL) Montagehandleiding (D) Montageanleitung (GB) Fitting instruction (F) Instruction de montage (E) Instrucciones de montaje (DK) Montagevejledning (N) Monteringsveiledning (S) Monteringshandledning (FIN) Asennusohje (I) Istruzioni di montaggio (CZ) Návod k montáži (PL) Instrukcja montażu (H) Szerelési utasítás	Partnr.: 042441	 EC 94/20 e4 00-4118	 2365 kg	 1700 kg	 100 kg	<b>D</b> waarde value Wert valeur 9,7 kN	 (c) BOSAL Plant 34 Date: 27-07-2010 Rev. nr. 01
	Peugeot 5008  2009 → Ball code: 38 450-4244						

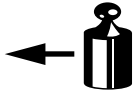

Meegeleverde onderdelen	Medfølgende komponenter	Componenti forniti a corredo
Mitgelieferte Befestigungsteile	Vedlagt festemateriell	Dodané upevňovací díly
Provided parts	Medföljande komponenter	Dostarczone części wymienn
Materiel de fixation joint	Mukana tulevat osat	Általunk biztosított alkatrészek
Piezas incluidas		

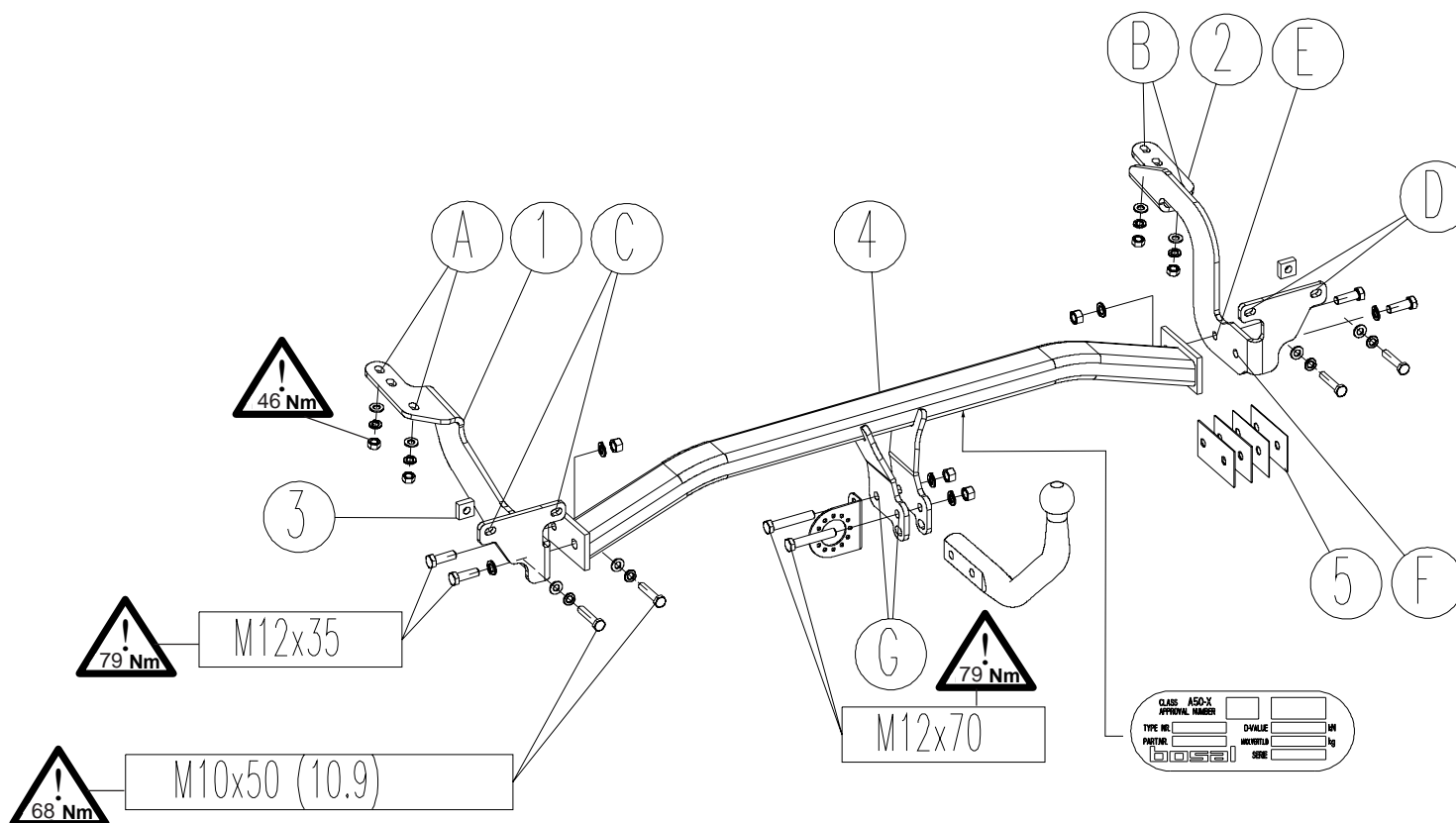
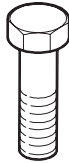
bolt	size	Quality	Quantity	Spanner
	M12x35	8.8	4	19
	M12x70	8.8	2	19
	M10x50	10.9	4	17

	4x M12		6x A12
	4x M10		8x A10
	8x M10		

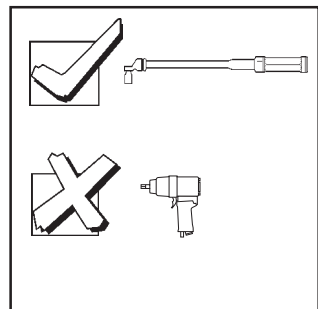

- (NL) De tussenruimte conform supplement VII, afbeelding 30 van de richtlijn 94/20/EG moet in acht worden genomen.
- (D) Der Freiraum nach Anhang VII, Abbildung 30 der Richtlinie 94/20/EG ist zu gewährleisten.
- (GB) The clearance specified in appendix VII, diagram 30 of guideline 94/20/EC must be guaranteed.
- (F) La zone de dégagement doit être garantie conformément à l'annexe VII, illustration 30 de la directive 94/20/CE.
- (E) Debe garantizarse el espacio libre, conforme al anexo VII, figura 30 de la directiva comunitaria CE/94/20.
- (DK) Frirummet skal overholdes iht. bilag VII, fig. 30 i direktiv 94/20/EU.
- (N) Frirommet etter tillegg VII, figur 30 i direktiv 94/20/EEC skal overholdes.
- (S) Spelrummet enligt bilaga VII, figur 30 i riktlinje 94/20/EG skall garanteras.
- (FIN) Vapaa tila on taattava direktiivin 94/20/EY liitteessä VII, kuvan 30 mukaisesti.
- (I) Deve essere garantito lo spazio libero secondo l'allegato VII, figura 30 della direttiva 94/20/CE.
- (CZ) Volný prostor ve smyslu Přílohy VII, obr. 30 Směrnice č. 94/20/ES musí být zaručen.
- (PL) Należy zagwarantować wolną wysokość określoną na rysunku nr 30 dyrektywy 94/20/WE zawartej w załączniku nr VII.
- (H) A 94/20/EK irányelv VII. mellékletében, a 30. ábrán a vonógömb elhelyezése számára előírt szabad tér-adatokat biztosítani kell.



(NL) bij toelaatbaar totaal gewicht van het voertuig  
 (D) bei zulässigem Gesamtgewicht des Fahrzeuges  
 (GB) at laden weight of the vehicle  
 (F) pour poids total en charge autorisé du véhicule  
 (E) con peso total autorizado del vehículo  
 (DK) ved tilladt samlet vægt for køretøjet  
 (N) ved kjørteøyets tillatte totalvekt  
 (S) vid fordonets tillåtna totalvikt  
 (FIN) ajoneuvon suurimalla sallitulla kokonaispainolla  
 (I) per un peso complessivo ammesso del veicolo  
 (CZ) při celkové přípustné hmotnosti vozidla  
 (PL) w przypadku największej dozwolonej masy całkowitej  
 (H) rakománnyal terhelhet járműsúly esetén.



- NL** Voor het rijden met aanhangwagens zijn de specificaties van de voertuigfabrikant m.b.t. aanhangwagengewicht en kogeldruk bindend. Raadpleeg uw dealer voor de max. massa die uw wagen mag trekken, hierbij mogen echter de specificaties van de trekhaak niet worden overschreden.

**Formule t.b.v. bepaling van de D-waarde:**

$$\frac{\text{max. aanhangwagengewicht (kg)} \times \text{max. voertuiggewicht (kg)} \times 9,81}{\text{max. aanhangwagengewicht (kg)} + \text{max. voertuiggewicht (kg)} \times 1000} = D \text{ (kN)}$$

De door de voertuigfabrikant standaard toegestane bevestigingspunten zijn aangehouden.

Nationale richtlijnen betreffende de montagegoedkeuring moeten in acht worden genomen.

Deze montage- en gebruikshandleiding dient aan de voertuigdocumenten te worden toegevoegd.

Bosal kan niet aansprakelijk worden gesteld voor enig gebrek in het produkt zoals veroorzaakt door de schuld of door welk onoordeelkundig gebruik ook van de gebruiker of een persoon voor wie hij aansprakelijk is (art. 185, lid 2 N.B.W.).

Al onze producten worden gecontroleerd op compleetheid middels een weegcontrole systeem. Reclamaties met betrekking tot ontbrekende delen kunnen alleen geaccepteerd worden indien deze gewichtscntrole sticker kan worden getoond.

Het is noodzakelijk om na ca. 1000 km gebruik de boutverbindingen na te trekken (volgens gegeven aanhaalmomenten).

- D** Für den Fahrbetrieb sind die Angaben des Fahrzeugherstellers bzgl. Anhängelast und Stützlast maßgebend. Bei dem auf Seite 1 genannten Gesamtgewicht und der Anhängelast handelt es sich um Beispiele. Die maximale Anhängelast ihres Fahrzeuges können Sie im Fahrzeugschein oder im Benutzerhandbuch nachlesen, die Werte der Anhängervorrichtung dürfen nicht überschritten werden.

**Formel für D-Wert Ermittlung:**

$$\frac{\text{Max. Anhängelast (kg)} \times \text{Zul. Kfz.-Gesamtgewicht (kg)} \times 9,81}{\text{Max. Anhängelast (kg)} + \text{Zul. Kfz.-Gesamtgewicht (kg)} \times 1000} = D \text{ (kN)}$$

Die vom Fahrzeughersteller serienmäßig genehmigten Befestigungspunkte sind eingehalten.

Nationale Richtlinien über die Anbauabnahmen sind zu beachten.

Diese Montage- und Betriebsanleitung ist den Kfz.-Papieren beizufügen.

Für einen Mangel am Produkt, der durch den Fahrzeughalter oder eine andere Person aufgrund unsachgemäßer Benutzung verursacht wurde, übernimmt Bosal keine Haftung. (art. 185 lid 2 N.B.W.)

Bei der Auslieferung wird jedes unserer Produkte mit einem Gewichtskontrollsystem überprüft. Im Falle fehlender Teile können wir der Bitte nach Nachlieferung nur entsprechen, wenn auch der Aufkleber, der die Gewichtskontrolle bestätigt, mit eingeschickt wird.

Nach ca. 1000 km die Bolzenverbindungen, wie angegeben, nachziehen.

- GB** The vehicle manufacturer's specifications regarding trailer load and nose weight are decisive for driving.

For the max. trailer weight of your car please refer to the owner's manual or your car homologation documents, the values specified for the towing hitch must not be exceeded.

**Formula for D-Value:**

$$\frac{\text{Max. trailerweight (kg)} \times \text{Max. permissible weight towing vehicle (kg)} \times 9,81}{\text{Max. trailerweight (kg)} + \text{Max. permissible weight towing vehicle (kg)} \times 1000} = D \text{ (kN)}$$

The fixing points specified as standard must be observed.

National guidelines concerning official approval of accessories must be observed.

These installation and operating instructions must be enclosed with the vehicle papers.

Bosal cannot be held responsible for any defects in the product caused by fault or by any injudicious use whatever of the user or a person he is liable for. (sect. 185, art. 2 N.B.W.)

All our products are controlled upon dispatch with a weight control system. In the case of missing parts we can only accept a request of replacement with the weight control sticker.

After about 1000 km use, re-tighten the bolts and nuts to the specified torque.

- F** Les instructions du producteur concernant le chargement de la remorque et le poids sur la boule sont applicables du point de vue des caractéristiques de circulation. Voir le poids maximum de la remorque tractable par la voiture dans le manuel ou dans le permis de type de la voiture; les valeurs définies pour l'attelage ne doivent pas être dépassées.

**Formule pour le calcul de la valeur D:**

$$\frac{\text{Poids max. de remorque (kg)} \times \text{Max. poids permissible du véhicule tracteur (kg)} \times 9,81}{\text{Poids max. de remorque (kg)} + \text{Max. poids permissible du véhicule tracteur (kg)} \times 1000} = D \text{ (kN)}$$

Les points de fixations définis comme homologués doivent être observés.

Les recommandations nationales concernant l'approbation officielle des accessoires doivent être prises en considération.

Ces instructions de montage et d'opération doivent être jointes aux documents du véhicule.

Bosal décline toute responsabilité concernant des défauts éventuels de cet attelage qui seraient causés par une mauvaise utilisation. Seul l'utilisateur est responsable.

Lors de la livraison, nous contrôlons tous nos produits par pesage de l'attelage. Dans le cas de pièce manquante, nous ne pouvons accepter une demande de supplément qu'avec l'étiquette certifiant le contrôle du poids.

Il est conseillé de vérifier le serrage de toute la boulonnerie après 1000 Km de traction.

- E** En movimiento es necesario cumplir la reglamentación indicada por el fabricante del vehículo, referente a la carga del coche de remolque que puede remolcar el vehículo, se puede ver en el manual o en la licencia del automóvil; el valor prescrito referente al gancho de remolque no se debe superar.

**Fórmula para el cálculo del valor D:**

$$\frac{\text{Peso máximo del coche del remolque (Kg)} \times \text{Peso máximo permitido del vehículo remolcador (Kg)}}{\text{Peso máximo del coche del remolque (Kg)} + \text{Peso máximo permitido del vehículo remolcador (Kg)}} \times \frac{9,81}{1000} = D \text{ (kN)}$$

Hay que tener en cuenta las prescripciones de los puntos de fijación estandarizado determinado.

Hay que tener en cuenta las directivas nacionales referentes a la autorización oficial de los accesorios.

A las instrucciones de instalación y de funcionamiento hay que adjuntarlo a los papeles del vehículo.

Bosal no asume responsabilidad de ningún tipo por defectos en el producto causados por o debidos a un uso imprudente, tanto por parte del usuario como de cualquier persona bajo su responsabilidad (art. 185, párrafo 2 N.B.W. (Código Civil Holandés)).

En el transporte controlamos todos nuestros productos en un sistema de control de peso.

En el caso de accesorios faltantes el pedido referente a su reemplazo sólo lo podemos aceptar conjunto con la presentación de la etiqueta adhesiva certificante del control de peso.

Cada 1000 km de uso es necesario comprobar las conexiones del perno (según los pares de apriete dados).

- DK** For kørsel med anhænger gælder fabrikkens forskrifter vedr. belastning af vognen og vægten af anhængerens.  
Se fabrikkens vejledning for den højst tilladte vægt af anhængerens; de angivne værdier for trækkrogeren må ikke overskrides.

**Formel for beregning af D-værdien:**

$$\frac{\text{Max. anhängervægt (kg)} \times \text{max. tilladte vægt af trækkøretøjet (kg)}}{\text{Max. anhängervægt (kg)} + \text{max. tilladte vægt af trækkøretøjet (kg)}} \times \frac{9,81}{1000} = D \text{ (kN)}$$

De som standard angivne fastgørelsespunkter skal overholdes.

De officielle nationale retningslinier vedr. tilladelser skal overholdes.

Disse monterings- og driftsinstruktioner skal vedlægges køretøjets officielle dokumenter.

Bosal kan ikke gøres ansvarlig for mangler ved produktet, der er opstået som følge af skyld eller ukyndig anvendelse af brugeren eller en person, som han er ansvarlig for (§ 185, stk. 2 N.B.W. (hollandsk privatret)).

Ved levering kontrollerer vi alle vores produkter med vægtkontrollsystem. Rekvirering af manglende reservedele kan kun accepteres ved fremvisning af kontrolbilletten fra vægtkontrollsystemet.

Det er nødvendigt at efterspænde møtrikkerne efter ca. 1000 km.

- N** Kjøretøfabrikantens spesifikasjoner om tilhengerlast og kuletrykket er avgjørende for kjøreegenskapene. Du kan finne informasjon om bilens maksimale tilhengervekt i bilens håndbok eller vognkort, verdi ene angitt for tilhengerfestet skal allikevel ikke overskrides.

**Formel for D-verdien:**

$$\frac{\text{Maks tilhengervekt (kg)} \times \text{Maks. tillatt vekt for slepebilen (kg)}}{\text{Maks tilhengervekt (kg)} + \text{Maks. tillatt vekt for slepebilen (kg)}} \times \frac{9,81}{1000} = D \text{ (kN)}$$

Det skal tas hensyn til festepunktene angitt som standard.

Det skal tas hensyn til nasjonale retningslinjer som gjelder offisiell godkjenning av tilbehør.

Disse monterings- og driftsveiledninger skal vedlegges kjøretøyets dokumentasjon.

Bosal kan ikke stilles ansvarlig for noen mangel ved produktet som kan forårsakes av skjodesløs eller ukyndig bruk. Ansvar er brukerens eget (paragraf185, ledd 2 i den nederlandske sivilrettslige lovboken).

Ved transporten er alle våre produkter kontrollert ved hjelp av vektkontroll-systemet. I tilfelle manglende bestanddeler er erstatningen bare mulig ved framvisning av etiketten som attesterer vektkontrollen.

Det er nødvendig å etterstramme alle bolter etter ca. 1000 km (i henhold til de oppgitte tiltrekningsmomentene).

- S** Föreskrifterna av fordonens tillverkare, angående belastningen av släpvagnen, och vikten av fordonen, är normgivande vid körningen.  
Den maximala vikten av släpvagnen, som fordonet har tillåtelse att dra, är befintlig i fordonets bruksanvisning, eller i bilens papper för släpvagn; dom föreskriven värden angående dragkroken får inte överträdas.

**Formeln för D-värdens beräkningen:**

$$\frac{\text{Max. vikt av släpvagnen (kg)} \times \text{Totalvikt av fordonet (kg)}}{\text{Max. vikt av släpvagnen (kg)} + \text{Totalvikt av fordonet (kg)}} \times \frac{9,81}{1000} = D \text{ (kN)}$$

Dom monteringspunkterna, som är föreskrivna som standard, måste bibehållas.

Dom nationala riktlinjerna, angående officiell tillåtelse av tillbehör, måste bibehållas.

Dessa monterings- och användningsinstruktioner måste bifogas i fordonens dokumenten.

Bosal kan inte ställas till ansvar för fel på produkten som orsakats av användaren eller genom omdömeslöst bruk av produkten av användaren eller en person som han bär ansvar för (art. 185, paragraf 2 i den nederländska civilrättsbalken).

Vid leveransen vi kontrollerar alla våra produkterna med användningen av ett viktkontroll-system. I fall av frånvarande beståndsdelarna, vi har endast råd till att acceptera önskingar om ersättning, om du framvisar etiketten, som intyger förekomsten av viktkontrollen.

Det är nödvändigt att dra åt bultarna igen efter ungefär 1000 km körning (enligt angivna momentangivelser).

**FIN** Ajo-ominaisuuksien kannalta on noudatettava ajoneuvon valmistajan määräyksiä koskien perävaunuun kuormattua massaa sekä aisapainoa. Katso vedettävän perävaunun enimmäispaino käsikirjasta tai auton rekisteriotteesta; vetokoukkua koskevia arvoja ei saa ylittää.

**Laskelma D-määrän määrittelemiseen:**

$$\frac{\text{Perävaunun enimmäispaino (kg)} \times \text{Hinaavan ajoneuvon sallittu enimmäispaino (kg)}}{\text{Perävaunun enimmäispaino (kg)} + \text{Hinaavan ajoneuvon sallittu enimmäispaino (kg)}} \times \frac{9,81}{1000} = D \text{ (kN)}$$

Standardina noudatettava määritelyjä kiinnityskohtia.

Asennuksessa on noudatettava virallisia lisävarusteiden asennusta koskevia määräyksiä.

Asennus ja huolto-ohjeet on hyvä tallettaa ajoneuvon asiakirjoihin.

Bosalia ei voida pitää vastuullisena aine- tai henkilövahingoista, jotka johtuvat virheellisestä asennuksesta tai vääränlaisesta käytöstä (artikla 185 kohta 2, NBW).

Toimituksen yhteydessä kaikki tuotteemme tarkistetaan painontarkistusjärjestelmällä. Osien puuttuessa korvauspyyntö otetaan vastaan vain painontarkistuksen todistavan tarran esittämisen jälkeen.

Tuhannen kilometrin jälkeen kiristys on tarkistettava.

**I** Le specifiche fissate dal costruttore del veicolo in merito al carico massimo rimorchiabile ed al carico verticale sul gancio devono essere rispettate. Per il peso massimo rimorchiabile fare riferimento al documento di omologazione o al libretto d'uso e manutenzione del veicolo trainante, e comunque non può essere superiore al valore di prova (valore D, in kN) del dispositivo di traino.

**Formula per il calcolo del valore D:**

$$\frac{\text{peso massimo rimorchio (kg)} \times \text{peso massimo permesso veicolo rimorchiatore (kg)}}{\text{peso massimo rimorchio (kg)} + \text{peso massimo permesso veicolo rimorchiatore (kg)}} \times \frac{9,81}{1000} = D \text{ (kN)}$$

Le prescrizioni sui punti di fissaggio definiti dal costruttore del veicolo sono rispettate.

Le norme nazionali per l'omologazione dei dispositivi di traino montati sui veicoli debbono essere rispettate.

Le istruzioni di montaggio e di utilizzo del dispositivo di traino devono essere allegate ai documenti del veicolo.

La Bosal declina ogni responsabilità per errato o imperfetto montaggio del dispositivo di traino, come pure per uso errato o improprio dello stesso.

Tutti i nostri prodotti sono controllati al momento della spedizione con un sistema di controllo peso. In caso di parti mancanti si accettano richieste di sostituzione esclusivamente con l'etichetta di controllo peso.

Verificare il serraggio di tutti i bulloni dopo i primi 1000 Km. di traino.

**CZ** Předpisy výrobce vozidla jsou směrodatné z hlediska zatížení přívěsu a zatížení na kouli závěsného zařízení s připojeným přívěsem během jízdního provozu. Maximální hmotnost přívěsu vašeho vozidla najdete v pokynech pro údržbu nebo v provozním povolení vašeho vozidla, hodnoty předepsané pro tažný hák se nesmí přesáhnout.

**Vzorec pro výpočet hodnoty D:**

$$\frac{\text{Max. hmotnost přívěsu (kg)} \times \text{Max. přípustná celková hmotnost vozidla (kg)}}{\text{Max. hmotnost přívěsu (kg)} + \text{Max. přípustná celková hmotnost vozidla (kg)}} \times \frac{9,81}{1000} = D \text{ (kN)}$$

Standardně předepsané body zakotvení se musí dodržet.

Musí se dodržet předpisy daného národního řízení ohledně úředního povolení doplňků.

Tyto předpisy instalace a provozu musí být v každém případě připojené k dokumentům vozidla.

Firma Bosal nenes zodpovědnost za jakoukoliv závadu na výrobku způsobenou nesprávným zacházením ze strany uživatele nebo další zodpovědné osoby.

Při dodávce jsou všechny naše výrobky kontrolované systémem pro kontrolu váhy. V případě doplnění chybějícího náhradního dílu žádost na dodávku máme možnost přijmout pouze po prokázání nálepky o potvrzení kontroly váhy.

Po ujetí zhruba 1000 km dotáhnout všechny šrouby a matice na výše uvedené hodnoty utahovacího momentu.

**PL** Przepisy producenta pojazdu dotyczące obciążenia przyczepy i nacisku przenoszonego przez dyszel przyczepy są miarodajne pod względem warunków jazdy. Zobacz maksymalny ciężar holowniczy pojazdu w książeczce samochodu lub dowodzie rejestracyjnym pojazdu. Nie może on przekroczyć przypisaných do haka holowniczego wartości.

**Wzór obliczania wartości D:**

$$\frac{\text{Maks. ciężar przyczepy (kg)} \times \text{największa dozwolona masa całkowita pojazdu holującego (kg)}}{\text{Maks. ciężar przyczepy (kg)} + \text{największa dozwolona masa całkowita pojazdu holującego (kg)}} \times \frac{9,81}{1000} = D \text{ (kN)}$$

Należy zachować standardowo przypisane punkty mocowania.

Należy przestrzegać krajowych norm w zakresie pozwoleń na akcesoria.

Niniejszą instrukcję montażu należy dołączyć do dokumentów pojazdu.

Bosal nie bierze na siebie odpowiedzialności za uszkodzenia powstałe w wyniku nieodpowiedniego użytkowania przez użytkownika lub osoby podlegającej pod użytkownikowi (art.185 lid N.B.W.)

Podczas transportu wszystkie produkty sprawdzamy za pomocą systemu kontroli ciężaru. Prośby dotyczące uzupełnienia brakujących części przyjmujemy za okazaniem winiety potwierdzającej kontrolę ciężaru.

Po przejechaniu około 1000 km należy ponownie dokręcić śruby i nakrętki odpowiednim momentem.

- H** A jármű gyártója által a vontatásra, és a függőleges terhelésre vonatkozóan közölt specifikációnak a jármű menettulajdonságai szempontjából döntő jelentősége van.  
A gépkocsijához kapcsolható utánfutó maximális súlyát illetően lapozza fel az autó felhasználói kézikönyvét, illetve típusengedélyét.  
A vontatószerkezetre megadott értékeket nem szabad túllépni.

**A D-érték számításához használt képlet:**

$$\frac{\text{Az utánfutó max. súlya (kg)} \times \text{a vontató jármű megengedett maximális súlya (kg)} \times 9,81}{\text{Az utánfutó max. súlya (kg)} + \text{a vontató jármű megengedett maximális súlya (kg)} \times 1000} = D \text{ (kN)}$$

A szabványosként meghatározott rögzítési pontoktól eltérni nem lehet.

A tartozékok hatósági jóváhagyására vonatkozó nemzeti irányelveket be kell tartani.

A jelen szerelési és üzemeltetési utasítást csatolni kell a jármű okmányaihoz.

A BOSAL semmiféle felelősséget nem vállal a termék meghibásodásáért, ha az akár a felhasználó, akár más személy hibájából illetve a termék nem rendeltetésszerű használata folytán következik be.

Feladás után valamennyi termékünket súlyellenőrző rendszerrel állítjuk be. Hiányzó alkatrész esetén, csak a súlyellenőrző megtörténtét igazoló matrica ellenében áll módunkban eleget tenni a pótlásra vonatkozó kérésnek.

A csavarokat és a csavaranyákat 1000 kilométerenként, újra kell húzni a megadott nyomatékértékkel.

**NL 042441 MONTAGEHANDLEIDING**

1. Meegeleverde onderdelen en bevestigingsmaterialen van de trekhaak verwijderen. Eventueel aanwezige kit ter plaatse van de bevestigingspunten verwijderen.
2. Demonteer, indien aanwezig, de 2 moeren aan de onderzijde van de linker chassisbalk en verwijder de beugel. De beugel en moeren komen te vervallen.
3. Demonteer van de rechter chassisbalk de uitlaat ophangbeugel. De 2 moeren komen te vervallen.
4. Demonteer aan de onderzijde van de bumper de 2 bumper bevestigingsclips.
5. Demonteer de 2 mist/achteruitrijlicht units (2 schroeven/unit).
6. Verwijder de 2 hierachter gelegen bouten (bevestiging binnenbumper). Deze komen te vervallen.
7. De in het midden, aan de onderzijde van de bumper aanwezige lip (ca 13x22mm) zou de trekhaak kunnen gaan raken. Verwijder daarom gemakshalve op voorhand deze lip.
8. Monteer steun "1" t.p.v. de gaten "A" m.b.v. 2 moeren M10, veerringen en sluitringen.
9. Monteer 2 bouten M10x50 (10.9), veerringen en sluitringen t.p.v. de gaten "C" en monteer 1 vulstrip "3" tussen de achterzijde van de steun en de binnenbumper. Draai deze 2 bouten vast. Hanteer hierbij de aanhaalmomenten zoals aangegeven op pagina 1.
10. Monteer t.p.v. de gaten "B" steun "2" en de uitlaat ophangbeugel m.b.v. 2 moeren M10, veerringen en sluitringen.
11. Monteer 2 bouten M10x50 (10.9), veerringen en sluitringen t.p.v. de gaten "D" en monteer 1 vulstrip "3" tussen de achterzijde van de steun en de binnenbumper. Draai deze 2 bouten vast. Hanteer hierbij de aanhaalmomenten zoals aangegeven op pagina 1.
12. Herplaats de onder punten 5 t/m 4 verwijderde onderdelen.
13. Monteer t.p.v. de gaten "E" onderhaak "4" m.b.v. 2 bouten M12x35, veerringen en moeren. Monteer t.p.v. de gaten "F" 2 bouten M12x35 en veerringen. Indien nodig vulplaatjes "5" gebruiken tussen steunen "1" en/of "2" en de onderhaak om een eventuele ruimte op te vullen.
14. Monteer de kogel en stekkerdoosplaat t.p.v. de gaten "G" m.b.v. 2 bouten M12x70, veerringen en moeren.
15. Zet de trekhaak vast. Hanteer hierbij de aanhaalmomenten zoals aangegeven op pagina 1.

#### **D 042441 MONTAGEANLEITUNG**

1. Die Anhängervorrichtung auspacken und die Befestigungsteile auf Vollständigkeit überprüfen.  
Im Bereich der Befestigungspunkte den Unterbodenschutz entfernen.
2. Falls vorhanden, die zwei Muttern an der Unterseite des linken Chassisrahmens demontieren und den Bügel entfernen. Der Bügel und die Muttern werden nicht mehr benötigt.
3. Den Auspuffaufhängebügel des rechten Chassisrahmens demontieren. Die zwei Muttern werden nicht mehr benötigt.
4. Die 2 Befestigungsklipse an der Unterseite des Stoßfängers demontieren.
5. Die 2 Nebelrückleuchten/ Rückfahrleuchten (2 Schrauben an jeder Seite) demontieren.
6. Die 2 hierunter befindlichen Schrauben (Befestigung Innenstoßfänger) entfernen. Die Schrauben werden nicht mehr benötigt.
7. Für das vereinfachen der Montage, zuerst die Lippe (circa 13x22mm) an der Unterseite/Mitte des Stoßfängers entfernen, so daß diese den Stoßfänger nicht berührt.
8. Die Stütze "1" mit zwei Muttern M10, Federringen und Unterlegscheiben an den Löchern "A" montieren.
9. Zwei Schrauben M10x50 (10.9), Federringen und Unterlegscheiben an den Löchern "C" montieren. Eine Füllplatte "3" zwischen der Hinterseite der Stütze und den Innenstoßfänger montieren.  
Die Schrauben festziehen. Handhaben Sie hierbei die Anzugsmomente gemäß Seite 1.
10. Die Stütze "2" und den Auspuffaufhängebügel mit zwei Muttern M10, Federringen und Unterlegscheiben an den Löchern "B" montieren.
11. Zwei Schrauben M10x50 (10.9), Federringen und Unterlegscheiben an den Löchern "D" montieren. Eine Füllplatte "3" zwischen der Hinterseite der Stütze und den Innenstoßfänger montieren.  
Die Schrauben festziehen. Handhaben Sie hierbei die Anzugsmomente gemäß Seite 1.
12. Alle in Punkt 5 und 4 entfernten Teile wieder montieren.
13. Den Querträger "4" mit zwei Schrauben M12x35, Federringen und Muttern an den Löchern "E" montieren. Zwei Schrauben M12x35 und Federringe an den Löchern "F" montieren. Falls nötig, Füllplatte "5" zwischen Stützen "1" und/oder "2" und den Querträger benutzen um den Raum dazwischen aus zu füllen
14. Die Kugel und Steckdosenhalteplatte mit 2 Schrauben M12x70, Federringen und Muttern an den Löchern "G" montieren.
15. Die Anhängervorrichtung festziehen. Handhaben Sie hierbei die Anzugsmomente gemäß Seite 1.

#### **GB 042441 FITTING INSTRUCTIONS**

1. Unpack the towing bracket and check its contents against the parts list. If necessary, remove the underseal from around the fitting points of the luggage compartment/frame members.
2. If exist, dismount the 2 nuts on the lower side of the left-handed frame member and remove the clamp. The clamp and the nuts will no longer be used.
3. Dismount the exhaust suspension clamp from the right-handed frame member. The 2 nuts will no longer be used.
4. Dismount the 2 bumper fixation clips on the lower side of the bumper.
5. Dismount the fog lamp/ reversing light units (2 screws/unit).
6. Remove the 2 bolts underneath (fixation inside bumper). These bolts will no longer be used.
7. For a easy fitting, first remove the lip (circa 13x22mm) on the lower side /middle of the bumper, because the lip could interfere the towbar.
8. Mount the support "1" at the holes "A" using 2 M10 nuts, spring washers and plain washers.
9. Mount 2 bolts M10x50 (10.9), spring washers and plain washers at the holes "C" and mount 1 spacer "3" between the rear side of the support and the inside bumper. Tighten these 2 bolts. Use the tightening tolerances as shown on page 1.
10. Mount the support "2" and the exhaust suspension clamp at the holes "B" using 2 M10 nuts, spring washers and plain washers.
11. Mount 2 bolts M10x50 (10.9), spring washers and plain washers at the holes "D" and mount 1 spacer "3" between the rear side of the support and the inside bumper. Tighten these 2 bolts. Use the tightening tolerances as shown on page 1.
12. Replace all removed parts mentioned in point 5 and 4.
13. Mount the crossbar "4" at the holes "E" using 2 bolts M12x35, spring washers and nuts. Mount 2 bolts M12x35 and spring washers at the holes "F". If necessary use the spacers "5" between supports "1" and/or "2" and the crossbar to fill up the space in between.
14. Mount the ball and socket plate at the holes "G" using 2 M12x70 bolts, spring washers and nuts.
15. Attach the towbar. Use the tightening tolerances as shown on page 1.



#### **F 042441 DESCRIPTION DU MONTAGE**

1. Séparer les différents éléments d'attelage et vérifier le contenu par rapport à la liste de pièces. Si nécessaire, enlever le mastic de protection autour des points de fixation du coffre et des longerons du châssis.
2. Si existants, démonter les 2 écrous en-dessous du longeron du châssis gauche et enlever la bride. La bride et les écrous ne seront pas remontés.
3. Démonter le support de la suspension d'échappement du longeron du châssis droit. Les 2 écrous ne seront pas remontés.
4. Démonter les 2 attaches du pare-chocs en-dessous du pare-chocs.
5. Démonter les 2 unités des feux anti-brouillard /feux de marche arrière (2 vis/unité).
6. Enlever les 2 boulons rendus ainsi apparents (fixation pare-chocs intérieur). Les boulons ne seront pas remontés.
7. Pour plus de commodité, enlever d'abord la lèvre (environ 13x22mm) en-dessous/au centre du pare-chocs, car il est possible que la lèvre touche l'attelage.
8. Monter le support "1" au niveau des trous "A" à l'aide des 2 écrous, des rondelles grower et des rondelles plates.
9. Monter 2 boulons M10x50 (10.9), des rondelles grower et des rondelles plates au niveau des trous "C" et monter 1 entretoise "3" entre l'arrière du support et le pare-chocs intérieur.  
Bloquer les boulons. Utiliser les couples de serrage conformément à la page 1.
10. Monter le support "2" et le support de la suspension d'échappement au niveau des trous "B" à l'aide des 2 écrous M10, des rondelles grower et des rondelles plates.
11. Monter 2 boulons M10x50 (10.9), des rondelles grower et des rondelles plates au niveau des trous "D" et monter 1 entretoise "3" entre l'arrière du support et le pare-chocs intérieur.  
Bloquer les boulons. Utiliser les couples de serrage conformément à la page 1.
12. Remonter toutes les parties enlevées aux points 5 et 4.
13. Monter la traverse "4" au niveau des trous "E" à l'aide des 2 boulons M12x35, des rondelles grower et des écrous. Monter 2 boulons M12x35 et rondelles grower au niveau des trous "F". Si nécessaire, utiliser les entretoises "5" entre les supports "1" et/ou "2" et la traverse pour caler.
14. Monter la boule et le support de prise au niveau des trous "G" à l'aide des 2 boulons M12x70, des rondelles grower et des écrous.
15. Fixer l'attelage. Utiliser les couples de serrage conformément à la page 1.

#### **E 042441 INSTRUCCIONES DE MONTAJE**

1. Sacar las piezas y el material de sujeción incluidos en el gancho de remolque. Si procede, retirar el pegamento existente en los puntos de sujeción.
2. Si hay, desmonte las 2 contratuercas en la parte inferior del soporte del chasis del lado izquierdo y quite el elemento fijador. Al elemento fijador y a la contratuerca ya no lo vamos a necesitar más.
3. Desmonte el elemento fijador de la suspensión del tubo de escape del soporte del chasis del lado derecho.  
A las 2 contratuercas ya no los vamos a necesitar más.
4. Desmonte en la parte inferior del parachoques los 2 fijadores del parachoques.
5. Desmonte las lámparas para niebla/lámparas de aparcamiento (2 tornillos/lámpara).
6. Quite los 2 tornillos que están debajo del mismo (fijación del parachoques interior). A estos tornillos ya no los vamos a necesitar más.
7. Para una fijación simple primero debe quitar la brida (aprox. 13x22 cm) en la parte inferior/central del parachoques, porque la brida puede estorbar la palanca de remolque.
8. Monte el soporte "1" a los huecos "A" utilizando 2 contratuercas M10, arandelas de fijación y arandelas planas.
9. Monte 2 tornillos M10x50 (10,9), arandelas de fijación y arandelas planas a los huecos "C" y 1 separador "3" entre la parte posterior del soporte y el parachoques interior.  
Apriete los 2 tornillos. Aplicar para los mismos los pares de apriete según la página 1.
10. Monte el soporte "2" y el elemento de fijación de la suspensión del tubo de escape a los huecos "B" utilizando 2 contratuercas M10, arandelas de fijación y arandelas planas.
11. Monte 2 tornillos M10x50 (10,9), arandela de fijación y arandelas planas a los huecos "D" y monte 1 separador "3" entre la parte posterior del soporte y el parachoques interior.  
Apriete los 2 tornillos. Aplicar para los mismos los pares de apriete según la página 1.
12. Restituya todos los accesorios que quitó en los puntos 5 y 4.
13. Monte la palanca de remolque "4" a los huecos "E" utilizando 2 tornillos M12x35, arandelas de fijación y contratuercas. Monte 2 tornillos M12x35 y arandelas de fijación a los huecos "F". En caso de ser necesario utilice los separadores "5" para rellenar el espacio que hay entre los soportes "1" y/o "2" y la palanca de remolque.
14. Monte la bola de remolque y el soporte para el Kit Eléctrico a los agujeros "G" utilizando 2 tornillos M12x70, arandelas de fijación y tuercas.
15. Fijar el gancho de remolque. Aplicar para eso los pares de apriete según la página 1.

**DK 042441 MONTAGEVEJLEDNING**

1. Fjern de dele og monteringsmaterialer, der sidder på trækkrogen. Eventuelt kit på fastgørelsespunkterne fjernes.
2. Hvis de forefindes, afmonter de 2 møtrikker i den venstre chassisvanges underside og fjern bøjlen. Bøjlen og møtrikkerne bliver overflødige.
3. Afmonter udstødningsbøjlen fra den højre chassisvange.  
De 2 møtrikker bliver overflødige.
4. Afmonter de 2 clips fra kofangerens underside.
5. Afmonter tågelygten/baklysenhederne (2 skruer/enhed).
6. Fjern de 2 bolte nedenunder (der fastgør inderkofangeren). Der bliver ikke brug for disse bolte fremover.
7. For let fastgørelse, fjern først læben (ca. 13x22 mm) fra kofangerens underside/ midte, fordi læben kan røre ved trækkrogen.
8. Monter beslag "1" ved hullerne "A" vha. 2 møtrikker M10, inkl. fjederskiver og planskiver.
9. Monter 2 bolte M10x50 (10,9), inkl. fjederskiver og planskiver ved hullerne "C" og monter 1 afstandsstykke "3" mellem beslagets bagside og inderkofangeren.  
Spænd disse 2 bolte. Følg tilspændingsmomenterne på side 1.
10. Monter beslag "2" og udstødningsbøjlen ved hullerne "B" vha. 2 møtrikker M10, inkl. fjederskiver og planskiver.
11. Monter 2 bolte M10x50 (10,9), inkl. fjederskiver og planskiver ved hullerne "D" og monter 1 afstandsstykke "3" mellem beslagets bagside og inderkofangeren.  
Spænd disse 2 bolte. Følg tilspændingsmomenterne på side 1.
12. Sæt alle dele på plads, som blev fjernet i punkterne 5 og 4.
13. Monter tværvangen "4" ved hullerne "E" vha. 2 bolte M12x35, inkl. fjederskiver og møtrikker. Monter 2 bolte M12x35, inkl. fjederskiver ved hullerne "F". Brug, om nødvendigt, afstandsstykkerne "5" mellem beslagene "1" og/eller "2" og tværvangen for at fylde mellemrummet imellem dem.
14. Monter trækkuglen og stikdåsepladen i hullerne "G" vha. 2 stk. M12x70 bolte, inkl. fjederskiver og møtrikker.
15. Fastgør tværvangen. Følg tilspændingsmomenterne på side 1.

**N 042441 MONTERINGSVEILEDNING**

1. Fjern vedlagte deler og festemateriell fra tilhengerfestet. Fjern eventuelt kitt som måtte befinne seg på festepunktene.
2. Demonter de 2 mutterne, dersom det finnes noe, på undersiden av understellsjelken og fjern festemateriell. Festemateriellet og mutterbe trenger du ikke lenger.
3. Demonter eksosopphengets festemateriell fra høyre understellsbjelken.  
De 2 mutterne trenger du ikke lenger.
4. Demonter støtfangerens 2 festematerieller fra undersiden av støtfangeren.
5. Demonter tåklampen / reverslampene (2 bolter / lampe)
6. Fjern de to skruene under den (festing av støtfangerinnlegget). Disse boltene trenger du ikke lenger.
7. For lettere festing fjern leppen (omkring 13-22 cm) fra undersiden / midten av støtfangeren, da den kan forhindre tilhengerfestet.
8. Monter braketten „1" ved hullene „A" ved hjelp av 2 stykker M10 muttere, sprengskiver og flate tetningsskiver.
9. Monter 2 stykker M10x50 (10,9) bolter, sprengskiver og flate tetningsskiver ved hullene „C" og 1 stykke avstandsholder „3" mellom baksiden av braketten og støtfangerinnlegget.  
Skru fast de 2 boltene. Bruk de tiltrekningsmomentene som er oppgitt på side 1.
10. Monter braketten „2" eksosopphengets festemateriell ved hullene „B" ved hjelp av 2 stykker M10 muttere, sprengskiver og flate tetningsskiver.
11. Monter 2 stykker M10x50 (10,9) bolter, sprengskiver og flate tetningsskiver ved hullene „D" og 1 stykke avstandsholder „3" mellom baksiden av braketten og støtfangerinnlegget.  
Skru fast de 2 boltene. Bruk de tiltrekningsmomentene som er oppgitt på side 1.
12. Sett alle delene som ble fjernet under punkt 5 og 4 tilbake på plass.
13. Monter tilhengerfestet „4" ved hullene „E" ved hjelp av 2 stykker M12x35-bolter, sprengskiver og muttere. Monter 2 stykker M12x35 bolter og sprengskiver ved hullene „F". Bruk avstandsholdere „5", dersom nødvendig, mellom brakettene „1" og/eller „2" og tilhengerfestet for å fylle ut mellomrommet.
14. Monter kuledelen og kontaktholderen ved hullene "G" ved hjelp av 2 stykker M12x70, bolter, sprengskiver og muttere.
15. Skru fast tilhengerfestet. Bruk de tiltrekningsmomentene som er oppgitt på side 1.

## **S 042441 MONTERINGSINSTRUKTION**

1. Packa upp monteringssetsen och kontrollera innehållet mot detaljbeskrivning. Om det behövs tag bort underredsmassa runt monteringspunkterna i bagageutrymmet och under bilen.
2. Demontera dom 2 skruvmutterarna, om dom finns, vid den vänstra delen av underredet, ta sedan bort monteringsselementen.  
Monteringsselementen och skruvmutterarna kommer ej att användas mer.
3. Demontera upphängningen till ljuddämparen, den högra sidan.  
Dom 2 skruvmutterarna kommer ej att användas mer.
4. Demontera dom 2 st. behållarna av stötfångaren, vid den undre delen av stötfångaren.
5. Demontera dimlampan/backljusen (2 st. skruvar/lampa).
6. Ta bort dom 2 st. skruvarna undertill (montering av stötfångarens inlägg). Dessa skruvarna kommer ej att användas mer.
7. För att underlätta montering, först och främst ta bort flänsen (ca.13x22 cm), vid den undre delen/i mitten av stötfångaren, då flänsen kan hindra dragbalken.
8. Montera behållaren „1”, vid hålen „A”, med hjälp av dom 2 st. skruvmutterarna M10, dom fjädrande underläggen, och dom platta underläggen.
9. Montera dom 2 st. skruvarna M10x50 (10,9) , dom fjädrande underläggen, och dom platta underläggen, vid hålen „C”, sedan montera 1 st. avstånds-behållaren „3”, mellan baksidan av behållaren och inlägget av stötfångaren.  
Skruva fast dom 2 skruvarna. Använd härvid åtdragningsmomenten, enligt markerad på sidan 1.
10. Montera behållaren „2”, samt monteringsselementen av ljuddämpareupphängningen, vid hålen „B”, med hjälp av dom 2 st. skruvmutterarna M10, dom fjädrande underläggen, och dom platta underläggen.
11. Montera dom 2 st. skruvarna M10x50 (10,9) , dom fjädrande underläggen, och dom platta underläggen, vid hålen „D”, sedan montera 1 st. avstånds-behållaren „3”, mellan baksidan av behållaren och inlägget av stötfångaren.  
Skruva fast dom 2 skruvarna. Använd härvid åtdragningsmomenten, enligt markerad på sidan 1.
12. Placera tillbaka samtliga beståndsdelar, som togs bort vid raderna 5 och 4.
13. Montera dragbalken „4”, vid hålen „E”, med hjälp av dom 2 st. skruvarna M12x35, dom fjädrande underläggen, och skruvmutterarna. Montera dom 2 st. skruvarna M12x35, och dom fjädrande underläggen, vid hålen „F”. Om det är nödvändigt, använd avstånds-behållarna „5”, mellan behållarna „1” eller/och „2”, och dragbalken, till förmån för att fylla ut platsen, som finns mellan dom.
14. Montera dragkulan samt skivan till kontakthållaren vid hålen „G”, med hjälp av 2 st. skruvarna M12x70, dom fjädrande underläggen och skruvmutterarna.
15. Sätt fast dragbalken. Använd härvid åtdragningsmomenten på sidan 1.

## **FIN 042441 ASENNUSOHJEET**

1. Pura vetokoukku pakkauksesta ja tarkista listasta, että kaikki asennuksessa tarvittavat osat löytyvät. Jos tarpeellista, niin poista alustansuojauksen kiinnityskohdista.
2. Irrota 2 mutteria vasemman puolen alustapidikkeen alta jos niitä on, ja poista kiinnityselementti ja muttereita ei enää tarvita.
3. Irrota pakoputken riipustuksen kiinnityselementti oikean puolen alustapidikkeestä. 2 mutteria ei enää tarvita.
4. Irrota 2 puskurin kiinnityselementtiä puskurin alapuolelta.
5. Irrota sumuvalot /peruutusvalot (2 ruuvia/valo).
6. Irrota sen alta löytyvää 2 ruuvia (sisäpuskurin kiinnitystä). Näitä ruuveja ei enää tarvita.
7. Asennuksen helpottamiseksi ensin leikkaa hieman puskuria alapuolelta keskeltä (noin 13x22 cm), näin taataan vetokuulalle esteetön tila.
8. Asenna pidike „1” reikiin „A” käyttäen 2 kpl M10 muttereita, jousialuslevyjä ja litteitä aluslevyjä.
9. Asenna 2 kpl M10x50 ruuveja (lujuusluokka 10,9), jousialuslevyjä ja litteitä aluslevyjä reikiin „C” ja 1 kpl välipidike „3” pidikkeen takaseinän ja sisäpuskurin väliin. Kiristä 2 ruuvia. Käytä sivulla 1. näytetyt kiristyspainikkeet.
10. Asenna pidike „2” ja pakoputken riipustuksen kiinnityselementti reikiin „B” käyttäen 2 kpl M10 mutteria, jousialuslevyjä ja litteitä aluslevyjä.
11. Asenna 2 kpl M10x50 ruuveja (lujuusluokka 10,9), jousialuslevyjä ja litteitä aluslevyjä reikiin „D” ja asenna 1 kpl välipidike „3” pidikkeen takaseinän ja sisäpuskurin väliin. Kiristä nämä 2 ruuvia. Käytä sivulla 1. näytetyt kiristyspainikkeet.
12. Asenna kaikki kohdissa 5 ja 4 poistetut osat takaisin paikoilleen.
13. Asenna vetotanko „4” reikiin „E” käyttäen 2 kpl M12x35 ruuveja, jousialuslevyjä ja muttereita. Asenna 2 kpl M12x35 ruuveja ja jousialuslevyjä reikiin „F”. Tarvittaessa käytä välipidikkeitä „5” pidikkeiden „1” ja/tai „2” ja vetotangon väliin täyttämään niiden välissä olevan tilan.
14. Asenna vetokuula ja pistorasian pidike reikiin „G” käyttämällä 2kpl M12x70- ruuveja, jousialuslevyjä ja muttereita.
15. Kiinnitä vetokoukku. Käytä sivulla 1 ilmoitettua kiristysmomenttia.

#### **I 042441 ISTRUZIONI DI MONTAGGIO**

1. Aprire l'imballaggio della struttura di traino e controllare il contenuto\_a fronte dell'elenco componenti. Se necessario, rimuovere il mastice di\_protezione intorno ai punti di fissaggio.
2. Smontare i 2 dadi sotto il longherone sinistro, se presenti, e togliere il morsetto che, come per gli eventuali dadi, non sarà più utilizzato.
3. Smontare la sospensione della marmitta dal longherone destro. I 2 bulloni non saranno più utilizzati.
4. Smontare le 2 clips di fissaggio nel lato inferiore del paraurti.
5. Smontare l'unità luci retronebbia/retromarcia (2 viti per unità).
6. Togliere i 2 bulloni sottostanti (fissaggio paraurti interno). Questi bulloni non saranno più utilizzati.
7. Per un più facile fissaggio, prima di tutto togliere i due particolari (circa 13x22mm) nel lato inferiore /metà paraurti, a causa di possibile interferenza con il gancio.
8. Montare il supporto "1" nei fori "A" con 2 dadi M10, rondelle elastiche e rondelle piane.
9. Montare 2 bulloni M10x50 (10.9), rondelle elastiche e rondelle piane ai fori "C" ed 1 distanziatore "3" tra il lato posteriore del supporto ed il paraurti interno. Stringere questi 2 bulloni. Usare la coppia di serraggio indicata a pagina 1.
10. Montare il supporto "2" e la sospensione della marmitta ai fori "B" con 2 dadi M10, rondelle elastiche e rondelle piane.
11. Montare 2 bulloni M10x50 (10.9), rondelle elastiche e rondelle piane ai fori "D" e montare 1 spaziatore "3" tra il lato posteriore del supporto ed il paraurti interno. Stringere questi 2 bulloni. Usare la coppia di serraggio indicata a pagina 1.
12. Rimontare tutti i pezzi precedentemente smontati nei punti 5 e 4.
13. Montare la traversa "4" ai fori "E" con 2 bulloni M12x35, rondelle elastiche e dadi. Montare 2 bulloni M12x35 e rondelle elastiche ai fori "F". Se necessario, usare il distanziere "5" tra il supporto "1" e/o "2" e la traversa per riempire lo spazio eventualmente esistente.
14. Montare la sfera di traino ed il portapresa nei fori "G" utilizzando 2 bulloni M12x70, rondelle elastiche e dadi.
15. Fissare la struttura di traino serrando i bulloni alle coppie di serraggio indicata a pagina 1.

#### **CZ 042441 NÁVOD K MONTÁŽI**

1. Podle přiloženého seznamu zkontrolovat jednotlivé součásti tažného zařízení. Pokud je to nezbytné, odstranit ze styčných bodů v zavazadlovém prostoru ochranný prostředek.
2. Pokud existují, odmontujte 2 matice ze spodku levého nosníku podvozku a odstraňte příchytku. Tuto příchytku a matice už nebudete potřebovat.
3. Odmontujte příchytku závěsu výfuku z pravého nosníku podvozku. 2 matice už nebudete potřebovat.
4. Odmontujte 2 příchytky nárazníku na spodní straně nárazníku.
5. Odmontujte mlhovku, couvací světla (2 šrouby/světlo).
6. Odstraňte pod nimi se nacházející 2 šrouby (upevnění vnitřního nárazníku). Tyto šrouby už nebudete potřebovat.
7. Pro snadnou montáž nejprve odstraňte přírubu (cca 13x22 cm) na spodní straně a uprostřed nárazníku, protože by mohla zasahovat do tažného rámu.
8. Konzolu č. „1“ namontujte k otvorům „A“, použijte k tomu 2 ks matice M10, pružné podložky a ploché podložky.
9. 2ks šroubů M10x50 (10,9), pružné podložky a ploché podložky namontujte k otvorům „C“ a 1 rozpěrku č. „3“ mezi zadní stranu konzoly a vnitřní nárazník. Dotáhněte tyto 2 šrouby. Použijte utahovací momenty uvedené na straně 1.
10. Namontujte konzolu č. „2“ a příchytku závěsu výfuku k otvorům „B“, použijte k tomu 2ks matic M10, pružné podložky a ploché podložky.
11. 2ks šroubů M10x50 (10,9), pružné podložky a ploché podložky namontujte k otvorům „D“ a 1 rozpěrku č. „3“ mezi zadní stranu konzoly a vnitřní nárazník. Dotáhněte tyto 2 šrouby. Použijte utahovací momenty uvedené na straně 1.
12. Nasadte nazpět všechny díly odstraněné v bodech číslo 5 a 4.
13. Namontujte tažnou tyč č. „4“ k otvorům „E“, použijte k tomu 2 šrouby M12x35, pružné podložky a matice. 2ks šroubů M12x35 a pružné podložky namontujte k otvorům „F“. V případě potřeby použijte vmezovací rozpěrky č. „5“ mezi konzolami č. „1“ a nebo č. „2“ a tažným rámem pro vyplnění místa mezi nimi.
14. Připevněte tažnou kouli a držák elektrické zásuvky do otvorů „G“ použitím 2 ks šroubů M12x70, pružných podložek a matic.
15. Namontujte tažné zařízení. Použijte utahovací momenty uvedené na straně 1.

**PL 042441 INSTRUKCJA MONTAŻU**

1. Należy rozpakować statyw holowniczy i sprawdzić jego zawartość, porównując z wykazem części. W razie potrzeby należy usunąć osłonę podwozia w okolicy punktów umocowania osłony bagażnika/podwozia.
2. Jeśli jest, należy zdemontować 2 nakrętki ze spodu lewego wspornika podwozia i zdjęć element mocujący. Element mocujący i nakrętki nie będą już potrzebne.
3. Należy zdemontować element mocujący zawieszenia rury wydechowej z prawostronnego wspornika podwozia. 2 nakrętki nie będą już potrzebne.
4. Należy zdemontować 2 mocowania zderzaka ze spodu zderzaka.
5. Należy zdemontować światła przeciwmgielne/światła cofania (2 śruby/lampa).
6. Należy usunąć znajdujące się pod nimi 2 śruby (mocowanie wkładki zderzaka). Śruby te nie będą już potrzebne.
7. W celu łatwiejszego montażu należy najpierw usunąć krawędź (ok. 13x22 cm) ze spodu środka zderzaka, ponieważ może on ograniczać swobodny ruch drążka holowniczego.
8. Należy zamontować wspornik nr „1” do otworów „A” za pomocą 2 nakrętek M10, podkładek sprężystych i podkładek płaskich.
9. Należy zamontować 2 śruby M10x50 (10,9), podkładki sprężyste i podkładki płaskie do otworów „C” i 1 element dystansowy nr „3” pomiędzy tylną stroną wspornika a wkładką zderzaka. Dociągnąć 2 śruby. Należy stosować momenty wyszczególnione na stronie 1.
10. Należy zamontować wspornik nr „2” i element mocujący rury wydechowej do otworów „B” za pomocą 2 nakrętek M10, podkładek sprężystych i podkładek płaskich.
11. Należy zamontować 2 śruby M10x50 (10,9), podkładki sprężyste i podkładki płaskie do otworów „D” i zamontować 1 element dystansowy nr „3” pomiędzy tylną stroną wspornika a wkładką zderzaka. Dociągnąć 2 śruby. Należy stosować momenty wyszczególnione na stronie 1.
12. Należy z powrotem zamontować części wymienione w punkcie 5 i 4.
13. Należy zamontować drążek holowniczy nr „4”-es do otworów „E” za pomocą 2 śrub M12x35, podkładek sprężystych i nakrętek. Należy zamontować 2 śruby M12x35 i podkładki sprężyste do otworów „F”. W razie potrzeby należy użyć elementy dystansowe nr „5” w celu wypełnienia miejsca pomiędzy wspornikami „1” i/lub „2” a drążkiem holowniczym.
14. Należy zamontować zaczep kulowy i płytę z gniazdem wtykowym do otworów „G” za pomocą 2 śrub M12x70, sprężystych podkładek i nakrętek.
15. Należy umocować drążek holowniczy. Należy stosować momenty wyszczególnione na stronie 1.

**H 042441 SZERELÉSI ÚTMUTATÓ**

1. Csomagolja ki a vonóhorgot és ellenőrizze a tartalmát, összevetve az alkatrészlistával. Szükség esetén távolítsa el az alsó tömitést a vonóhorog rögzítési pontjairól.
2. Ha van, szerelje le a 2 anyát a baloldali alváztartó alján és távolítsa el a rögzítőelemet. A rögzítőelemre és az anyákra már nem lesz szükség.
3. Szerelje le a kipufogó felfüggesztés rögzítőelemét a jobboldali alváztartóról. A 2 anyára már nem lesz szükség.
4. Szerelje le a 2 lökhárító rögzítőt a lökhárító alján.
5. Szerelje le a ködlámpát/tolatólámpákat (2 csavar/lámpa).
6. Távolítsa el az alatta található 2 csavart (lökhárítóbetét rögzítése). Ezekre a csavarokra már nem lesz szükség.
7. Az egyszerű rögzítés érdekében először távolítsa el a peremet (kb. 13x22 cm) a lökhárító alján/közepén, mert a perem akadályozhatja a vonórudat.
8. Szerelje fel az „1”-es tartót az „A” furatokhoz 2 db M10-es anyát, rugós alátéteket és lapos alátéteket használva.
9. Szereljen fel 2 db M10x50-es (10,9) csavart, rugós alátéteket és lapos alátéteket a „C” furatokhoz és 1 db „3”-as távtartót a tartó hátoldala és a lökhárítóbetét közé. Húzza meg a 2 csavart. Használja az 1. oldalon mutatott meghúzó nyomatékokat.
10. Szerelje fel a „2”-es tartót és a kipufogó felfüggesztés rögzítőelemét a „B” furatokhoz 2 db M10-es anyát, rugós alátéteket és lapos alátéteket használva.
11. Szereljen fel 2 db M10x50-es (10,9) csavart, rugós alátéteket és lapos alátéteket a „D” furatokhoz és szereljen fel 1 db „3”-as távtartót a tartó hátoldala és a lökhárítóbetét közé. Húzza meg ezt a 2 csavart. Használja az 1. oldalon mutatott meghúzó nyomatékokat.
12. Szerelje vissza az 5 és 4 pontban említett összes eltávolított alkatrészt.
13. Szerelje fel a „4”-es vonórudat az „E” furatokhoz 2 db M12x35-ös csavart, rugós alátéteket és anyákat használva. Szereljen fel 2 db M12x35-ös csavart és rugós alátéteket az „F” furatokhoz. Szükség esetén használjon „5”-ös távtartókat az „1”-es és/vagy „2”-es tartók és a vonórúd közé a közöttük található hely kitöltésére.
14. Szerelje fel a vonógömböt és a dugaljtartó lemezt az „G” furatokhoz 2 db M12x70 csavart, rugós alátéteket és anyákat használva.
15. Húzza fixre a vonóhorog testet. Használja az 1. oldalon feltüntetett meghúzó nyomatékokat.