

- (D)** Der Freiraum nach Anhang VII, Abbildung 30 der Richtlinie 94/20/EG ist zu gewährleisten.
(CZ) Volný prostor ve smyslu Přílohy VII, obr. 30 Směrnice č. 94/20/EG musí být zaručen.
(F) L' espace libre doit être garanti conformément à l'annexe VII, illustration 30 de la directive 94/20/ CE.
(GB) The clearance specified in apendix VII, diagram 30 of guideline 94/20/EC must be guaranteed.
(PL) Zagwarantować swobodną przestrzeń zgodnie z załącznikiem VII, rysunek 30 dyrektywy 94/20/CE.
(SK) Volný priestor v zmysle Prílohy VII, obr. 30 Smernice 94/20/EC musí byť zaručená.

- (D)** * bei zulässigem Gesamtgewicht des Fahrzeuges
(CZ) * při celkové přípustné hmotnosti vozidla
(F) * pour poids total en charge autorisé du véhicule
(GB) * at gross vehicle weight rating
(PL) * przy dopuszczalnej ciężarze całkowitym pojazdu
(SK) * pri celkovej prípustnej hmotnosti vozidla

MONTAGE - und BETRIEBSANLEITUNG DER ANHÄNGEKUPPLUNG

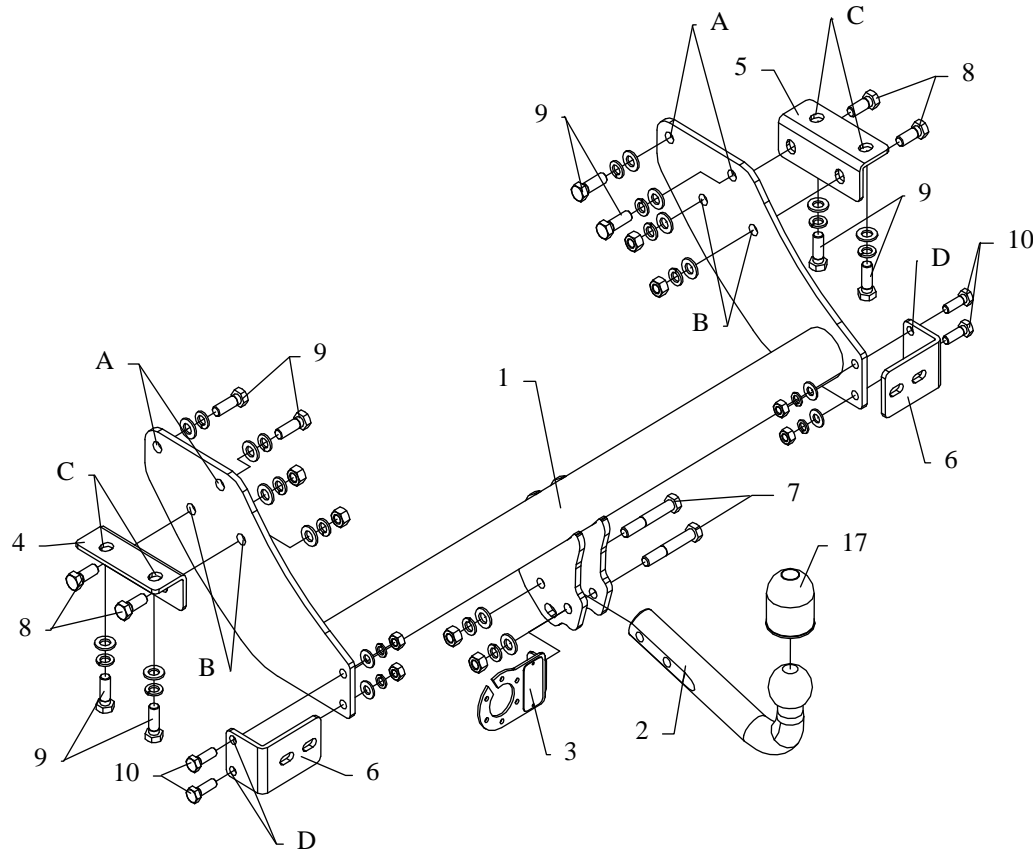

Die Anhängerkupplung (Katalognummer **J52**) ist für folgende Fahrzeugtypen zugelassen: **HYUNDAI H1/H200/H1 Starex**, ab Bj. 02.2004, dient zum ziehen der Anhänger mit der Gesamtlast von **1600 kg** und der Kugelstützlast von max. **75 kg**.

VON DEM HERSTELLER

Die Zuverlässigkeit der Anhängerkupplung ist jedoch auch von der ordnungsgemäßen Montage und der richtigen Nutzung abhängig. Daher werden Sie gebeten, sorgfältig die folgende Montageanleitung zu lesen und sich an die entsprechenden Anweisungen zu beachten.

Die Anhängerkupplung muss an den vom Fahrzeughersteller vorgeschriebenen Befestigungsstellen montiert werden.

Anbauanleitung

1. Die Tragarme der Anhängerkupplung (Pos.1) mit den Schrauben M12x1,25x35mm (Pos. 9) an der inneren Seite des Rahmens an den vorgesehenen Gewindelöchern verschrauben.
2. Die Winkel (Pos.4 und 5) durch die Löcher der Anhängerkupplung (Pos. B) mit den Schrauben M12x35mm (Pos.8) verschrauben und dann durch die Löcher (Pos. C) an den Fahrzeugrahmen die Schrauben M12x1,25x35mm (Pos.9) anbringen.
3. Die Vorrichtung (Pos.6) durch die Löcher (Pos. D) mit den Schrauben M10x30mm (Pos.10) und dann den Halter festziehen.
4. Die Kupplungskugel (Pos.2), den Steckdosenhalter (Pos.3) mit den Schrauben M12x75mm (Pos.7) - siehe Zeichnung- fixieren
5. Alle Schrauben gemäß den Angaben in der Tabelle festziehen.
6. Die Elektroinstallation gemäß der Bedienungsanleitung des Herstellers anschließen.
7. Falls nötig durch die Montage beschädigten Farbanstrich an der Anhängerkupplung ausbessern.











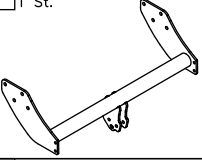





Drehmomente für Schrauben und Muttern 8.8:

M6 - 11 Nm	M 8 - 25 Nm	M 10 - 50 Nm
M 12 - 87 Nm	M 14 - 138 Nm	M16 - 210 Nm

ACHTUNG

- Nach dem Anbau der Anhängerkupplung sind die nationalen Vorschriften zur Anbauabnahme und zur Änderung der Fahrzeugpapiere zu beachten.
- Das Fahrzeug sollte mit seitlichen Blinkern und Rückspiegeln, deren Abstand mindestens der Anhängerbreite entspricht, ausgestattet werden.
- Alle Befestigungsschrauben sind nach ca. 1 000 km Anhängerbetrieb zu prüfen und nachzuziehen.
- Die Kugel der Anhängerkupplung ist sauber zu halten und zu fetten.

Zubehör:

Pos. 1 Tragarme der Anhängerkupplung 1 St. 	Pos. 5 Halter rechts 1 St. 	Pos. 10 Schraube 8.8 B 4 St. M10x30mm 	Pos. 15 Federring 14 St. Ø 12,2 mm 
	Pos. 6 Halter links 1 St. 	Pos. 11 Mutter 8 B 6 St. M12 	Pos. 16 Federring 4 St. Ø 10,2 mm 
Pos. 2 Kupplungskugel 1 St.  Art.nr-KL1J52	Pos. 7 Schraube 8.8 B 2 St. M12x75mm 	Pos. 12 Mutter 8 B 4 St. M10 	Pos. 17 Kugelschutz 1 St. 
Pos. 3 Steckdosenhalteplatte 1 St.  Art.nr-BL1J52	Pos. 8 Schraube 8.8 B 4 St. M12x35mm 	Pos. 13 Unterlegscheibe 14 St. Ø 13 mm 	
Pos. 4 Halter links 1 St. 	Pos. 9 Schraube 8.8 B 8 St. M12x1,25x35mm 	Pos. 14 Unterlegscheibe 4 St. Ø 10,5 mm 	



PPUH AUTO-HAK Sp.J.

Produkcja Zaczepów Kulowych
Henryk i Zbigniew Nejman
76-200 SŁUPSK ul. Słoneczna 16K
tel/fax (059) 8-414-414; 8-414-413
E-mail: office@autohak.com.pl
www.autohak.com.pl

Anhängerkupplung

Klasse: **A50-X** Katalog nr **J52**
zugelassen zur Montage an folgenden Fahrzeugtypen:
Hersteller: **HYUNDAI**
Modell: **H1/H200/H1 Starex**
ab Bj. 02.2004

Technische Daten:
D – Wert : **10,77 kN**
Max. Masse Anhänger: **1600 kg**
Max. Stützlast: **75 kg**

Homologationsnummer gemäß der Direktive 94/20/EG: **e20*94/20*0056*00**

EINLEITUNG

Die Anhängerkupplung erfüllt die Vorschriften der Verkehrssicherheit. Sie beeinflusst die Fahrsicherheit und daher ist ausschließlich nur vom Fachpersonal zu montieren. Es dürfen keinesfalls Konstruktionsänderungen vorgenommen werden. Sonst erlischt die Verwendungszulassung.

Falls es eine Isolationsschicht oder Fahrzeugunterbodenschutz gibt, wo die Anhängerkupplung befestigt wird, so sind diese zu entfernen. Andere Karosseriestellen und gebohrte Löcher sind mit der Antikorrosionsfarbe anzustreichen.

Für die Belastungswerte gelten die vom Fahrzeughersteller angegebenen Daten bzw. max. Masse der Anhänger und max. Stützlast. Dabei dürfen die Höchstkenwerte der Anhängerkupplung nicht überschritten werden.

D-Wert Formel:

$$\frac{\text{max. Masse Anhänger [kg]} \times \text{Max. Fahrzeugesamtgewicht [kg]}}{\text{max. Masse Anhänger [kg]} + \text{Max. Fahrzeugesamtgewicht [kg]}} \times \frac{9,81}{1000} = D \text{ [kN]}$$

FITTING INSTRUCTION

Clamp mark in acc. with		Cables joining
ISO	PN	
1	L	Left directional lights
2	+	Rear fog lights
3	31	Ground
4	R	Right directional lights
5	58R	Right side parking lights
6	54	Stoplights
7	58L	Left side parking lights

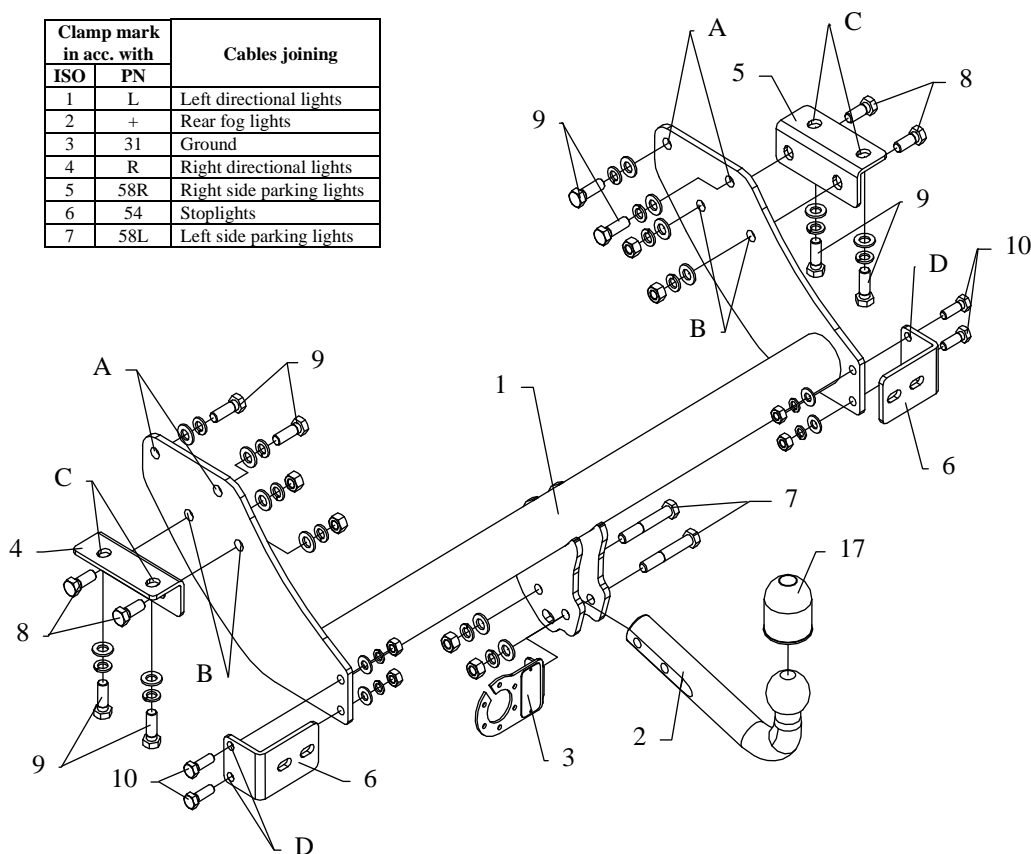

This towbar is designed to assembly in following cars:
HYUNDAI H1/H200/H1 Starex, produced since 02.2004, catalogue number **J52** and is prepared to tow trailers max total weight **1600 kg** and max vertical load **75 kg**.

From manufacturer

Thank you for buying our product. Their reliability has been confirmed in many tests. Reliability of towbar depends also on correct assembly and correct exploitation. For this reasons we kindly ask to read carefully this instruction and apply to hints.

The towbar should be install in points described by a car producer.

The instruction of the assembly

1. To internal side of the car frame by original prepared and threaded holes (pos. A) fix main bar of the towbar (pos. 1) using bolts M12x1,25x35mm (pos. 9).
2. Through holes pos. B fix angle elements (pos. 4 and 5) using bolts M12x35mm (pos. 8), next through holes pos. C fix it to the frame of the car using bolts M12x1,25x35mm (pos. 9).
3. Through holes pos. D fix elements pos. 6 using bolts M10x30mm (pos. 10), next fix it to the bracket if the panel.
4. Fix the tow-ball (pos. 2) and socket plate (pos. 3) using bolts M12x75mm (pos. 7) from accessories.
5. Fix tight all bolts according to the torque shown in the table.
6. Connect electric wires according to the instruction of the car. (Recommend to make at authorized service station)
7. Complete the paint coating damaged during installation.

Torque settings for nuts and bolts (8,8):

M 8	25 Nm	M 10	55 Nm
M 12	85 Nm	M 14	135 Nm











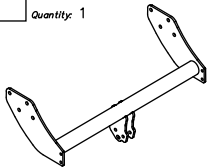





NOTE

After install the towbar you should get adequate note in registration book (at authorised service station).The car should be equipped with:

- Indicators
- Tow mirrors

After 1000km check all bolts and nuts. The ball of towbar must be always kept clear and conserve with a grease.

Towbar accessories:

Pos. 1 Name: Main bar Quantity: 1 	Pos. 5 Name: Right bracket Quantity: 1 	Pos. 10 Name: Bolt 8,8 B Quantity: 4 Dim.: M10x30mm 	Pos. 15 Name: Spring washer Quantity: 14 Dim.: ø 12,2 mm 
	Pos. 6 Name: Bracket Quantity: 2 	Pos. 11 Name: Nut 8 B Quantity: 6 Dim.: M12 	Pos. 16 Name: Spring washer Quantity: 4 Dim.: ø 10,2 mm 
Pos. 2 Name: Tow ball Quantity: 1 	Pos. 7 Name: Bolt 8,8 B Quantity: 2 Dim.: M12x75mm 	Pos. 12 Name: Nut 8 B Quantity: 4 Dim.: M10 	Pos. 17 Name: Ball cover Quantity: 1 
Pos. 3 Name: Socket plate Quantity: 1 	Pos. 8 Name: Bolt 8,8 B Quantity: 4 Dim.: M12x35mm 	Pos. 13 Name: Plain washer Quantity: 14 Dim.: ø 13 mm 	
Pos. 4 Name: Left bracket Quantity: 1 	Pos. 9 Name: Bolt 8,8 B Quantity: 8 Dim.: M12x1,25x35mm 	Pos. 14 Name: Plain washer Quantity: 4 Dim.: ø 10,5 mm 	



PPUH AUTO-HAK S.J.

Produkcja Haków Holowniczych
Henryk i Zbigniew Nejman
76-200 SŁUPSK ul. Słoneczna 16K
tel/fax (059) 8-414-414; 8-414-413
E-mail: office@autohak.com.pl
www. autohak.com.pl

Towing hitch (without electrical set)

Class: **A50-X** Cat. no. **J52**

Designed for:

Manufacturer: **HYUNDAI**

Model: **H1/H200/H1 Starex**

produced since 02.2004

Technical data:

D-value: 10,77 kN

maximum trailer weight: **1600 kg**

maximum vertical cup load: **75 kg**

Approval number according to Directive 94/20/EC: **e20*94/20*0056*00**

Foreword

This towbar is designed according to rules of safety traffic regulations. The towing hitch is a safety component and can be install only by qualified personnel. Any alteration or conversion of the towing hitch is prohibited and would lead to cancellation of design certification. Remove insulating compound and underseal from vehicle (if present) in the area of the matting surfaces of the towing hitch.

The vehicle manufacturer's specifications regarding trailer load and max. vertical cup load are decisive for driving whereat values for the towing hitch cannot be exceeded.

D-value formula:

$$\frac{\text{Max trailer weight [kg]} \times \text{Max vehicle weight [kg]}}{\text{Max trailer weight [kg]} + \text{Max vehicle weight [kg]}} \times \frac{9,81}{1000} = D \text{ [kN]}$$

INSTRUCTION

De montage et d'exploitation de l'attelage

Désignation de borne selon la norme		Connexion des câbles
ISO	PN	
1	L	Clignotant gauche
2	+	Feu brouillard arrière
3	31	Masse
4	R	Clignotant droite
5	58R	Lanterne roite
6	54	Feux stop
7	58L	Lanterne gauche

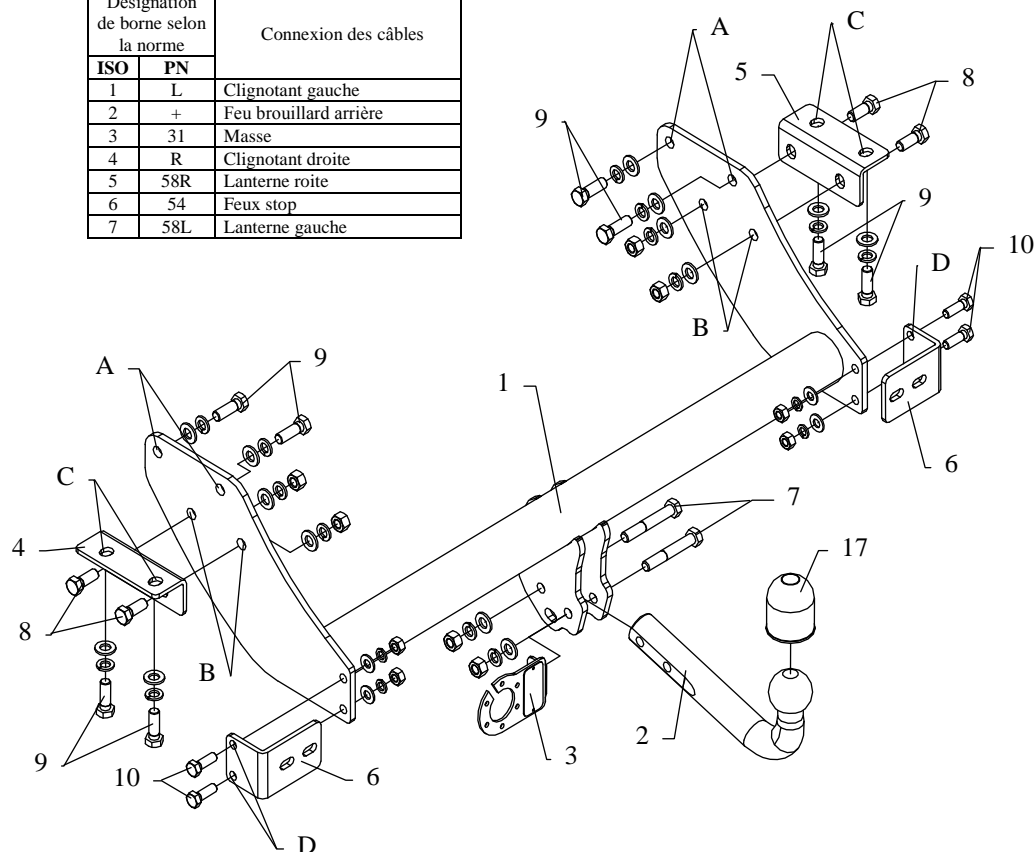

L'attelage est conçu pour être monté sur la voiture: **HYUNDAI H1/H200/H1 Starex**, produit à partir de 02.2004, numéro de catalogue **J52** et est utilisé pour tracter des remorques du poids total maximum **1600 kg** et une poids max. sur la boule de **75 kg**.

DE LA PART DU FABRICANT

Merci d'avoir choisi l'attelage produit par notre société. Son fiabilité a été confirmée dans de nombreux tests et par les opinions des clients satisfaits. Toutefois, la fiabilité des dispositifs d'attelage à boule dépend aussi de l'installation et de l'exploitation correcte. Pour cette raison, nous vous demandons de lire attentivement cette instruction de montage et de respecter les conseils.

L'attelage doit être monté dans des emplacements prévus à ce but par le fabricant de voiture.

Instructions de montage

- Serrer la traverse de l'attelage (pos.1) à l'intérieur du châssis aux trous d'origine (pos.A) à l'aide des vis M12x1,25x35mm (pos. 9).
- Serrer les éléments angulaires (pos. 4 i 5) à travers des trous de l'attelage (pos.B) à l'aide des vis M12x35mm (pos. 8), ensuite à travers des trous (pos.C) au châssis à l'aide des vis M12x1,25x35mm (pos 9).
- Serrer les éléments (pos. 6) à travers des trous de l'attelage (pos.D) à l'aide des vis M10x30mm (pos. 10), et ensuite au support de panneau.
- Serrer la boule de l'attelage (pos.2) à l'aide des vis M12x75mm (pos. 7) avec la tôle sous la prise (pos.3) - consulter le dessin.
- Serrer toutes les vis aux couples de serrage, comme indiqué dans le tableau.
- Connecter les câbles de la prise 7-broche – à l'installation électrique en conformité avec les instructions du constructeur automobile (recommandé la mise en œuvre d'une station-service autorisée).
- Réparer les dommages à la peinture causés durant l'installation.











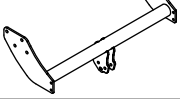





Couples de serrage recommandé pour les vis et les écrous 8,8:

M6 - 11 Nm	M 8 - 25 Nm	M 10 - 50 Nm
M 12 - 87 Nm	M 14 - 138 Nm	M16 - 210 Nm

Attention

Vérifier le serrage de toute la boulonnerie après 1 000 km de traction.
La boule d'attelage doit être maintenue propre et conservée de graisse consistente.

Equipement de l'attelage:

Pos. 1 Traverse Nombre de pièces: 1 	Pos. 5 Appui droit Nombre de pièces: 1 	Pos. 10 Vis 8,8 B M10x30mm Nombre de pièces: 4 	Pos. 15 Rondelle à ressort ø12,2mm Nombre de pièces: 14 
Pos. 2 Boule d'attelage Nombre de pièces: 1 	Pos. 6 Appui Nombre de pièces: 2 	Pos. 11 Ecrrou 8 B M12 Nombre de pièces: 6 	Pos. 16 Rondelle à ressort ø10,2mm Nombre de pièces: 4 
Pos. 3 Support de prise Nombre de pièces: 1 	Pos. 7 Vis 8,8 B M12x75mm Nombre de pièces: 2 	Pos. 12 Ecrrou 8 B M10 Nombre de pièces: 4 	Pos. 17 Cache boule Nombre de pièces: 1 
Pos. 4 Appui gauche Nombre de pièces: 1 	Pos. 8 Vis 8,8 B M12x35mm Nombre de pièces: 4 	Pos. 13 Rondelle ø13mm Nombre de pièces: 14 	
	Pos. 9 Vis 8,8 B M12x1,25x35mm Nombre de pièces: 8 	Pos. 14 Rondelle ø10,5mm Nombre de pièces: 4 	



PPUH AUTO-HAK z.J.

Fabrication des dispositifs d'attelage à boule
Henryk i Zbigniew Nejman
76-200 SŁUPSK ul. Słoneczna 16K
tel/fax +48 (59) 8-414-414; 8-414-413
E-mail: office@autohak.com.pl
www.autohak.com.pl

Attelage sans faisceau électrique

Classe: **A50-X** Numéro de cat. **J52**

Conçu pour être monté sur véhicule:

Fabricant: **HYUNDAI**

Modèle: **H1/H200/H1 Starex**

Produit à partir de 02.2004

Caractéristiques techniques:

Valeur **D**: **10,77 kN**

Masse totale tractable: **1600 kg**

Poids max. sur

la boule d'attelage: **75 kg**

Numéro d'homologation conforme à la Directive 94/20/CE:
e20*94/20*0056*00

Information préliminaire

L'attelage est conçu en conformité avec les principes de sécurité de la circulation route. L'attelage est un facteur qui influence la sécurité routière et peut être installé uniquement par du personnel qualifié.

Toute modification sur la construction de l'attelage est interdite. Cela entraîne l'annulation de l'autorisation de mise en circulation. S'il y en a, enlever le mastic isolant ou la couche de protection au châssis, à proximité de la surface d'appui du crochet. Appliquer une couche de protection antirouille sur les parties nues de la carrosserie et sur les trous.

Les informations contraignantes quant aux valeurs des charges sont celles, fournies par le constructeur de véhicule, ou le poids maximal de remorque et pression max autorisée sur la boule d'attelage. Les valeurs des paramètres du dispositif ne peuvent pas être dépassées.

La formule pour calculer la puissance D:

$$\frac{\text{Poids maximal tractable [kg]} \times \text{Poids total en charge (voiture) [kg]}}{\text{Poids maximal tractable [kg]} + \text{Poids total en charge (voiture) [kg]}} \times \frac{9,81}{1000} = D \text{ [kN]}$$

INSTRUKCJA Montażu i eksploatacji haka holowniczego

Oznaczenie zacisku wg		Łączenie przewodów
ISO	PN	
1	L	Kierunkowskazy lewe
2	+	Tylne światła przeciwmgłowe
3	31	Masa
4	R	Kierunkowskazy prawe
5	58R	Światła pozycyjne prawe
6	54	Światła hamowania
7	58L	Światła pozycyjne lewe

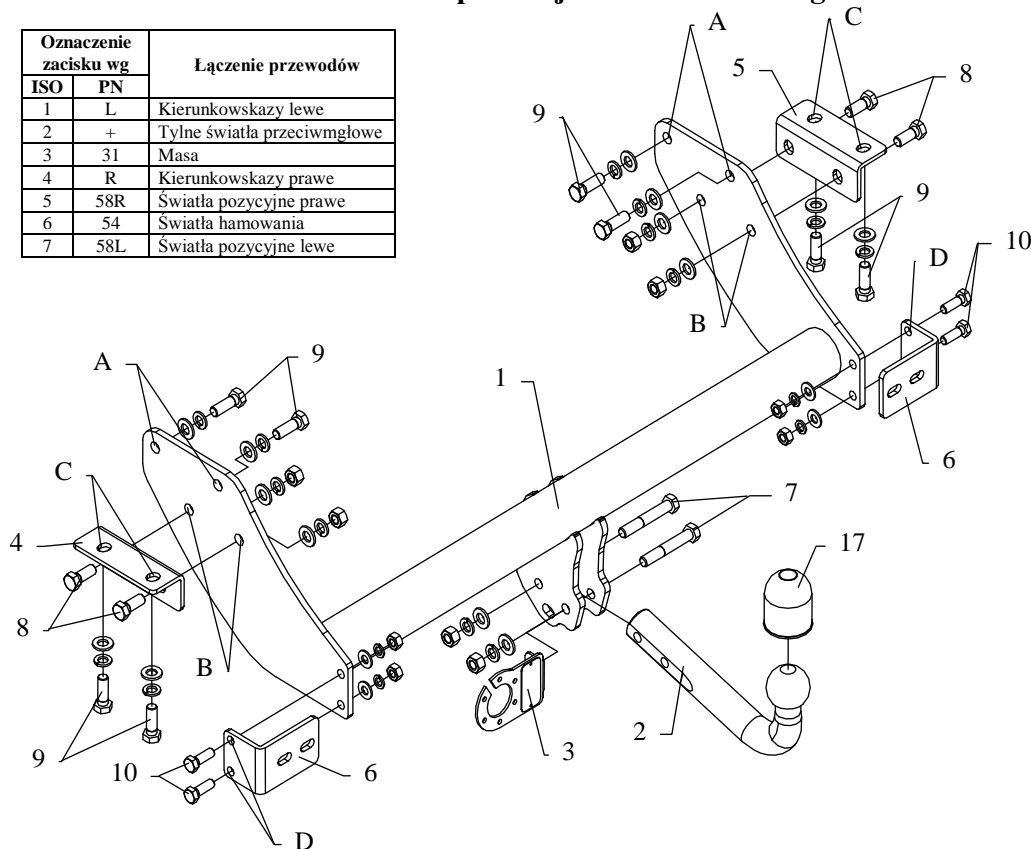

Hak holowniczy przeznaczony jest do zamontowania w samochodzie: **HYUNDAI H1/H200/H1 STAREX**, produkowanego od 02.2004r., numer katalogowy **J52** i służy do ciągnięcia przyczep o masie całkowitej **1600 kg** i nacisku na kulę max **75 kg**.

OD PRODUCENTA

Dziękujemy za wybór produkowanego przez naszą firmę haka holowniczego. Jego niezawodność została potwierdzona licznymi testami oraz opiniami zadowolonych klientów. Jednakże niezawodność haków holowniczych jest zależna również od prawidłowego montażu oraz prawidłowej eksploatacji. Z tego powodu prosimy Państwa o staranne przeczytanie niniejszej instrukcji montażu oraz przestrzeganie zawartych wskazówek.

Hak należy zamontować w miejscach do tego celu przeznaczonych przez producenta samochodu.

Kolejność czynności przy montażu

1. Do wewnętrznej strony ramy w fabrycznie przygotowane nagwintowane otwory (poz. A) przykręcić belkę haka (poz. 1) śrubami M12x1,25x35mm (poz. 9).
2. Przez otwory haka (poz. B) przykręcić elementy kątowe (poz. 4 i 5) śrubami M12x35mm (poz. 8), a następnie przez otwory (poz. C) do ramy samochodu śrubami M12x1,25x35mm (poz. 9).
3. Przez otwory haka (poz. D) przykręcić elementy haka (poz. 6) śrubami M10x30mm (poz. 10), a następnie do wspornika panelu.
4. Przykręcić część kulista haka (poz. 2) śrubami M12x75mm (poz. 7) wraz z blachą pod gniazdo (poz. 3) – patrz rysunek.
5. Dokręcić wszystkie śruby z momentem jak podano w tabelce.
6. Podłączyć przewody z gniazdka 7 – bieg. do instalacji elektrycznej zgodnie z instrukcją fabryczną samochodu (zaleca się wykonanie w ASO).
7. Uzupełnić ewentualne ubytki powłoki malarskiej haka powstałe w trakcie montażu.

Zalecany moment skręcający dla śrub i nakrętek 8,8:

M 8 25 Nm
M 12 85 Nm

M 10 55 Nm
M 14 135 Nm

UWAGA

Po zamontowaniu haka holowniczego należy uzyskać wpis w dowodzie rejestracyjnym pojazdu na „stacji kontroli pojazdów” właściwej dla miejsca zamieszkania. Samochód powinien być wyposażony w :





-kierunkowskazy boczne

-lusterka boczne o rozstawie, co najmniej szerokości przyczepy.

Sprawdzać śruby mocujące haka holowniczego po około 1000 km przebiegu eksploatacji.

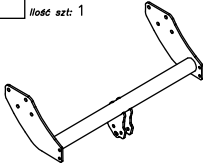
Kula haka musi być utrzymana w czystości i konserwowana smarem stałym

Wypożyczenie haka:

Poz. 1 Nazwa: Belka główna Ilość szt: 1	Poz. 5 Nazwa: Wspornik prawy Ilość szt: 1	Poz. 10 Nazwa: Śruba 8,8 B Ilość szt: 4 Wymiar: M10x30mm	Poz. 15 Nazwa: Podkładka sprężynowa Ilość szt: 14 Wymiar: ϕ 12,2 mm
	Poz. 6 Nazwa: Wspornik Ilość szt: 2	Poz. 11 Nazwa: Nakrętka 8 B Ilość szt: 6 Wymiar: M12	Poz. 16 Nazwa: Podkładka sprężynowa Ilość szt: 4 Wymiar: ϕ 10,2 mm
Poz. 2 Nazwa: Część kulista Ilość szt: 1	Poz. 7 Nazwa: Śruba 8,8 B Ilość szt: 2 Wymiar: M12x75mm	Poz. 12 Nazwa: Nakrętka 8 B Ilość szt: 4 Wymiar: M10	Poz. 17 Nazwa: Osłona kuli Ilość szt: 1
	Poz. 8 Nazwa: Śruba 8,8 B Ilość szt: 4 Wymiar: M12x35mm	Poz. 13 Nazwa: Podkładka zwykła Ilość szt: 14 Wymiar: ϕ 13 mm	
Poz. 3 Nazwa: Płyta gniazda Ilość szt: 1	Poz. 9 Nazwa: Śruba 8,8 B Ilość szt: 8 Wymiar: M12x1,25x35mm	Poz. 14 Nazwa: Podkładka zwykła Ilość szt: 4 Wymiar: ϕ 10,5 mm	
	Poz. 4 Nazwa: Wspornik lewy Ilość szt: 1		
			

KARTA GWARANCYJNA

Producent udziela gwarancji niniejszą kartą gwarancyjną na okres 24 miesięcy licząc od dnia zakupu haka holowniczego do samochodu:

HYUNDAI H1/H200/H1 Starex

produkowanego od 02.2004 r.

Data produkcji Data zakupu.....

Zakres gwarancji obejmuje wyłącznie wady jakościowe wynikające z winy producenta.

Gwarancja nie obejmuje natomiast uszkodzeń zawinionych przez nabywcę, wynikających z niewłaściwego montażu, użytkowania lub konserwacji, uszkodzeń mechanicznych, normalnego zużycia podczas eksploatacji itp.

Gwarancja udzielona na zakupiony towar nie wyłącza, nie ogranicza ani nie zawiesza uprawnień kupującego wynikających z niezgodności towaru z umową.

Reklamacje należy zgłaszać w punkcie sprzedaży, składając jednocześnie kartę gwarancyjną. Usunięcie "wady" następuje po stwierdzeniu przez punkt sprzedaży wspólnie z producentem słuszności złożonej reklamacji.

Reklamacja powinna być załatwiona w ciągu czternastu dni od dnia uznania reklamacji. Karta gwarancyjna jest nieważna jeżeli nie jest wypełniona i podpisana.

Data zgłoszenia reklamacji:



PPUH AUTO-HAK S. J.

Produkcja Haków Holowniczych
Henryk i Zbigniew Nejman
76-200 SŁUPSK ul. Słoneczna 16K
tel/fax (059) 8-414-414; 8-414-413
E-mail: office@autohak.com.pl
www.autohak.com.pl

Hak holowniczy bez wyposażenia elektrycznego

Klasa: **A50-X** Nr kat. **J52**

Przeznaczony do zamontowania w samochodzie:

Producent: **HYUNDAI**

Model: **H1/H200/H1 Starex**

Typ: **skrzynia**

produkowanego od 02.2004 r.

Dane techniczne:

Wartość siły **D** : **10,77 kN**

maksymalna masa przyczepy: **1600 kg**

maksymalny nacisk na kulę: **75 kg**

Numer homologacji zgodnie z dyrektywą 94/20/WE: **e20*94/20*0056*00**

INFORMACJA WSTĘPNA

Hak holowniczy jest skonstruowany zgodnie z zasadami bezpieczeństwa ruchu drogowego. Hak holowniczy jest elementem wpływającym na bezpieczeństwo jazdy i może zostać zainstalowany wyłącznie przez personel wyspecjalizowany. Niedopuszczalne jest dokonywanie jakichkolwiek zmian w konstrukcji haka. Powoduje to wygaśnięcie dopuszczenia do stosowania. W przypadku obecności masy izolacyjnej lub osłony podwozia w miejscu przylegania haka, należy ją usunąć. Nieosłonięte miejsca karoserii oraz wywiercone otwory należy pomalować farbą antykorozyjną.

Informacjami wiążącymi odnośnie wartości obciążeń są dane podawane przez producenta samochodu, względnie wartości maksymalnej masy przyczepy oraz maksymalnego nacisku na kulę, przy czym wartości parametrów haka holowniczego nie mogą być przekroczone.

Wzór do obliczania wartości siły D:

$$\frac{\text{Maks. masa przyczepy [kg]} \times \text{Masa całkowita samochodu [kg]}}{\text{Maks. masa przyczepy [kg]} + \text{Masa całkowita samochodu [kg]}} \times \frac{9,81}{1000} = D \text{ [kN]}$$